



DU5053Z
DU5051Z
DK5153Z

Manuale d'uso

Indice

1. Informazioni generali	5
Copyright.....	5
Clausola di esclusione di responsabilità	5
Riconoscimento dei marchi di fabbrica	5
Importanti istruzioni per la sicurezza	6
Simboli usati.....	6
Informazioni generali sulla sicurezza.....	6
Simboli usati.....	6
Avvertenza laser	7
Etichette di avviso	7
Posizione dell'apertura del laser	8
Avviso sul laser	8
Avviso generale	9
Alimentazione	9
Pulizia del proiettore	9
Avvisi sulle normative.....	9
Spiegazione dei simboli	9
Cura speciale dei raggi laser!	9
Avviso luce solare.....	9
2. Operazioni preliminari	10
Contenuto della confezione	10
Caratteristiche del proiettore	11
Funzioni del proiettore	12
Tastiera di controllo.....	12
Collegare i dispositivi di origine	13
Telecomando (SRC) + Funzione	14
Intervallo operativo.....	15
Batterie	15
Impostazioni dei tasti combinati	15
Guida all'installazione	16
Verifica della posizione di installazione.....	16
Note sul raffreddamento	16
Avviso per l'installazione.....	17
Opzioni di installazione e proiezione	17
Montaggio del proiettore	18
Conformità per l'installazione su supporto personalizzato	18
Guida introduttiva del proiettore	19
1 Collegamento dei dispositivi di alimentazione e sorgente	19
2 Accensione/Spegnimento	19
3 Selezione del dispositivo sorgente.....	19
4 Regolazione dell'inclinazione del proiettore	20
5 Regolazione dell' Obiettivo del proiettore.....	20
Regolazione della posizione dell'immagine proiettata mediante lo spostamento dell'obiettivo	21
Distanza di proiezione vs. Dimensioni di proiezione	23

Indice

3. Impostazioni del menu OSD (On-Screen Display)	26
Controllo menu OSD	26
Navigazione nell'OSD	26
Menu INPUT	27
Origine auto	27
HDMI	27
3D (solo per la serie DU5053Z/DU5051Z)	28
Accensione su ricezione segnale	28
Modello di prova	28
Menu IMMAGINE	29
Modalità immagine	30
Luminosità	30
Contrasto	30
Gestore Colore	30
Avanzate	31
Immagine uniforme(for DK5153Z series only)	31
Ripristino modalità immagine	31
Menu ALLINEAM.	32
Proporzioni	33
Zoom digitale	33
Trapezio	33
4 angoli	33
Mascheramento	33
Proiezione	33
Impostazioni schermo	34
Warping (solo per la serie DK5153Z)	34
Edge Blend (solo per la serie DK5153Z)	34
Ripristina allineamento	34
Menu CONTROLLO	35
Accensione diretta	36
Sorgente luminosa	36
Alta quota	36
Controllo IR	36
ID telecomando	36
HDBaseT	37
Rete	37
Modalità noleggio	45
Menu IMPOSTAZ.	46
Eco	47
Audio	47
Colore schermata vuota	47
Menu	47
blocco tastiera	47
Blocco di sicurezza	48
Lingua	48
Stato ambientale	48
Ripristina tutto	49
Schermata INFO	49

Indice

4. Risoluzione dei problemi	50
Problemi comuni e soluzioni.....	50
Suggerimenti per la risoluzione dei problemi	50
Messaggi con gli indicatori dei LED.....	51
FAQ sui problemi relativi alle immagini	52
Problemi della sorgente luminosa.....	52
Problemi al telecomando	52
Problemi audio	53
Riparazione del proiettore	53
FAQ su HDMI	54
5. Specifiche	55
Dimensioni del proiettore.....	55
Scheda tecnica del proiettore	56
Tabella delle tempistiche del proiettore.....	58
6. Conformità normativa	60
Avvisi FCC	60
Canada	60
Certificazioni di sicurezza	60
Smaltimento e riciclaggio	60
7. Comunicazione RS-232	61
Impostazione del parametro di comunicazione.....	61
Comandi operativi	61
8. Servizi	67

1. Informazioni generali

Copyright

Questa pubblicazione, incluse tutte le fotografie, le illustrazioni e il software, è protetta dalle leggi internazionali sul copyright, con tutti i diritti riservati. Né il presente manuale né altri materiali qui contenuti possono essere riprodotti senza il consenso scritto dell'autore.
© Copyright 2024

Clausola di esclusione di responsabilità

Le informazioni contenute in questo documento sono soggette a cambiamenti senza preavviso. Il produttore non si assume alcuna responsabilità né offre garanzie nei confronti del contenuto del presente documento e in particolare non concede garanzie di commerciabilità o idoneità a scopi specifici. Il produttore si riserva il diritto di aggiornare questa pubblicazione e apportarvi periodicamente variazioni di contenuto senza obbligo di comunicare ad alcun soggetto dette revisioni o modifiche.

Riconoscimento dei marchi di fabbrica



DisplayPort è un marchio registrato negli USA della ACCO Brand Corporation, con registrazioni rilasciate e applicazioni in corso di registrazione in altri Paesi del mondo.



HDMI, il logo HDMI e High-Definition Multimedia Interface sono marchi o marchi registrati di HDMI Licensing LLC negli Stati Uniti e in altri Paesi.



HDBaseT™ e il logo HDBaseT Alliance sono marchi registrati di HDBaseT Alliance.

Tutti gli altri nomi di prodotti utilizzati nel presente manuale appartengono ai rispettivi proprietari e sono riconosciuti.

Importanti istruzioni per la sicurezza

**Importante:**

Si consiglia di leggere con attenzione questa sezione prima di usare il proiettore. Queste istruzioni per la sicurezza e l'uso garantiranno agli utenti molti anni di utilizzo sicuro del proiettore. Conservare il manuale per riferimento futuro.

Simboli usati

I simboli di pericolo usati sull'unità e in questo manuale avvertono di situazioni pericolose. I seguenti stili vengono utilizzati nel presente manuale per avvisare l'utente di informazioni importanti.

Nota:

fornisce informazioni aggiuntive sull'argomento.

**Importante:**

offre informazioni supplementari da non trascurare.

**Attenzione:**

avvisa l'utente di situazioni in cui l'unità potrebbe danneggiarsi.

**Avviso:**

avvisa l'utente di situazioni in cui l'unità potrebbe danneggiarsi, si può creare un ambiente pericoloso o si possono provocare infortuni.

Nel presente manuale i componenti e le voci contenute nei menu OSD sono indicati in grassetto come in questo esempio:

“Premere il **tasto Menu** sul telecomando per aprire il **menu Principale**”.

Informazioni generali sulla sicurezza

- Non aprire la struttura del proiettore. Nell'unità non vi sono parti per cui l'utente può effettuare manutenzione.
Per la riparazione, contattare personale di assistenza qualificato.
- Seguire tutti gli avvisi e le precauzioni contenuti nel presente manuale e sulla struttura dell'unità.
- Per evitare danni alla vista, non guardare nell'obiettivo quando la sorgente luminosa è accesa.
- Non collocare l'unità su una superficie instabile, su un carrello o su un piedistallo.
- Evitare di usare il sistema vicino all'acqua, sotto la luce solare diretta o accanto ad un dispositivo che emana calore.
- Non poggiare sull'unità oggetti pesanti come libri o borse.

Simboli usati

Questo prodotto è inteso per gli adulti che hanno la capacità di operare questo proiettore. Annotare il numero di modello e il numero di serie del proiettore e conservare le informazioni per la manutenzione in futuro. Qualora l'apparecchiatura venga persa o rubata, le informazioni potrebbero essere utilizzate anche per la denuncia alla polizia.

Numero di modello:

Numero di serie:

Avvertenza laser

Etichette di avviso

Le etichette con informazioni sui pericoli e le avvertenze per la sicurezza sono apposte nelle seguenti posizioni:

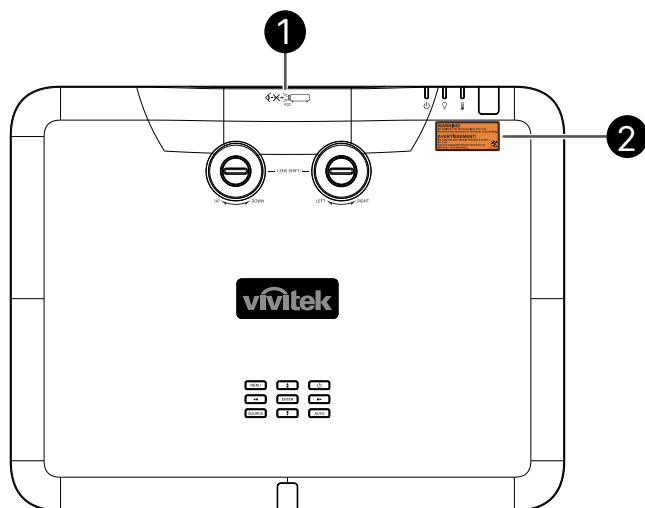

1. RG2

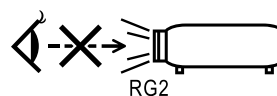

2. WARNING LABEL

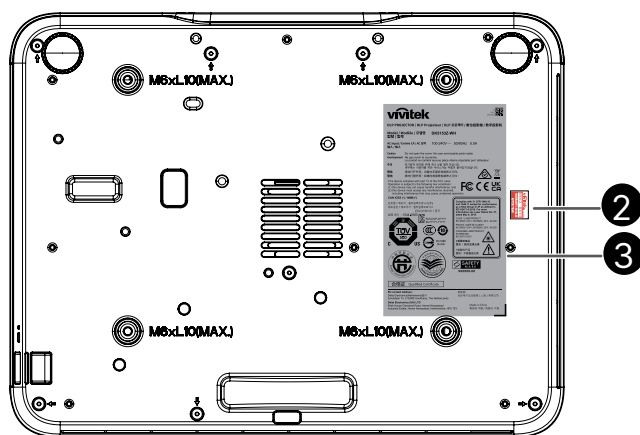

3. FDA / ID Label



Posizione dell'apertura del laser

Il disegno seguente mostra la posizione dell'apertura del laser. Non guardare direttamente nell'apertura del laser mentre il proiettore è acceso.

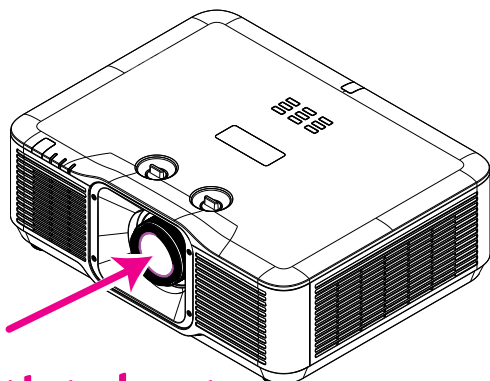

Apertura laser

Avviso sul laser

Attenzione: l'uso di controlli, regolazioni o l'esecuzione di procedure diverse da quelle specificate nel presente documento può comportare un'esposizione a radiazioni pericolose.

Non puntare il laser o consentire che la luce laser sia diretta o riflessa verso altre persone oppure oggetti riflettenti.

La luce diretta o diffusa può essere pericolosa per gli occhi e la pelle.

Se non si seguono le istruzioni qui indicate, sussiste il rischio potenziale di esposizione degli occhi alle radiazioni laser.

Non guardare il raggio luminoso del proiettore da nessuna distanza. I minori devono essere supervisionati da un adulto onde evitare rischi di esposizione.

All'avvio del proiettore tramite telecomando, accertarsi che non siano presenti persone che guardano nell'obiettivo.

Non guardare la luce proiettata tramite dispositivi ottici (binocoli, telescopi, lenti di ingrandimento, riflettori, ecc.).

Avviso generale

Alimentazione

- Utilizzare esclusivamente il cavo di alimentazione in dotazione.
- Non poggiare alcun oggetto sul cavo di alimentazione. Posizionare il cavo di alimentazione in un luogo in cui non viene calpestato.
- Rimuovere le batterie dal telecomando quando si conserva l'unità o non viene utilizzata per un periodo di tempo prolungato.

Pulizia del proiettore

- Scollegare il cavo di alimentazione prima di effettuare la pulizia.
- Consentire il raffreddamento della sorgente luminosa per circa un'ora.

Avvisi sulle normative

Prima di installare e usare il proiettore, leggere gli avvisi sulle normative nella sezione sulla Conformità normativa a pagina [60](#).

Spiegazione dei simboli



SMALTIMENTO: non usare i servizi di raccolta dei rifiuti domestici o municipali per lo smaltimento di apparecchiature elettriche ed elettroniche. I Paesi dell'UE richiedono l'uso di servizi di raccolta e riciclo differenziati.

Cura speciale dei raggi laser!

Prestare attenzione all'installazione del proiettore in relazione ad altri sistemi di illuminazione laser da palco.

Questi sistemi laser di terze parti ad alta potenza possono causare danni permanenti al DLP DMD (Digital Micromirror Device) utilizzato nei nostri proiettori.

Quando i nostri proiettori vengono utilizzati in ambienti con sistemi laser di terze parti ad alta potenza, evitare che i fasci laser puntino direttamente verso l'obiettivo di proiezione.

Ciò può causare la convergenza della luce incidente attraverso l'obiettivo verso il motore ottico del proiettore e provocare danni permanenti al DLP DMD.

Questi danni al DLP DMD non sono coperti dalla nostra garanzia.

Avviso luce solare

Evitare di utilizzare il proiettore sotto la luce solare diretta. La luce solare sull'obiettivo del proiettore può danneggiare gravemente i dispositivi (DMD™).

2. Operazioni preliminari

Contenuto della confezione

Disimballare con cura il proiettore e verificare che siano inclusi i seguenti elementi:

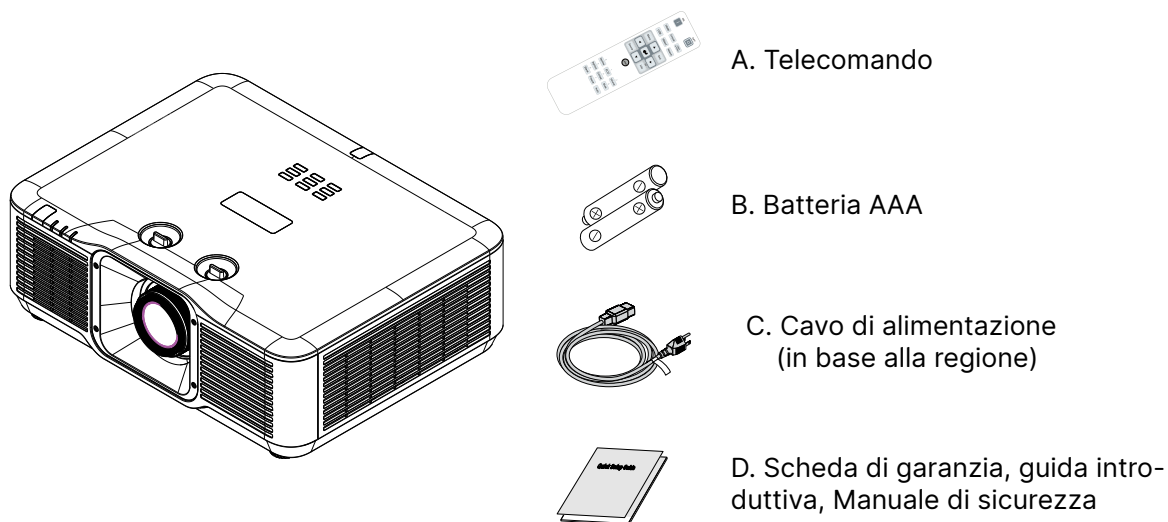

Nota:

Contattare immediatamente il proprio rivenditore in caso di assenza di uno o più elementi, oppure se l'unità non dovesse funzionare. Si consiglia di conservare il materiale di imballaggio originale nel caso in cui si debba riportare l'apparecchio per l'assistenza in garanzia.



Attenzione:

Evitare di usare il proiettore in ambienti polverosi.

Caratteristiche del proiettore

- Sorgente di luce laser al fosforo allo stato solido per proiezione e prestazioni affidabili.
- Design senza lampada ecologico, senza mercurio e a risparmio energetico.
- Tecnologie DLP® e BrilliantColor™ per proiezioni ad alte prestazioni.
- Brightness 7.700(per DU5053Z)/ 6.300(per DU5051Z)/ 6.500 (per DK5153Z) lumen con rapporto di contrasto 3.000.000:1 elevato per una sensazionale qualità dell'immagine
- Quasi privo di manutenzione e fino 20.000 ore di durata operativa.
- Risoluzione WUXGA nativa con trasmissione del segnale video fino a UHD-4K tramite interfaccia HDBaseT™ (opzionale) e HDMI v2.0.
- Trasmissione del segnale video con risoluzione nativa 4K UHD tramite HDBaseT™ (opzionale) e interfaccia HDMI v2.0 (per DK5153Z)
- Zoom e messa a fuoco manuali per una semplice regolazione e flessibilità di posizionamento.
- I problemi di immagine distorta o trapezoidale vengono facilmente corretti con keystone e regolazione 4 angoli.
- Nuova potente funzione di deformazione e unione bordi: per vari ambienti di installazione e scenari immersivi. (per DK5153Z)
- High Dynamic Range (HDR10) migliora la qualità dell'immagine offrendo immagini più realistiche con maggiore contrasto e una gamma di colori più ampia.
- Gli ingressi e le uscite per la connettività comprendono: HDMI v2.0, HDBaseT™ (opzionale) e uscita HDMI.
- Interfaccia HDBaseT™ con supporto per la distribuzione di contenuto video digitale HD su cavo LAN CAT5e/6 standard
- Compatibilità 3D con supporto della tecnologia DLP® Link™ e HDMI 2.0 (Blu-ray, side by side, frame packing, top e bottom) per immagini vivide, realistiche e brillanti.
- La proiezione in modalità verticale consente la configurazione e l'installazione semplici del proiettore in un'installazione a 90° e funzionamento a 360° e design di proiezione per la configurazione in tutti gli angoli.
- Motore ottico sigillato ermeticamente per prestazioni superiori contro polvere e fibre, combinato con un design di raffreddamento ad aria senza filtro.
- Layout del sistema ottimizzato con sistema di raffreddamento ad alta efficienza.
- Funzionamento continuo 24/7
- Pronto per la rete per l'integrazione e la gestione del sistema tramite RJ45.
- Monitoraggio e gestione remota dei proiettori in rete da un PC centralizzato tramite l'applicazione gratuita "Projector Controller II" di Digital Projection per Windows.
- Supporto del protocollo Art-Net con controller DMX per sistemi di console da palco.
- Il tempo di utilizzo e il livello di alimentazione bloccati consentono impostazioni convenienti per il mercato del noleggio.
- Adatto per il mercato commerciale della simulazione del golf tramite obiettivi TR 0,8~1,2. (per DK5153Z)



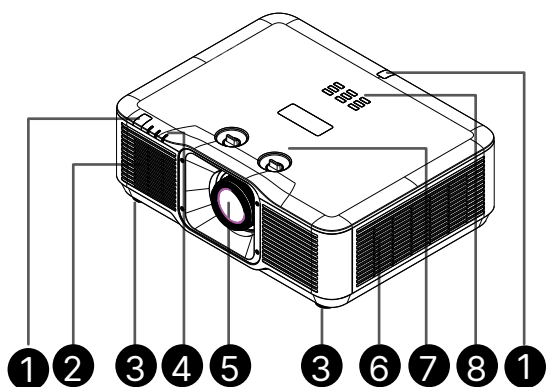



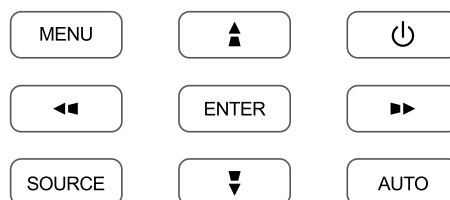

Funzioni del proiettore



1. Ricevitore IR
2. Prese d'aria (ingresso)
3. Piedino di regolazione
4. Indicatore LED
5. OBIETTIVO
6. Prese d'aria (uscita)
7. SPOSTAMENTO OBIETTIVO
8. Tastiera di controllo



Tastiera di controllo

-  I/O alimentazione
-  MENU
-  SOURCE
-  AUTO
-  ENTER
-  Naviga    



Importante:

le bocchette di ventilazione del proiettore consentono una buona circolazione dell'aria, mantenendo fresca la sorgente luminosa del proiettore. Non ostruire le bocchette di ventilazione.

Collegare i dispositivi di origine

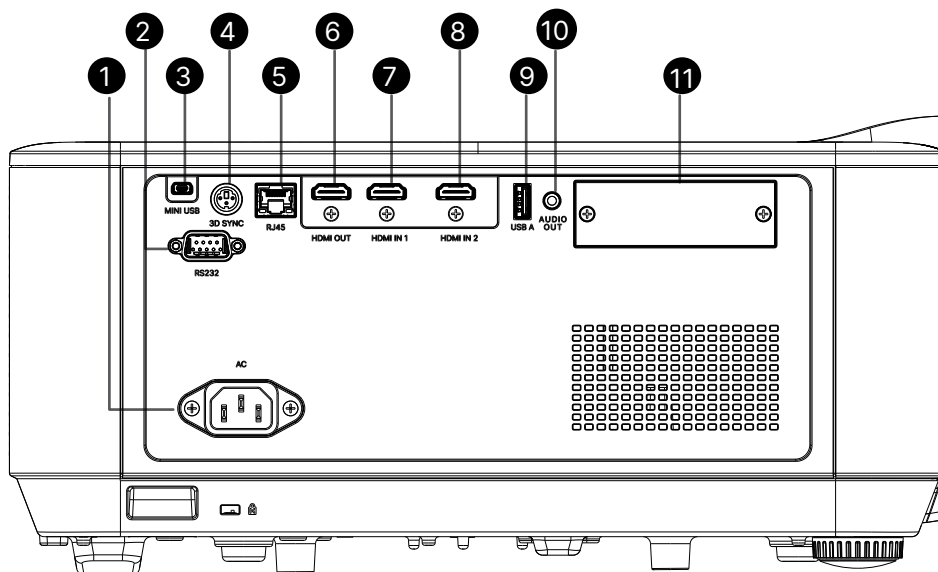

- | | |
|---|---|
| <ul style="list-style-type: none"> 1. AC IN 2. RS232 3. MINI USB 4. 3D-SYNC
(solo per la serie DU5053Z/DU5051Z) 5. RJ45 6. HDMI OUT | <ul style="list-style-type: none"> 7. HDMI IN 1 8. HDMI IN 2 9. USB A 10. AUDIO OUT 11. Slot per modulo SDM <ul style="list-style-type: none"> • DHS-01 (HDBaseT SDM): RJ45, USB A 1.5A • DWS-01 (WiFi SDM): USB A 1.5A |
|---|---|

DHS-01 (HDBaseT SDM)

Supporto risoluzione	Fino a 4K@30Hz, HDR	
Distanza di trasmissione	Fino a 100 metri (328 piedi)	
Tipo di cavo	CAT5e/6/6a/7	
Supporto audio	Audio surround 7.1, PCM, Dolby Digital	
Latenza	< 1 ms	

DWS-01 (WiFi SDM)

DRAM	DDR3 256MB	
WiFi	IEEE 802.11ac 2.4GHz/5GHz	
Sistemi operativi supportati	Android/iOS/Windows/macOS/ ChromeOS	
Alimentazione	DC 5V/1A	

Nota:

- Per utilizzare qualsiasi funzione, è necessario collegare il connettore / modulo SDM prima di accendere il proiettore.
- I controller schermo sono forniti e supportati dai costruttori di schermi.
- Non utilizzare i connettori del proiettore per scopi diversi da quelli previsti.



Attenzione:

Come precauzione di sicurezza, scollegare il proiettore e i dispositivi collegati prima di effettuare i collegamenti.

Telecomando (SRC) + Funzione

1. Trasmettitore IR
2. Puntatore laser
3. Accensione
4. Spegnimento

Connettività

5. HDMI (Commutazione HDMI 1/2)
6. Computer
7. USB (non supportato)
8. Video / S-Video (non supportato)
9. HDBaseT (modulo SDM) con riferimento allo "Slot per modulo SDM" a pagina 13
10. Rete

Funzioni

11. Menu
12. Origine
13. Exit
14. Info/ ID
15. Navigazione
16. Puntatore laser

Impostazioni

17. ECO / ID 1
18. Keystone / ID 0
19. Luminosità / ID 3
20. Nero/ ID 6
21. Contrasto/ ID 4
22. Freeze / ID 7
23. Volume/ ID 2
24. Muto/ ID 5
25. Auto

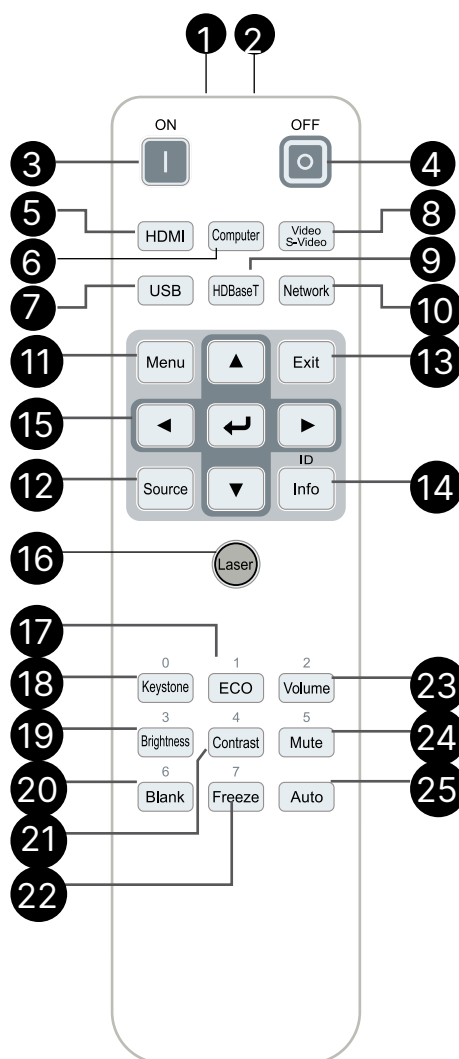

Importante:

1. Evitare di usare il proiettore con la luce fluorescente accesa. Alcune luci fluorescenti ad alta frequenza possono compromettere il funzionamento del telecomando.
2. Assicurarsi che non vi siano ostacoli tra il telecomando e il proiettore. In presenza di ostacoli tra il telecomando e il proiettore, il segnale potrebbe essere rimandato da alcune superfici riflettenti quali gli schermi del proiettore.
3. I tasti del proiettore hanno le stesse funzioni dei tasti del telecomando. Il presente manuale d'uso descrive le funzioni in base al telecomando.

Nota:

Conforme agli standard di prestazione FDA per i prodotti laser tranne per le deviazioni ai sensi della normativa Laser Notice No. 50, del 24 giugno 2007



Attenzione:

Comandi, regolazioni o procedure diversi da quelli indicati potrebbero provocare l'esposizione a fonte luminosa laser pericolosa.

Intervallo operativo

- Il telecomando usa la trasmissione a raggi infrarossi per controllare il proiettore.
- Non è necessario puntare il telecomando direttamente verso il proiettore.
- Il telecomando funzionerà correttamente entro un raggio di distanza di circa 7 metri e un angolazione verticale di 15 gradi sopra o sotto il livello del proiettore.

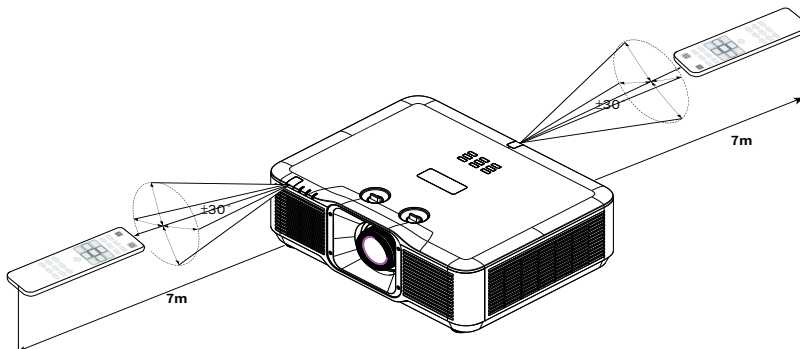

Nota:

Avvicinarsi un poco o sostituire le batterie se il proiettore non risponde al telecomando.

Batterie

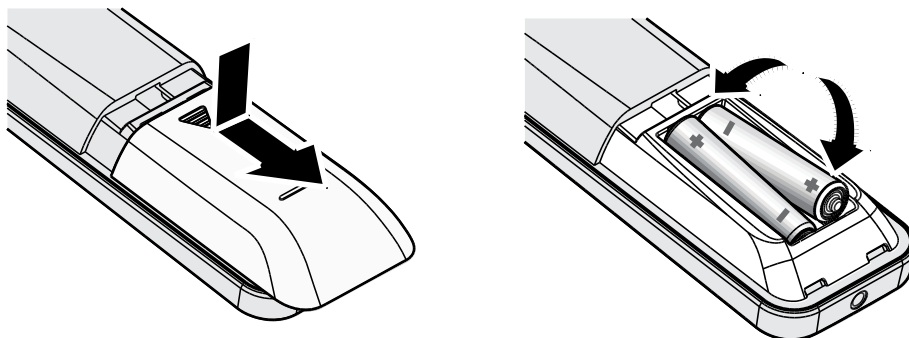

- Far scorrere all'esterno/interno il coperchio del vano batteria.
- Inserire la batteria con il lato positivo rivolto verso l'alto.



Attenzione:

1. Utilizzare solo batterie AAA (si consigliano batterie alcaline).
2. Smaltire le batterie usate in base alle normative locali.
3. Togliere la batteria quando il proiettore non viene usato per periodi prolungati.

Impostazioni dei tasti combinati

ID+0: ripristina il codice cliente del telecomando alle impostazioni predefinite.

ID+(1~7): imposta il codice cliente del telecomando su "1~7".

Guida all'installazione

Verifica della posizione di installazione

- Per l'alimentazione, utilizzare la presa a 3 spinotti (con cavo di messa a terra) per garantire la corretta messa a terra e la potenziale messa a terra pareggia per tutte le attrezzature del sistema del proiettore.
- Utilizzare il cavo d'alimentazione fornito in dotazione al proiettore. In caso di mancanza in sostituzione può essere usato un altro cavo d'alimentazione qualificato con spina a 3 spinotti (con cavo di messa a terra); **NON USARE CAVI D'ALIMENTAZIONE CON SPINE A 2 SPINOTTI.**
- Verificare se la tensione è stabile, correttamente collegata a massa o vi sono fughe elettriche.
- Misurare il consumo totale di corrente, assicurandosi che sia entro la capacità di sicurezza per evitare problemi e corto circuiti.
- Se installato in zone di elevata altitudine, attivare la Modalità altitudine
- Il proiettore può essere installato e funzionerà correttamente senza limitazioni con qualsiasi angolazione o orientamento.
- Assicurarsi che le staffe di installazione siano fissate saldamente e siano in grado di sostenere il peso del proiettore
- Evitare l'installazione vicino a condotti dell'aria condizionata o a sub-woofer.
- Evitare l'installazione in luoghi esposti ad alte temperature, raffreddamento insufficiente o molto polverosi.
- Tenere lontano da lampade fluorescenti (> 1 metro) per evitare il cattivo funzionamento causato dalle interferenze degli IR
- Prima di accendere, assicurarsi che il cavo di alimentazione e il cavo del segnale siano collegati correttamente. Per evitare di danneggiare il proiettore durante l'avvio e il funzionamento, **NON** inserire o rimuovere il cavo del segnale o il cavo di alimentazione.

Note sul raffreddamento

Bocchetta d'uscita dell'aria

- Assicurarsi che la bocchetta di uscita dell'aria sia libera da ostruzioni entro 50 cm per garantire il corretto raffreddamento.
- L'uscita dell'aria calda di un proiettore non deve essere posizionata in modo da passare davanti all'obiettivo di un altro proiettore, per evitare la distorsione termica dell'immagine del secondo proiettore.
- Tenere la bocchetta di uscita ad almeno 100 cm dalle bocchette di ingresso di altri proiettori
- Il proiettore genera una notevole quantità di calore durante l'uso. La ventola interna dissipa il calore del proiettore allo spegnimento, e tale procedura può continuare per un certo periodo. Dopo che il proiettore accede alla modalità di STANDBY, premere tasto d'alimentazione per spegnere il proiettore e poi scollegare il cavo di alimentazione. **NON** rimuovere il cavo d'alimentazione durante la procedura di spegnimento, in quanto si possono provocare danni al proiettore. Inoltre, il calore residuo influenzerà anche sulla durata di servizio del proiettore. La procedura d'arresto può variare in base al modello in uso. In qualsiasi caso, assicurarsi di scollegare il cavo d'alimentazione solo dopo che il proiettore ha eseguito l'accesso alla modalità di STANDBY.

Bocchetta d'ingresso dell'aria

- Assicurarsi che nel raggio di 30 cm non vi siano oggetti che possano ostruire la bocchetta di ingresso dell'aria.
- Tenere la bocchetta lontano da altre sorgenti di calore
- Evitare i luoghi molto polverosi

Avviso per l'installazione

- Non vi è alcuna limitazione dell'angolo per l'installazione del proiettore.

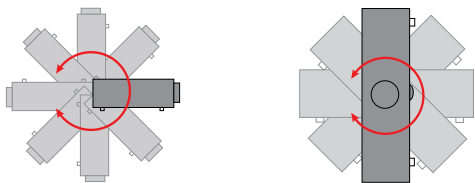

- Garantire uno spazio libero minimo di > 500 mm attorno a tutte le aperture di scarico.

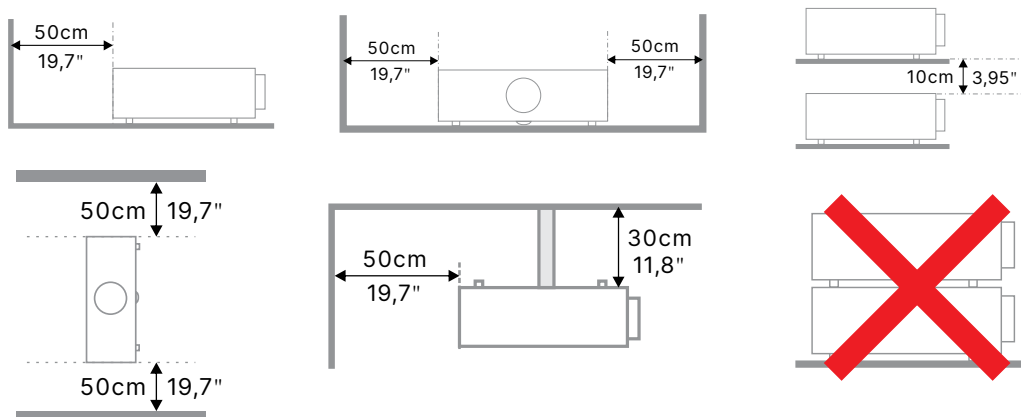

- Quando si utilizza il proiettore in uno spazio chiuso, verificare che la temperatura dell'aria circostante non superi la temperatura di esercizio consentita, e che tutte le bocchette di aspirazione e scarico dell'aria non siano ostruite.

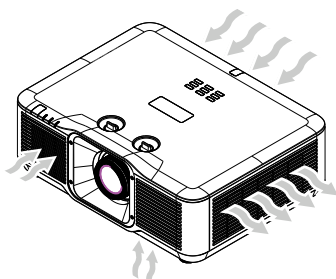

- Assicurarsi che le prese d'aria non riciclino aria calda o aria di scarico delle bocchette di scarico, in quanto ciò potrebbe farlo spegnere anche se la temperatura dell'alloggiamento rientra nel relativo intervallo di esercizio.
- Tutti gli alloggiamenti devono superare una valutazione termica certificata per garantire che il proiettore non ricicli l'aria di scarico.

Opzioni di installazione e proiezione

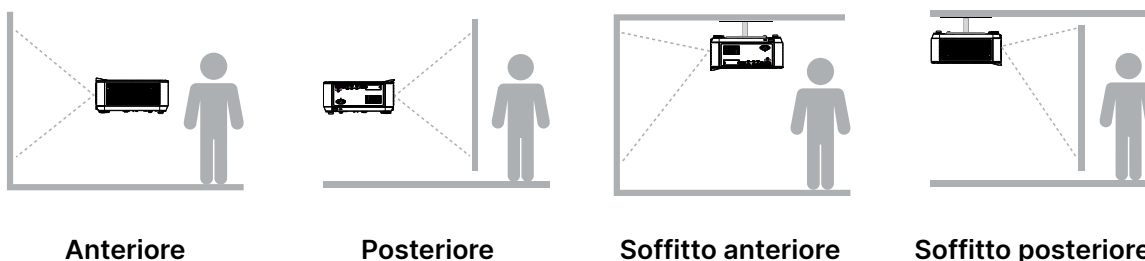

Anteriore

Posteriore

Soffitto anteriore

Soffitto posteriore

Montaggio del proiettore

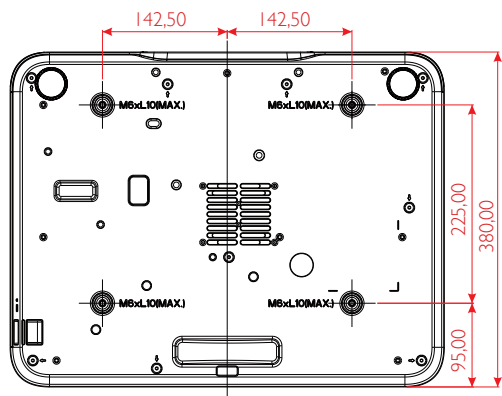

Attenzione:

Per l'installazione, assicurarsi di utilizzare esclusivamente supporti da soffitto UL Listed.

Per installazioni su soffitto, usare i supporti di montaggio approvati e viti M6 con una profondità massima di 10 mm (0,39").

La forma e la resistenza del supporto da soffitto devono essere adeguate. La capacità di carico del supporto da soffitto deve essere superiore al peso dell'apparecchiatura installata e, come precauzione supplementare, deve essere in grado di sostenere tre volte il peso dell'apparecchiatura per un periodo di 60 secondi.

Conformità per l'installazione su supporto personalizzato

Per l'installazione di supporti di design personalizzati, ad esempio in verticale, attenersi a quanto segue:

- Utilizzare 4 viti per fissare saldamente il proiettore al supporto.
- Dimensione centro foro vite: 225 × 285 (passo = 142,5) mm
- Assicurarsi che la base sia robusta in modo da sostenere il peso del proiettore ed evitare che si ribalti.

Nota:

il disegno di seguito serve solo come riferimento. Non è un disegno preciso del design della base.

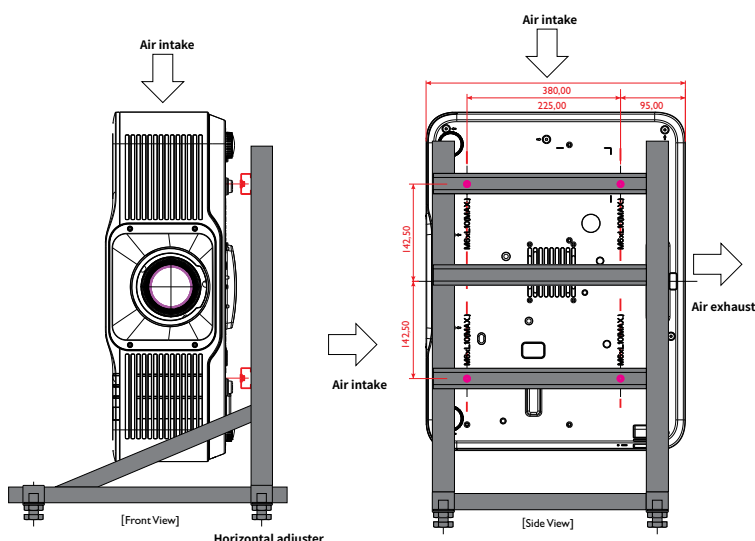

Guida introduttiva del proiettore

1 Collegamento dei dispositivi di alimentazione e sorgente

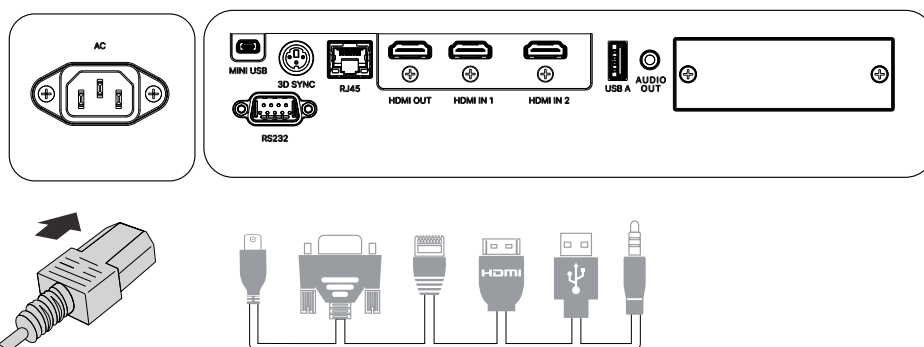

- Collegare saldamente il cavo di alimentazione fornito e i dispositivi sorgente. (HDMI, USB, RJ45, RS232, ecc.)
Una volta collegati, il LED di alimentazione passerà da verde lampeggiante a verde fisso.

2 Accensione/Spegnimento

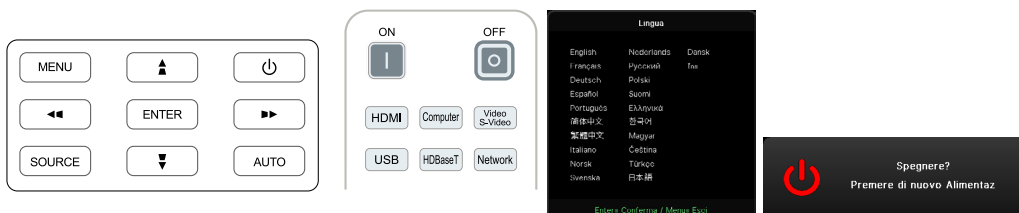

- Accensione: Premere **ON** sul proiettore o **ON** sul telecomando.
Ora il LED PWR lampeggerà di luce verde.
La schermata di avvio verrà visualizzata in circa 30 secondi.
- La prima volta che si accende il proiettore, è possibile selezionare la lingua preferita. Consultare Impostazione della lingua a pagina 48.
- Spegnimento Premere **OFF** sul proiettore o **OFF** sul telecomando.
Verrà visualizzato a schermo "Spegnere? /Premere di nuovo Alimentaz"
Premere di nuovo il pulsante di alimentazione per confermare lo spegnimento del proiettore.

3 Selezione del dispositivo sorgente

- Premere il tasto **SOURCE** e utilizzare i tasti **▼▲** per passare da un dispositivo sorgente all'altro.
- Premere **←** per selezionare il dispositivo sorgente.

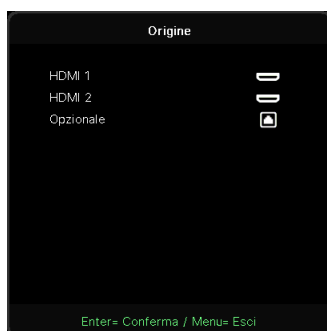



Nota:

Utilizzando il modulo opzionale DHS-01 (HDBaseT SDM), il proiettore supporta connessioni HDBaseT fino a 100 m/328 ft con un singolo cavo CAT5e (o superiore).

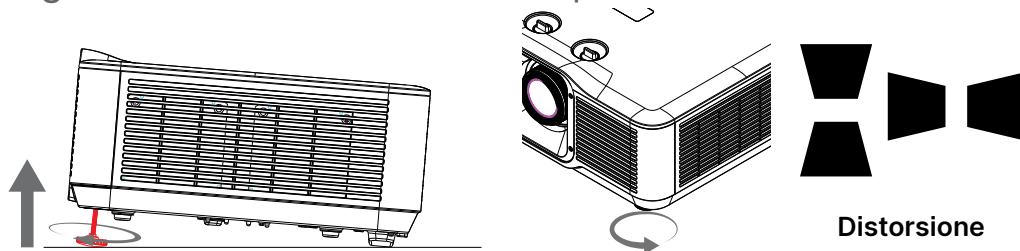
4 Regolazione dell'inclinazione del proiettore



- Per aumentare l'angolo di inclinazione, ruotare in senso antiorario entrambi i piedini di inclinazione sinistro e destro.
- Premere il tasto KEYSTONE per regolare l'inclinazione dello schermo. Il comando della distorsione appare sul display.

Premere  /  per selezionare Correzione verticale dell'immagine.

Premere  /  per selezionare Correzione orizzontale dell'immagine.



Attenzione: Quando si installa il proiettore

1. Il tavolo o il piedistallo del proiettore devono essere in piano e resistenti.
2. Posizionare il proiettore in modo che sia perpendicolare allo schermo.
3. Assicurarsi che i cavi siano in una posizione sicura. Si può infatti inciampare su di essi.

5 Regolazione dell' Obiettivo del proiettore

ZOOM

Ruotare l'anello interno di controllo per effettuare lo zoom sull'immagine per ridimensionare l'immagine proiettata e le dimensioni dello schermo.

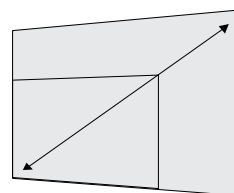
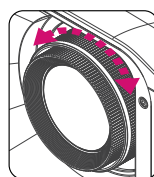

FOCUS

Ruotare l'anello esterno per il controllo di messa a fuoco immagine per mettere a fuoco l'immagine proiettata.

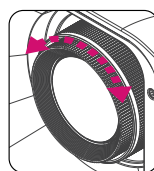

SHIFT

La funzione di spostamento dell'obiettivo consente lo spostamento dell'obiettivo per la regolazione della posizione dell'immagine proiettata sia in orizzontale che in verticale.

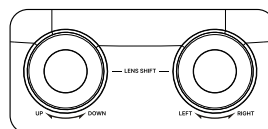

Nota:

Shift è un sistema univoco che consente lo spostamento dell'obiettivo pur mantenendo un rapporto di contrasto ANSI molto più elevato rispetto ai sistemi tradizionali.

Non ruotare le manopole del lens shift oltre il primo clic: questo è il limite. Per invertire la direzione, premere leggermente la manopola e ruotarla nella direzione opposta.

Per visualizzare il diagramma Gamma di spostamento e ulteriori chiarimenti, consultare pagina 21.

Regolazione della posizione dell'immagine proiettata mediante lo spostamento dell'obiettivo

DU5053Z / DU5051Z

STD Lens(TR1.15~TR1.9)/Semi-ST Lens (TR0.8~TR1.2)

Il proiettore dispone della funzione di spostamento dell'obiettivo; l'immagine può essere spostata verticalmente o orizzontalmente senza spostare il proiettore. L'intervallo di spostamento dell'obiettivo è mostrato nella percentuale dell'altezza e della larghezza dell'immagine. L'intervallo di spostamento verticale massimo può essere fino al 15% dell'altezza dell'immagine e fino al 5% dell'altezza dell'immagine e l'intervallo di spostamento orizzontale massimo è del 2% della larghezza dell'immagine a destra e a sinistra. Fare riferimento all'immagine di seguito.

Schema Portata spostamento obiettivo

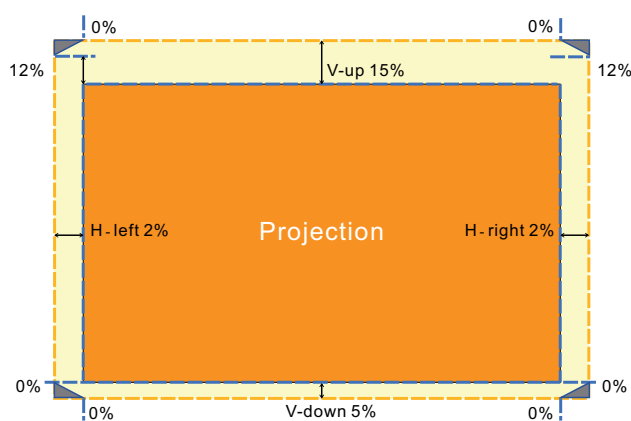

L'area è il limite dello spostamento dell'obiettivo

ST Lens(TR0.5)

Il proiettore dispone della funzione di spostamento dell'obiettivo; l'immagine può essere spostata verticalmente o orizzontalmente senza spostare il proiettore. L'intervallo di spostamento dell'obiettivo è mostrato nella percentuale dell'altezza e della larghezza dell'immagine. L'intervallo di spostamento verticale massimo può essere fino al 9% dell'altezza dell'immagine e fino al 5% dell'altezza dell'immagine e l'intervallo di spostamento orizzontale massimo è del 2% della larghezza dell'immagine a destra e a sinistra. Fare riferimento all'immagine di seguito.

Schema Portata spostamento obiettivo

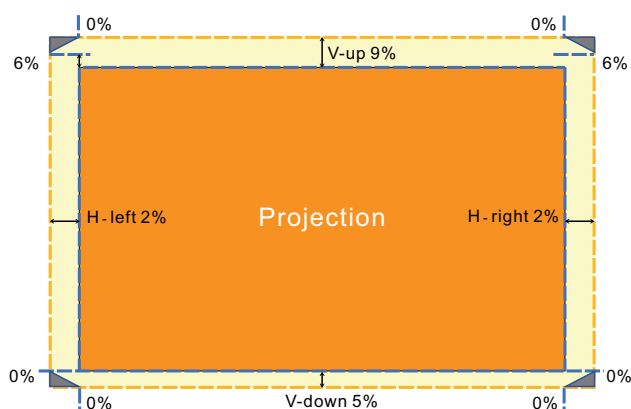

L'area è il limite dello spostamento dell'obiettivo

DK5153Z

STD Lens(TR1.15~TR1.9)/Semi-ST Lens (TR0.8~TR1.2)

Il proiettore dispone della funzione di spostamento dell'obiettivo; l'immagine può essere spostata verticalmente o orizzontalmente senza spostare il proiettore. L'intervallo di spostamento dell'obiettivo è mostrato nella percentuale dell'altezza e della larghezza dell'immagine. L'intervallo di spostamento verticale massimo può essere fino al 22% dell'altezza dell'immagine e fino al 2% dell'altezza dell'immagine e l'intervallo di spostamento orizzontale massimo è del 2% della larghezza dell'immagine a destra e a sinistra. Fare riferimento all'immagine di seguito.

Schema Portata spostamento obiettivo

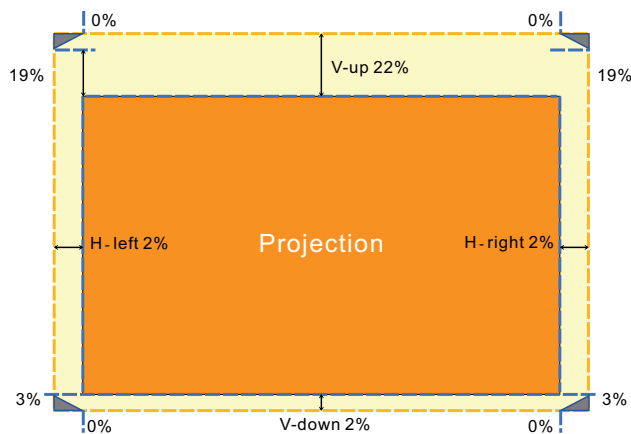

L'area è il limite dello spostamento dell'obiettivo

ST Lens(TR0.5)

Il proiettore dispone della funzione di spostamento dell'obiettivo; l'immagine può essere spostata verticalmente o orizzontalmente senza spostare il proiettore. L'intervallo di spostamento dell'obiettivo è mostrato nella percentuale dell'altezza e della larghezza dell'immagine. L'intervallo di spostamento verticale massimo può essere fino al 21% dell'altezza dell'immagine e fino al 2% dell'altezza dell'immagine e l'intervallo di spostamento orizzontale massimo è del 2% della larghezza dell'immagine a destra e a sinistra. Fare riferimento all'immagine di seguito.

Schema Portata spostamento obiettivo

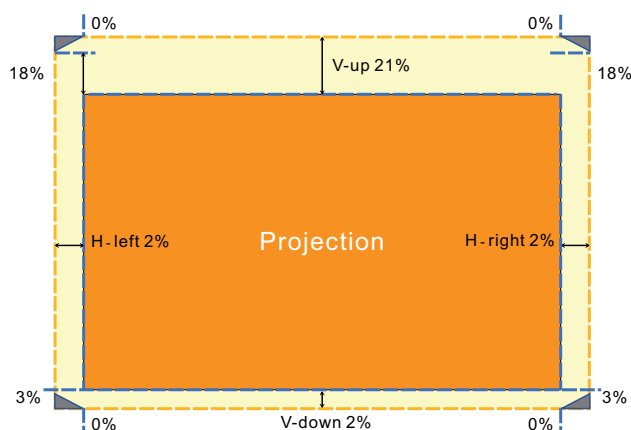

L'area è il limite dello spostamento dell'obiettivo

Distanza di proiezione vs. Dimensioni di proiezione

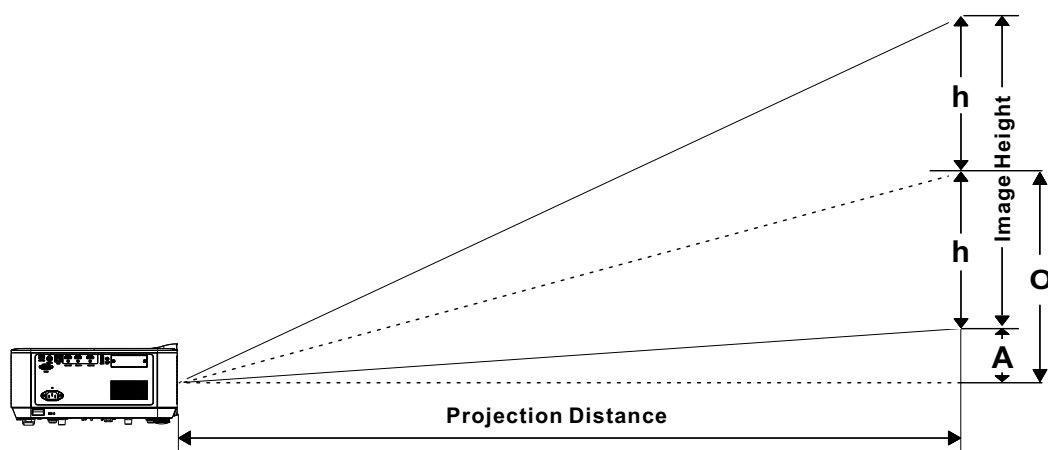

Distanza di proiezione e tabella dimensioni

DU5053Z/DU5051Z

Obiettivo di proiezione standard:

TR: 1.15 ~ 1.9; offset=115%; TR: +/- 2%; Spostamento obiettivi: +/- 2%

	Teleobiettivo				Grandangolo			
Distanza (m)	1.48	3.30	4.14	6.29	1.48	1.99	5.03	6.29
Diagonale (")	36.40	80.00	100.00	151.70	60.00	80.00	200.00	250.00
Larghezza immagine (mm)	784.0	1723.1	2153.9	3267.5	1292.3	1723.1	4307.8	5384.8
Altezza immagine (mm)	490.0	1077.0	1346.2	2042.2	807.7	1077.0	2692.4	3365.5
h (mm)	245.0	538.5	673.1	1021.1	403.9	538.5	1346.2	1682.7
O (mm)	318.5	700.0	875.0	1327.4	525.0	700.0	1750.1	2187.6
A (mm)	73.5	161.5	201.9	306.3	121.2	161.5	403.9	504.8

Obiettivo di proiezione a corta distanza con zoom:

TR: 0.801 ~ 1.202; offset=122%; TR: +/- 3%; Spostamento obiettivi: +/- 2%

	Teleobiettivo				Grandangolo			
Distanza (m)	1.37	2.61	3.94	5.25	1.37	1.73	3.49	5.25
Diagonale (")	53.30	100.00	150.00	199.70	80.00	100.00	200.00	300.00
Larghezza immagine (mm)	1148.0	2153.9	3230.9	4301.4	1723.1	2153.9	4307.8	6461.7
Altezza immagine (mm)	717.5	1346.2	2019.3	2688.4	1077.0	1346.2	2692.4	4038.6
h (mm)	358.8	673.1	1009.6	1344.2	538.5	673.1	1346.2	2019.3
O (mm)	466.4	875.0	1312.5	1747.4	700.0	875.0	1750.1	2625.1
A (mm)	107.6	201.9	302.9	403.3	161.5	201.9	403.9	605.8

Obiettivo di proiezione a corta distanza:

TR: 0.505; offset=109%;TR : +/- 3%; Spostamento obiettivi : +/- 2%

	Fisso			
Distanza (m)	0.97	1.08	1.20	1.76
Diagonale (")	90.00	100.00	110.00	160.00
Larghezza immagine (mm)	1938.5	2153.9	2369.3	3446.3
Altezza immagine (mm)	1211.6	1346.2	1480.8	2153.9
h (mm)	605.8	673.1	740.4	1077.0
O (mm)	714.8	794.3	873.7	1270.8
A (mm)	109.0	121.2	133.3	193.9

Offset % = $(O+h) / (2 \times h) \times 100\%$

$O = A + h$

$h = (1/2) \times (\text{altezza immagine})$

DK5153Z

Obiettivo di proiezione standard:

TR: 1.15 ~ 1.9; offset=122%; TR: +/- 2%; Spostamento obiettivi: +/- 2%

	Teleobiettivo				Grandangolo			
Distanza (m)	1.51	3.38	4.23	6.43	1.52	2.03	5.14	6.43
Diagonale (")	36.30	80.00	100.00	151.50	60.00	80.00	200.00	250.00
Larghezza immagine (mm)	803.6	1771.0	2213.8	3353.9	1328.3	1771.0	4427.6	5534.5
Altezza immagine (mm)	452.0	996.2	1245.3	1886.6	747.2	996.2	2490.5	3113.2
h (mm)	226.0	498.1	622.6	943.3	373.6	498.1	1245.3	1556.6
O (mm)	325.5	717.3	896.6	1358.3	538.0	717.3	1793.2	2241.5
A (mm)	99.4	219.2	274.0	415.0	164.4	219.2	547.9	684.9

Obiettivo di proiezione a corta distanza con zoom:

TR: 0.801 ~ 1.202; offset=122%; TR: +/- 3%; Spostamento obiettivi: +/- 2%

	Teleobiettivo				Grandangolo			
Distanza (m)	1.41	2.68	5.41	5.40	1.41	1.77	3.59	5.40
Diagonale (")	53.30	100.00	200.00	199.80	80.00	100.00	200.00	300.00
Larghezza immagine (mm)	1180.0	2213.8	4427.6	4423.2	1771.0	2213.8	4427.6	6641.4
Altezza immagine (mm)	663.7	1245.3	2490.5	2488.0	996.2	1245.3	2490.5	3735.8
h (mm)	331.9	622.6	1245.3	1244.0	498.1	622.6	1245.3	1867.9
O (mm)	477.9	896.6	1793.2	1791.4	717.3	896.6	1793.2	2689.8
A (mm)	146.0	274.0	547.9	547.4	219.2	274.0	547.9	821.9

Obiettivo di proiezione a corta distanza:

TR: 0.504; offset=121%; TR: +/- 3%; Spostamento obiettivi: +/- 2%

	Fisso			
Distanza (m)	1.00	1.11	1.23	1.80
Diagonale (")	90.00	100.00	110.00	160.00
Larghezza immagine (mm)	1992.4	2213.8	2435.2	3542.1
Altezza immagine (mm)	1120.7	1245.3	1369.8	1992.4
h (mm)	560.4	622.6	684.9	996.2
O (mm)	795.7	884.1	972.6	1414.6
A (mm)	235.4	261.5	287.7	418.4

Offset % = (O+h) / (2xh) x 100%

O = A + h

h = (1/2) x (image height)

3. Impostazioni del menu OSD (On-Screen Display)

Controllo menu OSD

L'OSD (On-Screen Display) consente di effettuare regolazioni dell'immagine, modificare varie impostazioni e controllare lo stato corrente del proiettore.

Navigazione nell'OSD

È possibile utilizzare il telecomando o i pulsanti di controllo sul proiettore per navigare e apportare modifiche all'OSD.



- Per accedere all'OSD, premere il tasto MENU.
- In alto è possibile visualizzare sei icone di menu. Premere i pulsanti ◀ / ▶ per selezionare i menu.
- Premere i pulsanti ▼ / ▲ per scorrere tra i sottomenu.
- Premere i pulsanti ◀ / ▶ per modificare le impostazioni dei sottomenu.
- Premere ↵ per accedere alle impostazioni avanzate dei sottomenu.
- Premere il tasto MENU per chiudere l'OSD o uscire da un menu secondario.
- Premere il tasto EXIT per tornare al menu precedente.

Nota:

In base alla sorgente video, non tutte le voci dell'OSD sono disponibili. Non è possibile accedere alle voci non disponibili, le quali sono riportate in grigio.

Menu INPUT

Origine auto.	On, Off
HDMI	Formato HDMI: Auto, RGB limitato, RGB completo, YUV limitato, YUV completo
	HDR: Auto, Off, HDR 10
	HDMI EDID: HDMI1, HDMI2
3D	3D: DLP-Link, IR
	Sincronizzazione inversa 3D: Off, On
	Formato 3D: Auto, Top/Bottom, Frame Sequential, Frame Packing, Side-By-Side, Off
	Ritardo uscita sincronizzazione 3D: 0 ~ 359

(solo per la serie DU5053Z/DU5051Z)

Accensione su ricezione segnale	HDMI: Off, On
Modello di prova	Griglia, Bianco, Rosso, Verde, Blu, Nero, Gradazione RGB, Barra dei colori, Barre graduate, Scacchiera, Linee orizzontali, Linee verticali, Linee diagonali, Gradazione H, Gradazione V, Off



Origine auto.

- Utilizzare ◀/▶ per attivare/disattivare.
- **On:** consente al proiettore di cercare automaticamente il segnale di input.
- **Off:** consente di selezionare manualmente il segnale di input.

HDMI

- Premere ↵ e utilizzare ▼/▲ per scorrere tra i sottomenu.
- **Formato HDMI:** Imposta Formato HDMI.
 Auto: secondo HDMI Info Frame per rilevare automaticamente lo spazio colore.
 RGB limitato: forza la selezione dello spazio colore RGB a gamma limitata.
 RGB completo: forza la selezione dello spazio colore RGB a gamma completa.
 YUV limitato: forza la selezione dello spazio colore YUV a gamma limitata.
 YUV completo: forza la selezione dello spazio colore YUV a gamma completa

- **HDR:** Utilizzare ◀/▶ per impostare Automatico, Off, HDR 10.
Auto: passa automaticamente all'impostazione HDR quando rileva la sincronizzazione HDR.
Off: a prescindere dal rilevamento o meno della sincronizzazione HDR, forza la chiusura delle impostazioni HDR.
HDR 10: a prescindere dal rilevamento o meno della sincronizzazione HDR, forza la selezione delle impostazioni HDR
- **HDMI EDID:** Premere ↵ e utilizzare ▼/▲ per impostare HDMI1, HDMI2
Migliorato: selezionare per utilizzare HDMI 2.0 EDID.
Standard: selezionare per utilizzare HDMI 1.4b EDID.

**Attenzione:**

Per la serie DU5053Z/DU5051Z (WUXGA), quando l'uscita HDMI è collegata, si consiglia di impostare l'HDMI EDID su Standard (HDMI 1.4b).

3D (solo per la serie DU5053Z/DU5051Z)

- Premere ↵ e utilizzare ▼/▲ per impostare la sorgente 3D, il metodo di sincronizzazione e il formato 3D.
- Prima di eseguire l'impostazione 3D, assicurarsi che il segnale di input con sincronizzazione 3D sia collegato.
- **3D:** utilizzare ◀/▶ per attivare o disattivare le funzioni 3D.
DLP-Link: abilita la sincronizzazione 3D interna.
IR: abilita la sincronizzazione 3D esterna.
- **Sincronizzazione inversa 3D:** utilizzare ◀/▶ per scambiare il segnale 3D L/R o R/L.
On: abilita il segnale inverso.
Off: segue il segnale di blocco automatico.
- **Formato 3D:** Premere ↵ e utilizzare ▼/▲ per selezionare il tipo di formato 3D:
Auto, Top/Bottom, Frame Sequential, Frame Packing, Side-By-Side, Off
- **Ritardo uscita sincronizzazione 3D:** Utilizzare ◀/▶ per regolare il ritardo della sincronizzazione uscita 3D.

Nota:

La funzione 3D è supportata solo dai modelli DU5053Z/DU5051Z.

**Importante:**

i soggetti con le seguenti condizioni devono fare attenzione con le immagini in 3D:

Bambini sotto i sei anni di età

Soggetti ipersensibili alla luce o con fotoallergia, non in salute e con malattie cardiovascolari pregresse

Soggetti stanchi o assonnati

Soggetti sotto l'effetto di droghe o alcool

Normalmente la visione di immagini 3D è sicura. Tuttavia, alcune persone potrebbero provare disagio. Fare riferimento alle linee guida pubblicate dal 3D Consortium il 31 ottobre 2011, le quali indicano che chi guarda immagini 3D deve fare una pausa di 5-15 minuti ogni 30 minuti o un'ora.

Nota:

Il copyright di questo materiale appartiene al 3D Consortium. Tutti i diritti riservati. Per maggiori informazioni, consultare il seguente link: (URL rimosso per copia).

Accensione su ricezione segnale

- Premere ↵ e utilizzare ▼/▲ per scorrere tra i sottomenu.
- **HDMI:** Utilizzare ◀/▶ per impostare On/Off per abilitare o disabilitare l'accensione automatica tramite l'ingresso HDMI.

Modello di prova

- Utilizzare ◀/▶ per selezionare Griglia, Bianco, Rosso, Verde, Blu, Nero, Gradazione RGB, Barra dei colori, Barre graduate, Scacchiera, Linee orizzontali, Linee verticali, Linee diagonali, Gradazione H, Gradazione V, Off per abilitare l'immagine di prova.

Menu IMMAGINE

Modalità immagine	Presentazione, Luminoso, Gioco, Film, Vivido, Blending, sRGB, DICOM SIM, Utente, (3D), (HDR 10)
Luminosità	0~100
Contrasto	0~100
Gestore Colore	Colore: R, G, B, C, M, Y, W Tonalità: -99~99 Rosso: 0~399 (Solo W) Saturazione: 0~199 Verde: 0~399 (Solo W) Guadagno: 5~195 Blu: 0~399 (Solo W)
Avanzate	Colore Brillante: 0~10 Nitidezza: 0~31 Gamma: 1,8, 2,0, 2,2, 2,4, B/N, Lineare, DICOM SIM HDR PQ: PQ-L300, PQ-L400, PQ-L500, PQ-L600, PQ-L700 (solo per HDR) Temperatura Colore: Caldo, Normale, Freddo Bilanciamento ingresso: Guadagno R, Guadagno G, Guadagno B, Offset R, Offset G, Offset B
Immagine uniforme	Auto, On, Off (solo per la serie DK5153Z)
Ripristino modalità immagine	Corrente: (OK, Annulla) Tutto: (OK, Annulla)

DU5053Z / DU5051Z

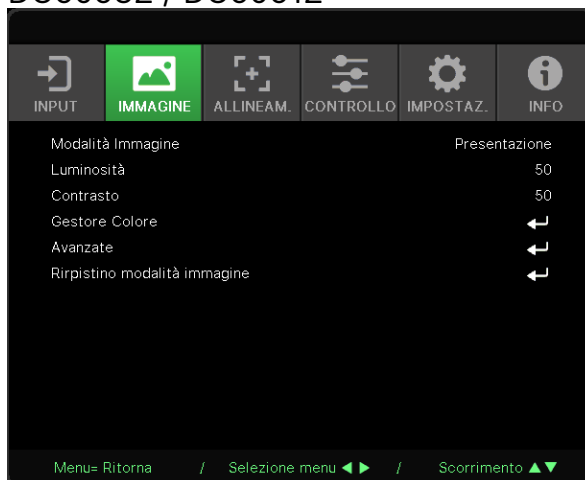

DK5153Z



Modalità immagine

- Utilizzare ◀/▶ per selezionare una modalità in base alle preferenze personali.
- **Presentazione:** Suggerimento per l'uso. Il miglior effetto di proiezione per le presentazioni.
- **Luminosità:** la modalità è adatta all'ambiente applicativo in cui è richiesta la massima luminosità in uscita.
- **Gioco:** consigliata per i videogiochi.
- **Film:** per fornire un buon equilibrio tra saturazione del colore, contrasto e luminosità. Si consiglia l'uso in un ambiente buio.
- **Vivid:** fornisce colori vivaci:
- **Blending:** adatto a un ambiente coinvolgente.
- **sRGB:** ottimizzazione dei colori RGB per raggiungere immagini realistiche con impostazione della luminosità limitata.
- **DICOM SIM:** Da utilizzare per l'imaging digitale e le comunicazioni in medicina
- **Utente:** Personalizzazione con preferenza di Luminosità, Contrasto, Colore.
- **3D:** Passa automaticamente quando rileva la sincronizzazione 3D.
Nota:La funzione 3D è supportata solo dai modelli DU5053Z/DU5051Z.
- **HDR 10:** Passa automaticamente quando rileva la sincronizzazione HDR.

Luminosità

- Utilizzare ◀/▶ per aumentare o diminuire il livello di luminosità dell'immagine.

Contrasto

- Utilizzare ◀/▶ per regolare il livello di contrasto dell'immagine.

Gestore Colore

- Premere ↵ e utilizzare ▼/▲ per scorrere tra i sottomenu.
- **Colore:** per selezionare e regolare il colore (Rosso, Verde, Blu, Ciano, Magenta, Giallo, Bianco).
- **Tonalità:** Utilizzare ◀/▶ per regolare il valore della tonalità del colore.
- **Saturazione:** Utilizzare ◀/▶ per regolare il valore della saturazione del colore.
- **Guadagno:** Utilizzare ◀/▶ per regolare il valore del guadagno del colore.
- **Rosso:** Utilizzare ◀/▶ per regolare il valore Rosso del colore bianco.
- **Verde:** Utilizzare ◀/▶ per regolare il valore Verde del colore bianco.
- **Blu:** Utilizzare ◀/▶ per regolare il valore Blu del colore bianco.
- Queste tre opzioni vengono utilizzate per regolare la gamma di colori in ingresso per l'intera immagine. Se nelle aree grigie compare una quantità minima di rosso, verde o blu, abbassare di conseguenza il guadagno del colore corrispondente. All'aumentare del guadagno, il contrasto dell'immagine si abbassa.

Avanzate

























- Premere  e utilizzare / per scorrere tra i sottomenu.
- **Colore Brillante:** utilizzare / per regolare il colore brillante dell'immagine.
- **Nitidezza:** utilizzare / per regolare la nitidezza dell'immagine.
- **Gamma:** utilizzare / per selezionare la diversa crominanza dell'immagine.
Quando la luce ambiente è così intensa che può influire sull'immagine di proiezione nell'area dimmerata è possibile modificare la gamma per regolare la crominanza. Le opzioni disponibili sono 1,8, 2,0, 2,2, 2,4, B/N, Lineare, DICOM SIM.
- **HDR PQ:** Utilizzare / per selezionare le impostazioni PQ PQ-L300, PQ-L400, PQ-L500, PQ-L600, PQ-L700
- **Temperatura Colore:** utilizzare / per selezionare la temperatura colore Caldo: rende l'immagine bianco rossastra.
Normale: colorazione normale del bianco.
Freddo: rende l'immagine bianco bluastra.
- **Bilanciamento ingresso:** Premere  e utilizzare / per scorrere tra i sottomenu.
Utilizzare / per regolare i valori di guadagno e offset di Rosso, Verde e Blu per il bilanciamento del bianco.
Guadagno: consente di regolare il livello di luminosità di Rosso Verde e Blu.
Offset: consente di regolare il livello di contrasto di Rosso Verde e Blu.

Immagine uniforme(for DK5153Z series only)

- Utilizzare / per regolare; consente di visualizzare una sorgente con risoluzione superiore a quella nativa del proiettore senza perdita di dati dei pixel.

Ripristino modalità immagine

- Premere  e utilizzare / per scorrere tra i sottomenu.
- **Corrente:** Premere  per ripristinare la modalità immagine corrente ai valori predefinti.
- **Tutto:** Premere  per ripristinare tutte le modalità Immagine alle impostazioni predefinite.

Nota:

"Ripristino modalità immagine" viene resettato solo in base al segnale di ingresso.

Menu ALLINEAM.

Proporzioni	Riempi / 4:3 / 16:9 / Letter Box, 2,35: 1, 16:10, Automatico
Zoom digitale	Ingrandimento: 0~10 (1.0x~2.0x)
	Riduzione: -40~0 (0.8x~1.0x)
	Spost. immagine: Spost. immagine orizz., Spost. immagine vert.
Trapezio	Correzione V: -30~0~30 Correzione O: -30~0~30
4 angoli	Angolo: Alto-Sinistra, Alto-Destra, Basso-Sinistra, Basso-Destra
	O: 0~200, V: 0~200
	O: 0~1280, V: 0~720 (solo per la serie DK5153Z)
Mascheramento	Alto: 0~100
	Basso: 0~100
	Sinistra: 0~100
	Destra: 0~100
Proiezione	Frontale, Posteriore, Frontale+Soffitto, Posteriore+Soffitto
Impostazioni schermo	Formato schermo: 16:10, 16:9, 4:3, 2,35:1
	Posizione schermo: Non disponibile, -60~0~60 (Quando 16:9), -160~0~160 (Quando 4:3), -191~0~191 (Quando 2,35:1)
Warping	Cuscinetto / Barilotto, Arco, Rotazione (solo per la serie DK5153Z)
Edge Blend	Edge Blending, Posizione del proiettore, Orizzontale, Verticale, Ripristina (solo per la serie DK5153Z)
Ripristina allineamento	(OK, Annulla)

DU5053Z / DU5051Z



DK5153Z



Proporzioni

- Utilizzare ◀/▶ per selezionare le proporzioni dell'immagine (Riempimento, 4:3, 16:9 o 16:10, Letter Box, 2,35:1, Automatico)

Zoom digitale

- Premere ↵ e utilizzare ▼/▲ per scorrere tra i sottomenu.
- **Ingrandimento:** Utilizzare ◀/▶ per far sembrare l'immagine più grande del contenuto da 0~10.
- **Riduzione:** Utilizzare ◀/▶ per far sembrare l'immagine più piccola da 0~-40. Regola riduzione Zoom reimposterà lo spostamento dell'immagine orizzontale/verticale al valore predefinito.
- **Spost. immagine:** Premere ↵ e utilizzare ▼/▲ per scorrere tra i sottomenu. Spost. immagine O: Utilizzare ◀/▶ per spostare l'immagine orizzontalmente (sinistra/destra) Spost. immagine Vert.: Utilizzare ◀/▶ per spostare l'immagine verticalmente (su/giù) in base alla riduzione zoom, non è fissato

Trapezio

- Premere ↵ e utilizzare ▼/▲ per scorrere tra i sottomenu.
- **Correzione V:** Utilizzare ◀/▶ per regolare il valore per correggere la distorsione verticale dell'immagine. Il valore regolabile è compreso tra ± 30 .
- **Correzione O:** Utilizzare ◀/▶ per regolare la distorsione orizzontale dell'immagine. Il valore regolabile è compreso tra ± 30 .

4 angoli

Questa funzione viene utilizzata per correggere la distorsione dell'immagine che può verificarsi in un angolo a causa dell'installazione o della superficie di proiezione.

- Premere ↵ e utilizzare ▼/▲ per scorrere tra i sottomenu.
- **Angolo:** utilizzare ◀/▶ per selezionare un angolo (Alto-Sinistra / Alto-Destra / Basso-Sinistra / Basso-Destra).
- **O:** utilizzare ◀/▶ per aumentare o diminuire il valore orizzontale..
- **V:** utilizzare ◀/▶ per aumentare o diminuire il valore verticale..







Mascheramento

- Premere ↵ e utilizzare ▼/▲ per scorrere tra i sottomenu.
- Alto: Utilizzare ◀/▶ per regolare la funzione di mascheramento sullo schermo dal valore lato superiore, lato inferiore, lato sinistro e lato destro.

Proiezione









- Utilizzare ◀/▶ per selezionare la posizione di proiezione.
- **Frontale:** installare il proiettore sulla scrivania e proiettare l'immagine in avanti.
- **Posteriore:** installare il proiettore sulla scrivania e proiettare l'immagine dal retro dello schermo.
- **Soffitto frontale:** montare il proiettore a soffitto e proiettare l'immagine in avanti.
- **Soffitto posteriore:** montare il proiettore a soffitto e proiettare l'immagine dal retro dello schermo.

Impostazioni schermo













- Premere  e utilizzare / per scorrere tra i sottomenu.
- **Formato schermo:** utilizzare / per selezionare il formato dello schermo su 16:10, 16:9, 4:3 e 2,35:1.
- **Posizione schermo:** utilizzare / per regolare la posizione dello schermo.

Warping (solo per la serie DK5153Z)

Questa funzione serve a regolare la distorsione dell'immagine causata dall'installazione o dalla superficie di proiezione.

- Premere  e utilizzare / per scorrere tra i sottomenu.
- **Cuscinetto / Barilotto:** Utilizzare / per correggere la distorsione a cuscinetto o a barilotto.
- **Arco:** Utilizzare / per correggere la distorsione di un singolo lato, incluso superiore, inferiore, sinistro o destro.
- **Rotazione:** Premere / per correggere un angolo dell'immagine errato.

Edge Blend (solo per la serie DK5153Z)

- Premere  e utilizzare / per scorrere tra i sottomenu.
- **Edge Blending:** Utilizzare / per abilitare/disabilitare la funzione di fusione dei bordi.
- **Posizione del proiettore:** Utilizzare / per selezionare la posizione di installazione del proiettore.
- **Orizzontale:** Orizzontale: Utilizzare / per regolare la larghezza orizzontale della fusione dell'immagine. Il valore regolabile è 1200.
- **Verticale:** Verticale: Utilizzare / per regolare la larghezza verticale della fusione dell'immagine. Il valore regolabile è 800.
- **Ripristina:** Premere  per ripristinare la fusione dei bordi alle impostazioni predefinite.

Ripristina allineamento

- Premere  per ripristinare tutto Allineamento alle impostazioni predefinite.

Menu CONTROLLO

Accensione diretta	Off, On
Sorgente luminosa	DU5053Z / DU5051Z Modalità Luce: Normale, ECO, Luce personalizzata DK5153Z Modalità Luce: Normale, Silenzioso, Luce personalizzata
	Luce personalizzata: 25~100
	Luminosità costante: Off, On
	ViviBlack: Nero dinamico, Timer spegnimento luce



Alta quota	Normale, Alto
Controllo IR	IR frontale, posteriore acceso, IR frontale acceso, IR posteriore acceso, Entrambi IR spenti
ID telecomando	Predefinito~7
HDBaseT	HDBaseT-IR_RS232_RJ45: Off, On HDBaseT EDID: Migliorato, Standard

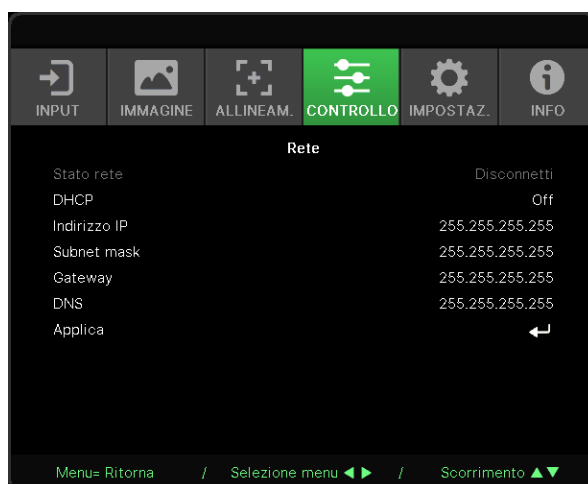

Rete	Stato rete: Connetti, Disconnetti
	DHCP: Off, On
	Indirizzo IP: 0~255, 0~255, 0~255, 0~255
	Subnet mask: 0~255, 0~255, 0~255, 0~255
	Gateway: 0~255, 0~255, 0~255, 0~255
	DNS: 0~255, 0~255, 0~255, 0~255
	Applica: OK, Annulla

Modalità noleggjo	Livello blocco alimentazione: 60~100 Ripristina Livello blocco alimentazione:
	Tempo blocco utilizzo: Disabilita, Abilita Impostazioni uso bloccato (HRS): 1~9999 Reset tempo scaduto
	Modifica password: Nuova password, conferma password

Accensione diretta

- Utilizzare ◀/▶ per attivare/disattivare
Questa funzione è impostata su Off per impostazione predefinita. Quando è impostata su ON, il proiettore si accenderà automaticamente alla successiva attivazione dell'alimentazione CA. È possibile utilizzare questa funzione e l'interruttore di alimentazione (al posto del telecomando) per accendere il proiettore.

Sorgente luminosa

- Premere ↵ e utilizzare ▼/▲ per scorrere tra i sottomenu.
- **Modalità Luce:** utilizzare ◀/▶ per selezionare Normale, ECO (Silenzioso), Luce personalizzata.
Nota: La modalità silenziosa è disponibile solo per il DK5153Z.
- **Luce personalizzata:** utilizzare ◀/▶ per regolare il livello di luminosità tra il 25% e il 100%.
- **Luminosità costante:** utilizzare ◀/▶ per attivare/disattivare.
- **ViviBlack:** Premere ↵ e utilizzare ▼/▲ per scorrere tra i sottomenu.
Nero dinamico: utilizzare ◀/▶ per attivare/disattivare.
Timer spegnimento luce: utilizzare ◀/▶ per selezionare il tempo di spegnimento della luce (Disattiva, 1 sec./ 2 sec, 3 sec, 4 sec.).

Alta quota

- Utilizzare ◀/▶ per regolare la velocità della ventola di raffreddamento (Normale, Alta).

Controllo IR

- Utilizzare ◀/▶ per selezionare la posizione del controllo IR preferita (Entrambi IR accesi, IR frontale acceso, IR posteriore acceso, Entrambi IR spenti).
Questa funzione consente di selezionare quale ricevitore del telecomando IR è attivo.

ID telecomando

Visualizza l'ID del proiettore e del telecomando correnti. Serve a impostare un ID univoco per il proiettore e a controllarlo in modo indipendente.

HDBaseT

- Premere **↵** e utilizzare **▼/▲** per scorrere tra i sottomenu.
- **HDBaseT-IR_RS232_RJ45**: Utilizzare **◀/▶** per attivare/disattivare HDBaseT-IR_RS232_RJ45. Abilitare la funzione di controllo di HDBaseT con IR, RS232 e RJ45.
- **HDBaseT EDID**: utilizzare **◀/▶** per selezionare la modalità HDBaseT (avanzata, standard).

Nota:

(*) Se il controllo HDBaseT è impostato su On, Modalità di basso consumo viene impostato su "On tramite HDBaseT". Disabilitare questa funzione per selezionare.

Rete

Utilizzare questa funzione per configurare le impostazioni di rete, in modo da poter controllare il proiettore tramite la rete.

- Premere **↵** e utilizzare **▼/▲** per scorrere tra i sottomenu.
- **Stato rete**: consente di collegare/scollegare automaticamente la rete.
- **DHCP**: utilizzare **◀/▶** per impostare DHCP su on/off. Quando DHCP è impostato su ON, il server DHCP del dominio assegnerà un indirizzo IP al proiettore. L'indirizzo IP apparirà sulla finestra dell'indirizzo IP senza applicare alcun input. Se il dominio non può assegnare alcun indirizzo IP, nella finestra degli indirizzi IP verrà visualizzato 0.0.0.0.
- **Indirizzo IP**: premere **↵** per visualizzare la finestra di immissione dell'indirizzo IP. Utilizzare **◀/▶** per selezionare il numero nell'indirizzo da modificare. Utilizzare **▼/▲** per aumentare o diminuire il numero nell'indirizzo IP. (Esempio: indirizzo IP di rete 172. xxx. xxx. xxx.)
- **Subnet mask**: consente di impostare la subnet mask. Il metodo di immissione è lo stesso dell'impostazione dell'indirizzo IP.
- **Gateway**: consente di impostare il gateway. Il metodo di immissione è lo stesso dell'impostazione dell'indirizzo IP.
- **DNS**: consente di impostare il DNS. Il metodo di immissione è lo stesso dell'impostazione dell'indirizzo IP.
- **Applica**: Premere **↵** e utilizzare **▼/▲** per scorrere tra i sottomenu.

Nota:

Dopo l'accensione, attendere 2 minuti affinché l'inizializzazione della rete sia completata prima di accedere alle opzioni di rete.

Funzionalità del terminale LAN via cavo

È inoltre possibile effettuare il controllo remoto e il monitoraggio di un proiettore da un PC (o notebook) tramite LAN cablata. La compatibilità con le unità di controllo Crestron / AMX (Device Discovery) / Extron, consente non solo la gestione collettiva del proiettore in una rete, ma anche la gestione da un pannello di controllo tramite la schermata di un browser da PC (o Laptop).

- Crestron è un marchio registrato di Crestron Electronics, Inc. negli Stati Uniti.
- Extron è un marchio registrato di Extron Electronics, Inc. negli Stati Uniti.
- AMX è un marchio registrato di AMX LLC negli Stati Uniti.
- PJLink applicato per la registrazione del marchio e del logo in Giappone, negli Stati Uniti e in altri Paesi da JBMIA.

Nota:

Per utilizzare la funzione di controllo di rete, è necessario configurare prima la password dell'account amministratore sulla pagina web.

Dispositivi esterni supportati

Questo proiettore è supportato tramite comandi specifici della centralina della Crestron Electronics ed il software correlato.

<http://www.crestron.com/>

Questo proiettore è supportato da AMX (Device Discovery).

<http://www.amx.com/>

Questo proiettore è conforme per supportare un dispositivo(i) Extron, come riferimento.

<http://www.extron.com/>

Questo proiettore supporta tutti i comandi di PJLink Class1 (Versione 1.00).

<http://pjlink.jbmia.or.jp/english/>

Per maggiori dettagli informativi sui diversi tipi di dispositivi esterni che si possono collegare alla porta LAN/RJ45 per il telecomando del proiettore, così come il supporto dei comandi associati per ciascun dispositivo esterno, si prega di mettersi in contatto direttamente con il team dell'Assistenza tecnica.

Connessione tramite LAN

1. Collegare un cavo RJ45 alle porte RJ45 del proiettore e del PC (laptop).

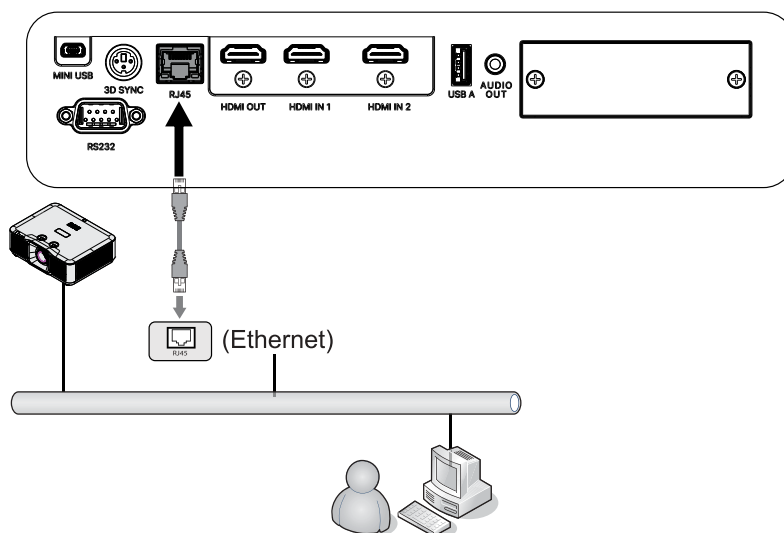

2. Sul PC (laptop), selezionare Start → Pannello di controllo → Rete e Internet.

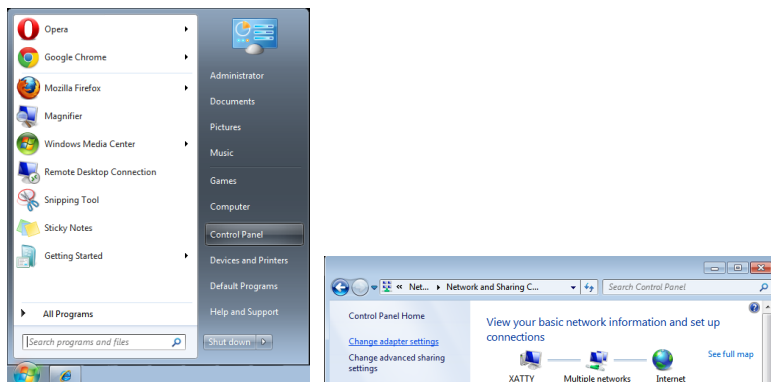

3. Fare clic con il tasto destro su Collegamento area locale e selezionare Proprietà.
4. Nella finestra Proprietà, selezionare la scheda Rete e selezionare Protocollo internet (TCP/IP).
5. Fare clic su Proprietà.
6. Fare clic su Usa il seguente indirizzo IP e compilare l'indirizzo IP e la Subnet mask, quindi fare clic su OK.

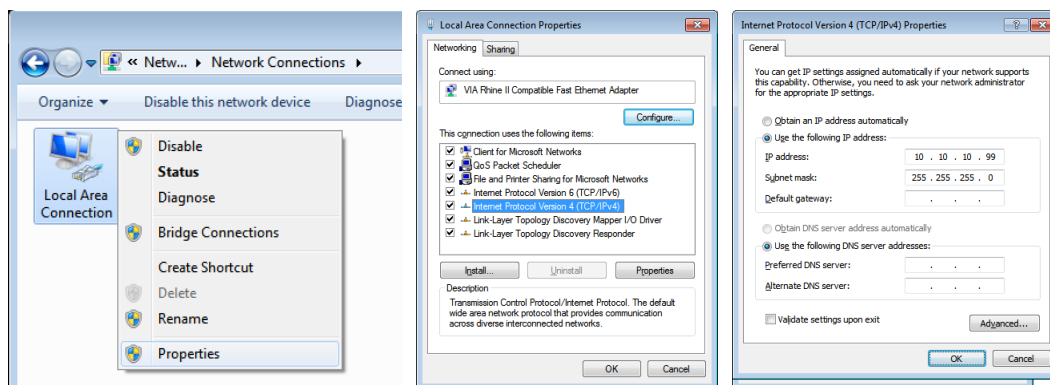

7. Premere il tasto Menu sul proiettore.
8. Selezionare CONTROLLO → Rete
9. Dopo l'accesso a Rete, inserire quanto segue:
 - DHCP: Spento
 - Indirizzo IP: 10.10.10.10
 - Subnet mask: 255.255.255.0
 - Gateway: 0.0.0.0
 - Server DNS: 0.0.0.0
10. Premere (Invio) / ► per confermare le impostazioni.

Aprire un browser web

(ad esempio Microsoft Internet Explorer con Adobe Flash Player 9.0 o superiore).

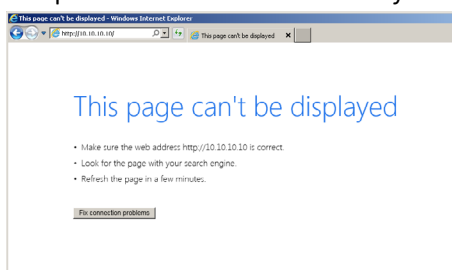

11. Nella barra degli indirizzi, inserire l'indirizzo IP: 10.10.10.10.

12. Premere (Invio) / ►.

Il proiettore ora è configurato per la gestione remota. La funzione LAN/RJ45 viene visualizzata come segue. Impostazione della password per la prima volta:

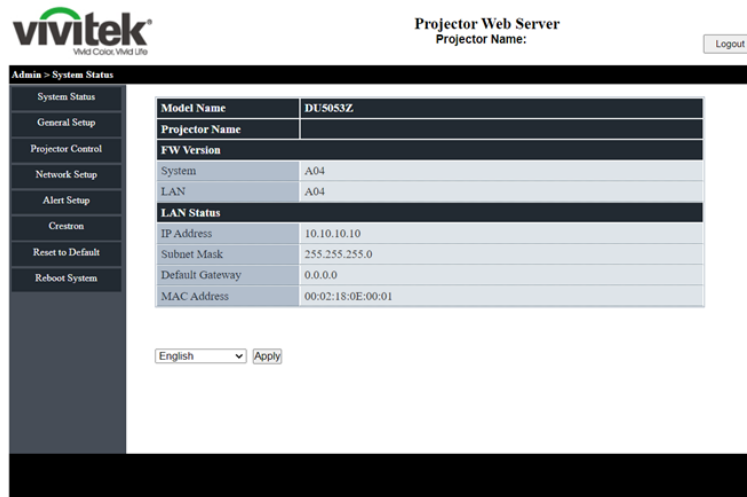
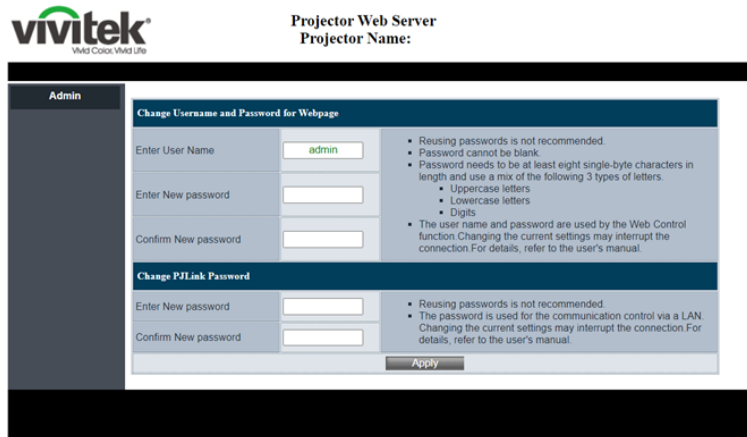

Preparazione di avvisi per e-mail

1. Assicurarsi che l'utente possa accedere alla homepage della funzione LAN RJ45 tramite browser (ad esempio, Microsoft Internet Explorer v6.01/v8.0).
2. Dalla homepage di LAN/RJ45, fare clic su Alert Mail Settings (Impostazioni e-mail di avviso).
3. Per impostazione predefinita, queste caselle di input boxes in Alert Mail Settings (Impostazioni e-mail di avviso) sono vuote.

The screenshot shows the 'Alert Setup' configuration page. Under 'Alert Type', there are three unchecked checkboxes: 'Fan Error', 'High Temp Warning', and 'Light Source Error'. Under 'Alert Mail Notification', the checkbox is checked. The 'SMTP Setting' section includes input fields for 'SMTP Server', 'From', 'Username', and 'Password'. The 'Email Setting' section includes input fields for 'Mail Subject', 'Mail Content', and 'To'. At the bottom right, there are 'Apply' and 'Send Test Mail' buttons.

4. Per inviare e-mail di avviso, immettere quanto segue:
 - Il campo SMTP è il server di posta per l'invio di e-mail (protocollo SMTP). È un campo obbligatorio.
 - Il campo To (A) è l'indirizzo e-mail del destinatario (ad esempio, l'amministratore del proiettore). È un campo obbligatorio.
 - Il campo From (Da) è l'indirizzo e-mail del mittente (ad esempio, l'amministratore del proiettore). È un campo obbligatorio.
 - Selezionare le condizioni di avviso selezionando le caselle desiderate.

Nota: Compilare tutti i campi come specificato. L'utente può fare clic su Send Test Mail (Invia mail di prova) per provare l'impostazione corretta. Per l'invio corretto di un avviso e-mail, è necessario selezionare le condizioni di avviso e inserire un indirizzo e-mail corretto.

Interfaccia utente Web per l'impostazione Crestron

- **Sistema Crestron**

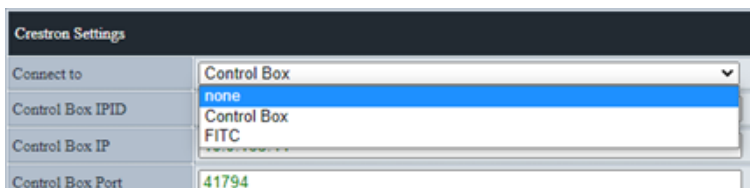

Selezionare "Connetti a" per selezionare quale interfaccia Crestron verrà impostata. Se si seleziona "nessuno", si disabilita la funzione Crestron.

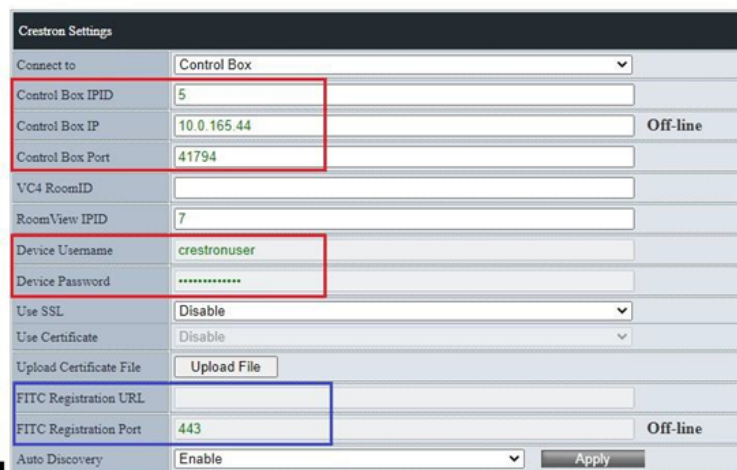

1. Il blocco rosso serve per l'impostazione del dispositivo Crestron (unità di controllo o VC4). Se il proiettore si connette a VC4, è necessario impostare il "VC4 RoomID".
2. Roomview è in esecuzione in modalità Server nel proiettore. È possibile definire l'IPID nel campo "Roomview IPID".
3. Se si abilita "Usa SSL", sarà possibile modificare il "Nome utente dispositivo" e la "Password dispositivo". Queste informazioni riguardano il dispositivo Crestron.
4. Impostando "Usa SSL", "Usa certificato" è possibile modificare la modalità di comunicazione del proiettore con Crestron in modalità protetta o non protetta.
5. Il blocco blu serve per l'impostazione FITC (Fusion in the Cloud o Fusion on Prem). Se si seleziona "FITC" in "Connetti a", questi campi verranno modificati.
6. La funzione "Rilevamento automatico" serve per lo strumento di ricerca del proiettore Crestron.

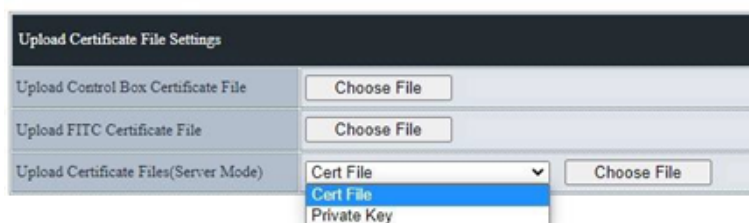

7. Se si abilita per la prima volta l'opzione "Usa certificato", è necessario caricare il file del certificato.
8. La pagina Impostazioni caricamento file certificato include 3 parti: dispositivo Crestron (unità di controllo, VC4), Fusion nel cloud o Fusion on Prem come modalità server (FITC) e Roomview o Fusion on Prem come modalità client (modalità server).

● Sistema XiO

XiO Information	
MAC Address	00.60.e9.cc.12.34 On-line
Serial Number	ES1337400
System Time Settings	
Current Time	2022-04-15 18:37:55
NTP Function	<input checked="" type="radio"/> Enable <input type="radio"/> Disable
NTP Server	time.nist.gov
Time Zone	+8 Apply

1. Il sistema XiO entra in funzione. Il proiettore deve ricevere l'ora corrente dal server NTP. Se il campo "Numero di serie" è vuoto, significa che non è stata rilevata l'ora corrente all'avvio del proiettore.
2. Per utilizzare il proiettore su XiO Cloud, è necessario semplicemente copiare le informazioni "Indirizzo MAC" e "Numero di serie" su XiO Cloud.
3. Dopo l'esito positivo della richiesta, il proiettore sarà controllabile alla successiva accensione.

● Impostazioni del certificato XiO

Questa è una pagina nascosta. Per digitare il nome della pagina web: "/XioSetting.asp" dietro l'IP del proiettore nel campo URL.

1. URL di registrazione XiO Cloud: Inserire l'URL completo del test o del certificato in questo campo.
2. Caricare il file del token di licenza: Carica un nuovo file token di licenza.
3. Caricare il file del certificato: Carica un nuovo file del certificato.
4. Cancellazione impostazioni: Cancella tutte le impostazioni nella pagina. L'impostazione di XiO tornerà ai valori predefiniti.

RS232 con funzione Telnet

Oltre al collegamento del proiettore all'interfaccia RS232 tramite comunicazione "Hyper-Terminal" con controllo comandi RS232 dedicata, per l'interfaccia LAN/RJ45 è possibile un metodo di controllo comandi RS232 alternativo, il cosiddetto "RS232 via TELNET".

Guida di installazione rapida per "RS232 by TELNET"

Verificare e recuperare l'indirizzo IP sull'OSD del proiettore.

Assicurarsi che il laptop/PC possa accedere alla pagina web del proiettore.

Assicurarsi che l'impostazione "Windows Firewall" venga disattivata in caso di filtraggio funzioni "TELNET" tramite laptop/PC.

Start ⇒ Tutti i programmi ⇒ Accessori ⇒ Prompt comandi

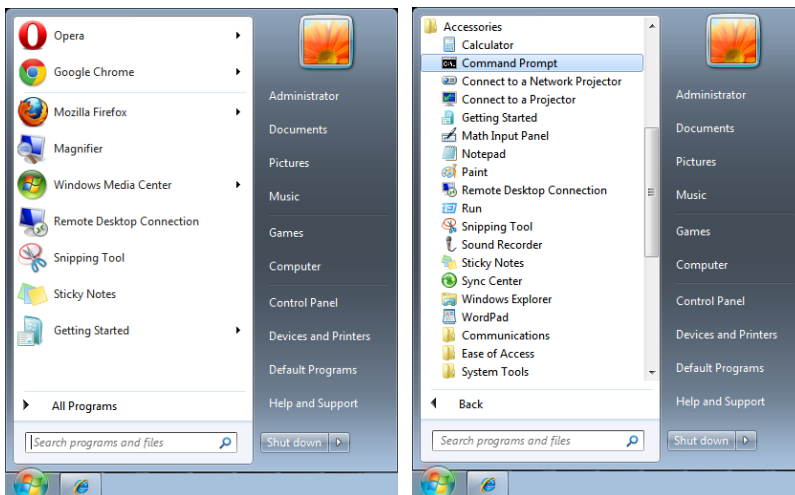

Inserire il formato comandi come quello sottostante:

telnet ttt.xxx.yyy.zzz 7000 (tasto "Invio" premuto)

(ttt.xxx.yyy.zzz: Indirizzo IP del proiettore)

Se Telnet-Connection è pronta e l'utente ha ottenuto l'immissione comandi RS232, tenere premuto il tasto "Invio" per eseguire il comando RS232.

Come attivare TELNET in Windows

Per impostazione predefinita, la funzione "TELNET" non è compresa nell'installazione di Windows. Tuttavia, gli utenti finali possono averla mediante "Attivazione/disattivazione delle funzioni di Windows".

Aprire il "Pannello di controllo" in Windows

Aprire "Programmi"

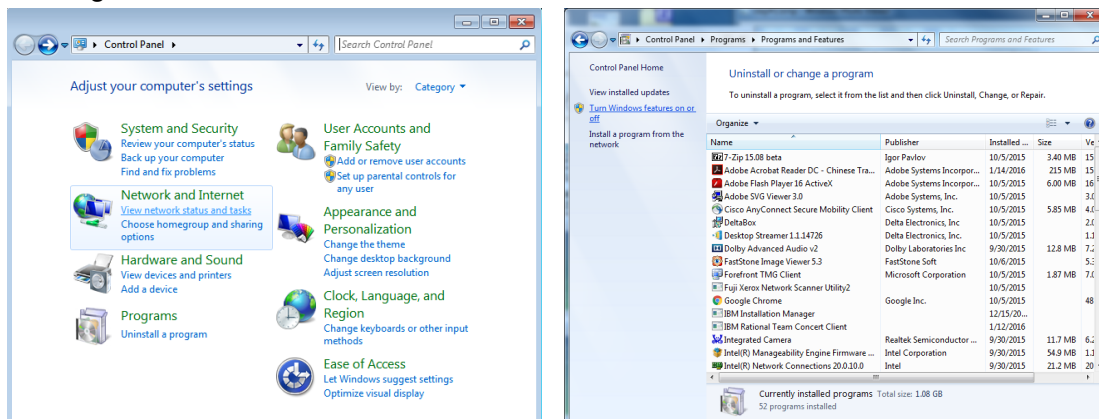

Selezionare "Attivazione o disattivazione delle funzionalità Windows" per l'apertura
Spuntare l'opzione "Telnet Client", poi premere il pulsante "OK".

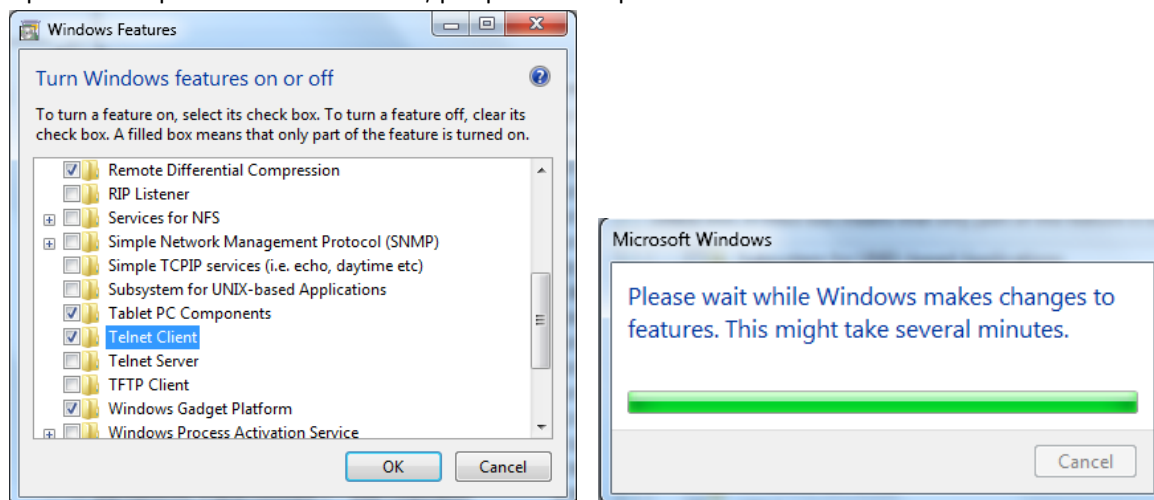

Scheda tecnica per "RS232 by TELNET":

1. Telnet: TCP
2. Porta Telnet: 7000 (per altri dettagli, contattare l'operatore o il team di assistenza)
3. Utility Telnet: Windows "TELNET.exe" (modalità console)
4. Scollegamento normale del comando RS232-by-Telnet: Chiudere direttamente l'utilità Telnet Windows dopo che la connessione TELNET è pronta
5. Limitazione 1 per Telnet-Control: sono disponibili meno di 50 byte per il successivo payload di rete per l'applicazione Telnet-Control.
Limitazione 2 per Telnet-Control: sono disponibili meno di 26 byte per un comando completo RS232 per Telnet-Control.
Limitazione 3 per Telnet-Control: Il ritardo massimo per il successivo comando RS232 deve essere superiore a 200 (ms).
(* , Per la utility "TELNET.exe" integrata in Windows, con tasto "Invio" premuto si ottiene il codice "Carriage-Return" e "New-Line").

Modalità noleggio

- Premere **←** e utilizzare **▼/▲** per scorrere tra i sottomenu e inserire la password a 5 cifre.
- **Livello blocco alimentazione:** Premere **←** e utilizzare **▼/▲** per scorrere tra i sottomenu. Livello blocco alimentazione: selezionare un livello di alimentazione fissa in uscita (60~100). Ripristina Livello blocco alimentazione: reimpostare l'uscita del livello di potenza al valore predefinito.
- **Tempo blocco utilizzo:** Premere **←** e utilizzare **▼/▲** per scorrere tra i sottomenu. Tempo blocco utilizzo: selezionare Disabilita / Abilita il tempo di blocco dell'utilizzo. Impostazioni uso bloccato (HRS): imposta il tempo di utilizzo. Sarà visualizzata una finestra di avviso allo scadere del tempo.
Reset tempo scaduto: riavvia ed esegue il conto alla rovescia del tempo di scadenza
- **Modifica password:** Premere **←** per modificare la password della Modalità noleggio.

Nota:









per abilitare la modalità di noleggio, contattare l'agente locale per ottenere una password di 5 cifre.

Menu IMPOSTAZ.









Eco	Potenza in standby: Normale, ECO, Accendi tramite LAN, (accendi tramite HDBaseT) Spegnimento assenza segnale (min.): 0~30~180 Timer disattivazione (min.): 0~600
Audio	Volume: 0~5~10 Altoparlante interno: Off, On Muto: Off, On
Colore schermata vuota	Logo, Nero, Rosso, Verde, Blu, Bianco
Menu	Logo: Std., Nero, Blu Messaggio: Off, On Posizione menu: Centro, Su, Giù, Sinistra, Destra Timer menu: Off / 20 sec. / 40 sec. / 60 sec. Trasparenza menu: Off, 50%, 100%
blocco tastiera	Off, On
Blocco di sicurezza	Off, On
Lingua	English, Français, Deutsch, Español, Português, 简体中文, 繁體中文, Italiano, Norsk, Svenska, Nederlands, Русский, Polski, Suomi, Ελληνικά, 한국어, Magyar, Čeština, Türkçe, 日本語, Dansk, Íng
Stato ambientale	esegui
Ripristina tutto	OK, Annulla





Eco

- Premere  e utilizzare / per scorrere tra i sottomenu.
- **Potenza in standby:** utilizzare / per commutare tra Normale / Eco / Accendi tramite LAN/ Accendi tramite HDBaseT (Visualizzato e disattivato solo quando HDBaseT-IR_RS232_RJ45 è impostato su "On")
- **Spegnimento assenza segnale (min.):** utilizzare / per aumentare o diminuire il lasso di tempo prima dello spegnimento automatico per il conto alla rovescia in assenza di segnale prima di spegnere automaticamente il proiettore.
- **Timer disattivazione (min.):** utilizzare / per aumentare o diminuire il lasso di tempo prima dello spegnimento automatico..













Audio

- Premere  e utilizzare / per scorrere tra i sottomenu.
- **Volume:** utilizzare / per aumentare o diminuire il volume del suono del proiettore.
- **Altoparlante interno:** utilizzare / per accendere/spegnere l'altoparlante interno del proiettore.
- **Muto:** utilizzare / per accendere/spegnere l'altoparlante incorporato del proiettore.

Colore schermata vuota

- Utilizzare / per selezionare il colore di sfondo dello schermo (Logo, Nero, Rosso, Verde, Blu, Bianco)

Menu

- Premere  e utilizzare / per scorrere tra i sottomenu.
- **Logo:** utilizzare / per selezionare il logo (Std., Nero, Blu).
- **Messaggio:** utilizzare / per attivare/disattivare
- **Posizione menu:** utilizzare / per selezionare la posizione del menu (Centro, Su, Giù, Sinistra, Destra).
- **Timer menu:** utilizzare / per cambiare l'ora: Off / 20 sec. / 40 sec. / 60 sec. per aprire il menu.
- **Trasparenza menu:** utilizzare / per impostare su Off / 50% /100% la trasparenza del menu.

blocco tastiera

- Utilizzare / per accendere/spegnere il blocco tastiera.

Nota:

per sbloccare con la tastiera, premere "  " per 5 secondi, comparirà quindi "Sblocco tastiera".

Blocco di sicurezza

- Utilizzare ◀/▶ per accendere/spegnere il blocco di sicurezza.

Password

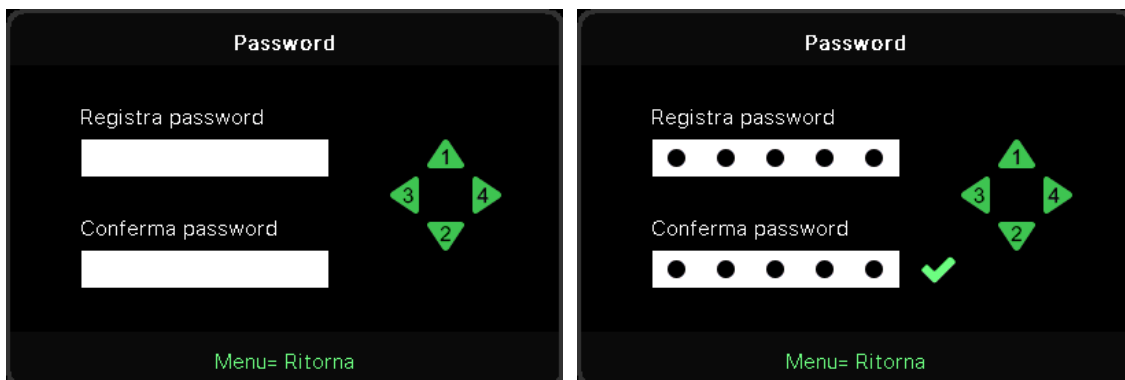

- Quando Blocco di sicurezza è attivo, viene visualizzato "inserisci password".
- Premere ▲/▼/◀/▶ per impostare la password al massimo di 5 cifre.

Nota:

ogni volta mostrerà "Controllo password" da immettere all'avvio. In caso di immissione errata per più di 5 volte, si prega di contattare il centro di assistenza locale.

Lingua

- Premere e utilizzare ▼/▲ per scorrere tra i sottomenu.
- Premere ↵ per accedere ai sottomenu delle lingue.
- Premere il pulsante ▲/▼/◀/▶ per scorrere ed evidenziare la propria lingua.
- Premere il pulsante MENU per uscire dalla schermata dei sottomenu delle lingue.

Stato ambientale

- Premere ↵ per visualizzare il sottomenu Stato ambiente.

Stato ambientale		
T1	Fan1	Fan11
T2	Fan2	Fan12
T3	Fan3	Fan13
T4	Fan4	Fan14
T5	Fan5	Fan15
T6	Fan6	
T7	Fan7	
T8	Fan8	
T9	Fan9	
T10	Fan10	
T State	1st	
Menu= Esci		

Ripristina tutto

- Premere  per selezionare il ripristino di tutto, verrà visualizzato il messaggio "conferma ripristino totale"

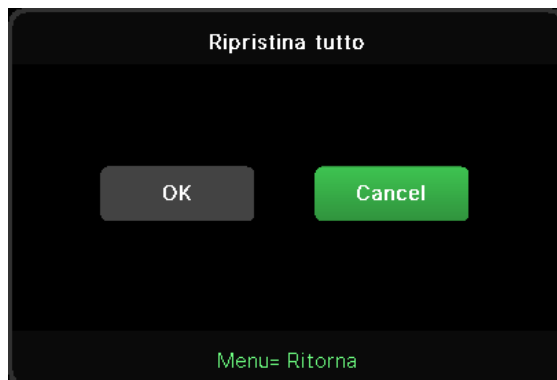

Nota:

In base alla sorgente video, non tutte le voci dell'OSD sono disponibili. Non è possibile accedere alle voci non disponibili, le quali sono riportate in grigio.

Schermata INFO



Questa schermata mostra le informazioni sullo stato attuale del proiettore da utilizzare per l'assistenza tecnica.

4. Risoluzione dei problemi

Problemi comuni e soluzioni

Queste linee guida forniscono suggerimenti per affrontare i problemi che si possono verificare durante l'utilizzo del proiettore. Se il problema persiste, contattare il rivenditore per l'assistenza. Spesso, dopo aver trascorso del tempo a risolvere i problemi, la causa potrebbe essere dovuta ad un collegamento allentato.

Controllare quanto segue prima di procedere alle soluzioni relative al problema.

- Utilizzare un altro dispositivo elettrico per verificare che la presa elettrica funzioni.
- Assicurarsi che il proiettore sia acceso.
- Assicurarsi che tutti i collegamenti siano saldi.
- Assicurarsi che il dispositivo collegato sia acceso.
- Accertarsi che il PC collegato non sia in modalità sospensione.
- Assicurarsi di configurare un notebook collegato per un display esterno.

(In genere viene effettuato premendo una combinazione di tasti Fn sul notebook.)

Suggerimenti per la risoluzione dei problemi

All'interno di ciascuna sezione specifica per il problema, effettuare le operazioni nell'ordine suggerito. Ciò consente di risolvere il problema in modo più rapido.

Cercare di individuare il problema ed evitare la sostituzione di parti non difettose.

Ad esempio, se si sostituiscono le batterie e il problema persiste, inserire di nuovo le batterie originali e passare alla procedura successiva.

Tenere un registro delle operazioni effettuate durante la risoluzione dei problemi: Le informazioni possono essere utili quando si contatta l'assistenza tecnica o per parlare con il personale di assistenza.

Messaggi con gli indicatori dei LED

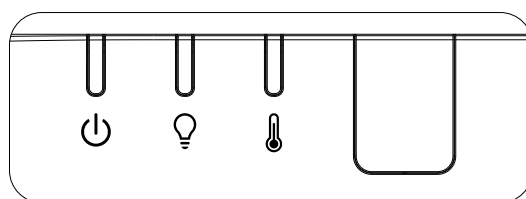

Messaggi con i codici dei LED	LED di alimentazione (verde)	LED luce (ARANCIONE)	LED temp (rosso)
Luce pronta	ON	OFF	OFF
Avvio	Lampeggiante	OFF	OFF
Raffreddamento	Lampeggiante	OFF	OFF
L'MCU da 1 W rileva arresto funzionamento proporzionatore	2 lampeggiamento	OFF	OFF
Sovratemperatura T1 / Collegamento sensore T1 perso	OFF	1 lampeggiamento	ON
Sovratemperatura T2 / Collegamento sensore T2 perso	OFF	2 lampeggiamento	ON
Sovratemperatura T3 / Collegamento sensore T3 perso	OFF	3 lampeggiamento	ON
Sovratemperatura T4 / Collegamento sensore T4 perso	OFF	4 lampeggiamento	ON
Sovratemperatura T5 / Collegamento sensore T5 perso	OFF	5 lampeggiamento	ON
Sovratemperatura T6 / Collegamento sensore T6 perso	OFF	6 lampeggiamento	ON
Errore sensore termico	4 lampeggiamento	OFF	OFF
Errore sorgente luminosa laser	4 lampeggiamento	1 lampeggiamento	OFF
Errore Laser 54V	4 lampeggiamento	4 lampeggiamento	OFF
Errore ventola 1	6 lampeggiamento	1 lampeggiamento	OFF
Errore ventola 2	6 lampeggiamento	2 lampeggiamento	OFF
Errore ventola 3	6 lampeggiamento	3 lampeggiamento	OFF
Errore ventola 4	6 lampeggiamento	4 lampeggiamento	OFF
Errore ventola 5	6 lampeggiamento	5 lampeggiamento	OFF
Errore ventola 6	6 lampeggiamento	6 lampeggiamento	OFF
Errore ventola 7	6 lampeggiamento	7 lampeggiamento	OFF
Errore ventola 8	6 lampeggiamento	8 lampeggiamento	OFF
Errore ruota colore	9 lampeggiamento	OFF	OFF
Errore ruota fosforo	9 lampeggiamento	1 lampeggiamento	OFF

Nota:

In caso di errore, scollegare il cavo d'alimentazione AC ed attendere un (1) minuto prima di riavviare il proiettore. Se i LED alimentazione o lampada lampeggiano ancora o se è acceso il LED surriscaldamento, contattare il proprio centro di assistenza.

FAQ sui problemi relativi alle immagini

D. Sullo schermo non appare alcuna immagine

- Verificare le impostazioni sul notebook o sul PC.
- Spegnerle tutte le apparecchiature e riaccenderle nell'ordine corretto.

D. L'immagine è sfocata

- Regolare Focus (Messa a fuoco) sul proiettore.
- Assicurarci che la distanza dal proiettore allo schermo sia entro l'intervallo specificato
- Verificare che l'obiettivo del proiettore sia pulito.

D. L'immagine è invertita

- Controllare l'impostazione Proiezione sul menu ALLINEAM. dell'OSD.

D. L'immagine è striata

- Per garantire che il problema non sia causato da una scheda video del PC collegata, collegare ad un altro computer.

D. L'immagine è piatta, senza contrasto

- Regolare l'impostazione Contrasto sul menu IMMAGINE dell'OSD.

D. Il colore dell'immagine proiettata non corrisponde all'immagine della sorgente

- Regolare le impostazioni Temperatura Colore e Gamma sul menu>Avanzato dell'OSD.

Problemi della sorgente luminosa

D. Non vi è luce dal proiettore

- Verificare che il cavo di alimentazione sia collegato saldamente.
- Assicurarci che la fonte di alimentazione sia buona provandola con un altro dispositivo elettrico.
- Riavviare il proiettore nell'ordine corretto e verificare che il LED Power sia acceso.

Problemi al telecomando

D. Il proiettore non risponde al telecomando

- Rivolgere il telecomando verso il sensore remoto del proiettore.
- Assicurarci che non vi siano ostacoli tra il telecomando e il proiettore.
- Spegnerle tutte le luci fluorescenti della stanza.
- Controllare la polarità della batteria.
- Sostituire le batterie.
- Spegnerle gli altri dispositivi a infrarossi nelle vicinanze.
- Far eseguire il controllo del telecomando.

Problemi audio

D. Assenza di audio

- Regolare il volume sul telecomando.
- Regolare il volume della sorgente audio.
- Controllare il collegamento del cavo audio.
- Testare l'uscita audio della sorgente con altri altoparlanti.
- Far riparare il proiettore.

D. Distorsione audio

- Controllare il collegamento del cavo audio.
- Testare l'uscita audio della sorgente con altri altoparlanti.
- Far riparare il proiettore.

Riparazione del proiettore

Se non si è in grado di risolvere il problema, portare il proiettore a riparare. Imballare il proiettore nel cartone originale. Aggiungere una descrizione del problema ed un elenco di controllo delle operazioni eseguite durante il tentativo di soluzione dello stesso: Tali informazioni possono essere utili al personale d'assistenza. Per l'assistenza, portare il proiettore nel punto vendita di acquisto.

FAQ su HDMI

D. Qual è la differenza tra un cavo HDMI "Standard" e un cavo HDMI "High-Speed"?

Di recente, HDMI Licensing, LLC ha annunciato che i cavi saranno testati come Standard o High-Speed.

I cavi HDMI standard (o di "categoria 1") sono stati testati per velocità di 75Mhz o fino a 2,25 Gbps, corrispondenti ad un segnale a 720p/1080i.

I cavi HDMI High Speed (o di "categoria 2") sono stati testati per velocità di 340 Mhz o fino a 10,2 Gbps, corrispondente alla larghezza di banda più elevata attualmente a disposizione su un cavo HDMI, e sono in grado di gestire segnali 1080p compresi quelli con maggiore intensità di colore e/o frequenza di aggiornamento dalla sorgente. I cavi High-Speed sono inoltre in grado di adattare display a risoluzione più elevata, quali monitor cinematografici WQXGA (con risoluzione di 2560 x 1600).

D. Come si possono stendere cavi HDMI superiori ai 10 metri?

Vi sono vari adattatori HDMI che funzionano su soluzioni HDMI ed estendono la distanza effettiva di un cavo dai tipici 10 metri fino a lunghezze superiori. Tali compagnie producono diverse soluzioni che includono cavi attivi (componenti elettronici attivi integrati in cavi che incrementano ed estendono il segnale del cavo), ripetitori, amplificatori e soluzioni CAT5/6 e in fibra.

D. Come si può rilevare se il cavo dispone di certificato HDMI?

Tutti i prodotti HDMI devono essere certificati dal produttore come componenti della HDMI Compliance Test Specification. Tuttavia, in alcuni casi, sono disponibili cavi recanti il logo HDMI che non sono stati testati adeguatamente. HDMI Licensing, LLC si impegna ad investigare tali casi al fine di garantire un uso corretto nel mercato del marchio HDMI. Si consiglia agli utenti di acquistare i cavi da una fonte rispettabile e da una compagnia attendibile.

5. Specifiche

Dimensioni del proiettore

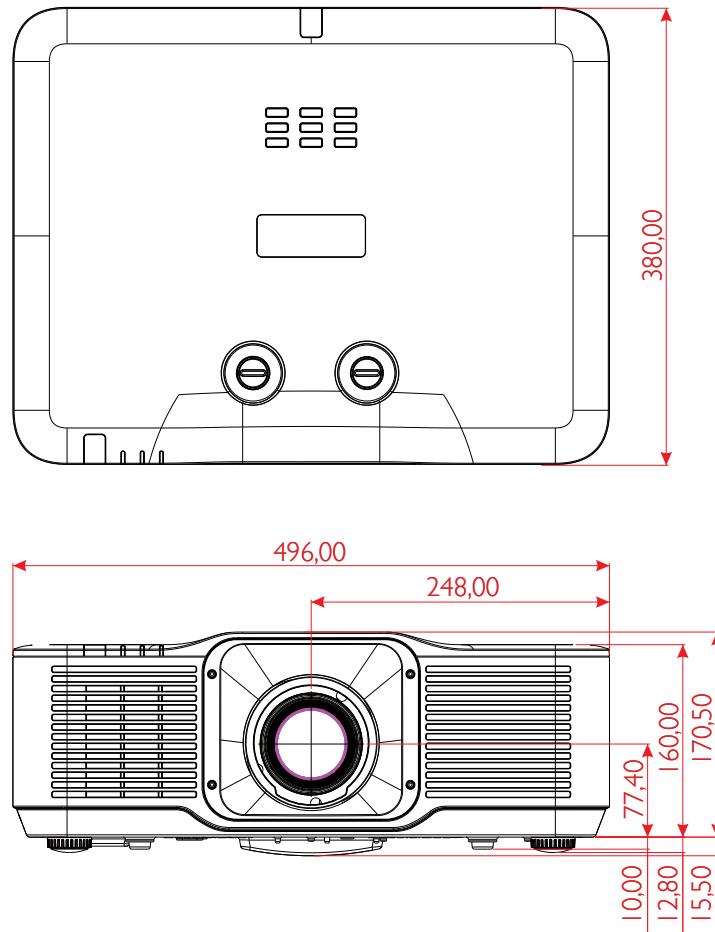

Scheda tecnica del proiettore

Nome modello	DU5053Z	DU5051Z
Tipo di display	Tecnologia DLP 0,67" a chip singolo di TI	
Luminosità**	7700 lumen	6300 lumen
Risoluzione nativa	WUXGA (1920 x 1200)	
Risoluzione massima	UHD (3840x2160) @60Hz	
Rapporto di contrasto	2,000:1 / 3,000,000:1 (Full On/Off)	
Durata/tipo laser	Fino a 20.000 ore (laser al fosforo)	
Rapporto Throw*	1,15 - 1,9:1 (STD)	
Dimensioni immagine (diagonale)*	60" - 250" (ottimale @ 80") (STD)	
Distanza di proiezione*	ottimale @ 1,989 m (1,482 m - 6,292 m) (STD)	
Obiettivo del proiettore*	F#2,49 - 3,18, f =17,32 - 27,97mm	
Rapporto di zoom*	1,65x	
Proporzioni	16:10 (predefinito)	
Compensazione	115% (STD)	
Correzione distorsione trapezoidale	Orizzontale ±30°, Verticale ±30°	
Frequenza orizzontale	15, 31 - 102 Hz	
Velocità di scansione verticale	24 - 30 Hz, 47 - 120 Hz	
Funzionalità 3D	Sì (DLP® Link™, HDMI v2.0 Blu-ray, Side-By-Side, frame packing, top and bottom, frame sequential)	
Intervallo di spostamento dell'obiettivo**	V: -95%~+115% (STD) H: Da Sinistra 2% a Destra 2%	
Compatibilità computer	VGA, SVGA, XGA, WXGA, SXGA, SXGA+, UXGA, 1080P, WUXGA, 4K@60hz, Mac	
Porte di collegamento I/O	HDMI 2.0 (x2) (compatibile con HDCP v2.3), uscita 3D-Sync, uscita HDMI, uscita audio (mini jack), alimentazione USB tipo A (5 V/2,0 A), ingresso RS-232, RJ45 (LAN) (10/100 Mbps), USB Mini B (servizio), HDBaseT™ (100 Mbps) (opzionale), WiFi (IEEE 802.11ac 2.4GHz/5GHz) (opzionale)	
Metodo di proiezione	Supporto da tavolo, a soffitto, Verticale anteriore o posteriore	
Soluzioni di sicurezza	Slot di sicurezza Kensington®, barra di protezione, blocco tastiera	
Dimensioni (LxPxA)	496x380x160mm (19,5" x 14,9" x 6,3") senza piedino	
Peso	13 kg (28,6 lb)	
Colori disponibili	Nero	
Altoparlanti	10W x1	
Livello di rumore	37dB(Normale), 33dB(Modalità Eco)	35dB(Normale), 30dB(Modalità Eco)
Alimentazione	100-240 V CA, 50/60 Hz	
Consumo energetico	500 W a 110 V CA (normale), meno di 2 W (standby di rete), meno di 0,5 W (standby ecologico)	
Condizioni operative ambientali	A temperatura da 0 a 40°C, umidità relativa da 10% a 85%, senza condensa	
Condizioni di conservazione ambientale	A temperatura da -10 a 60°C, umidità relativa da 5% a 95%, senza condensa	
Accessori standard	Cavo di alimentazione CA, telecomando con batterie, kit di documentazione	

Nome modello	DK5153Z
Tipo di display	Tecnologia DLP 0,65" a chip singolo di TI
Luminosità**	6500 lumen
Risoluzione nativa	1920×1080@60Hz (nativo) 3840×2160@60Hz (con attuatore)
Risoluzione massima	4K UHD (3840 x 2160) @60Hz
Rapporto di contrasto	2.000:1 (Nativo) / 3.000.000:1 (Full On/Off)
Durata/tipo laser	Fino a 20.000 ore (laser al fosforo)
Rapporto Throw*	1,15 - 1,9 :1 (STD)
Dimensioni immagine (diagonale)*	60" - 250" (ottimale @ 80") (STD)
Distanza di proiezione*	ottimale @ 2,033 m (1,515 m - 6,429 m) (STD)
Obiettivo del proiettore*	F#2,49 - 3,18, f =17,32 - 27,98mm
Rapporto di zoom*	1,65x
Proporzioni	16:9 (predefinita)
Compensazione	122% (STD)
Correzione distorsione trapezoidale	Orizzontale ±30°, Verticale ±30°
Frequenza orizzontale	15,31 - 102Hz
Velocità di scansione verticale	24 - 30Hz, 47 - 120Hz
Funzionalità 3D	N/D
Intervallo di spostamento dell'obiettivo**	V: -98%~+122% di intervallo (STD) H: Da Sinistra 2% a Destra 2%
Compatibilità computer	VGA, SVGA, XGA, WXGA, SXGA, SXGA+, UXGA, 1080P, WUXGA, 4K@60hz, Mac
Porte di collegamento I/O	HDMI 2.0 (x2) (compatibile con HDCP v2.3), uscita HDMI, uscita audio (mini jack), alimentazione USB tipo A (5 V/2,0 A), ingresso RS-232, RJ45 (LAN) (10/100 Mbps), USB Mini B (servizio), HDBaseT™ (100 Mbps) (opzionale), WiFi (IEEE 802.11ac 2.4GHz/5GHz) (opzionale)
Metodo di proiezione	Supporto da tavolo, a soffitto, Verticale anteriore o posteriore
Soluzioni di sicurezza	Slot di sicurezza Kensington®, barra di protezione, blocco tastiera
Dimensioni (LxPxAl)	496×380×160mm (19,5" x 14,9" x 6,3") senza piedino
Peso	13 kg (28,6 lb)
Colori disponibili	Bianco e nero
Altoparlanti	10W x1
Livello di rumore	39 dB(Normale), 35 dB(Modalità Eco)
Alimentazione	100-240 V CA, 50/60 Hz
Consumo energetico	500 W a 110 V CA (normale), meno di 2 W (standby di rete), meno di 0,5 W (standby ecologico)
Condizioni operative ambientali	A temperatura da 0 a 40°C, umidità relativa da 10% a 85%, senza condensa
Condizioni di conservazione ambientale	A temperatura da -10 a 60°C, umidità relativa da 5% a 95%, senza condensa
Accessori standard	Cavo di alimentazione CA, telecomando con batterie, kit di documentazione

Nota:

"*": Obiettivo di standard.

"***": Le specifiche di luminosità sono conformi agli standard ISO 21118 ed è pari ai lumen ISO

Tabella delle tempistiche del proiettore

Segnale	Risoluzione	Sincronia orizzontale (KHz)	Sincronia verticale (Hz)	HDMI	HDBaseT
				(Digitale)	(Digitale)
NTSC	–	15,734	60	–	–
PAL/SECAM	–	15,625	50	–	–
VESA	720 x 400	31,5	70,1	○	○
	640 x 480	31,5	60	○(3D:FS,TB,SBS)	○(3D:FS,TB,SBS)
	640 x 480	35	66,667	MAC13	MAC13
	640 x 480	37,86	72,8	○	○
	640 x 480	37,5	75	○	○
	640 x 480	43,3	85	○	○
	640 x 480	61,9	119,5	○	○
	800 x 600	37,9	60,3	○(3D:FS,TB,SBS)	○(3D:FS,TB,SBS)
	800 x 600	46,9	75	○	○
	800 x 600	48,1	72,2	○	○
	800 x 600	53,7	85,1	○	○
	800 x 600	76,3	120	○(3D:FS)	○(3D:FS)
	832 x 624	49,722	74,546	MAC16	MAC16
	1024 x 768	48,4	60	○(3D:FS,TB,SBS)	○(3D:FS,TB,SBS)
	1024 x 768	56,5	70,1	○	○
	1024 x 768	60,241	75,02	MAC19	MAC19
	1024 x 768	60	75	○	○
	1024 x 768	68,7	85	○	○
	1024 x 768	97,6	120	○(3D:FS)	○(3D:FS)
	1152 x 870	68,68	75,06	MAC21	MAC21
	1280 x 720	45	60	○(3D:FS,TB,SBS)	○(3D:FS,TB,SBS)
	1280 x 720	90	120	○	○
	1280 x 768 (riduzione sfarfallio)	47,4	60	○(3D:FS,TB,SBS)	○(3D:FS,TB,SBS)
	1280 x 768	47,8	59,9	○(3D:FS,TB,SBS)	○(3D:FS,TB,SBS)
	1280 x 800	49,7	59,8	○(3D:FS,TB,SBS)	○(3D:FS,TB,SBS)
	1280 x 800	62,8	74,9	○	○
	1280 x 800	71,6	84,9	○	○
	1280 x 800	101,6	119,9	○(3D:FS)	○(3D:FS)
	1280 x 1024	64	60	○(3D:TB,SBS)	○(3D:TB,SBS)
	1280 x 1024	80	75	○	○
1280 x 1024	91,1	85	○	○	
1280 x 960	60	60	○(3D:TB,SBS)	○(3D:TB,SBS)	
1280 x 960	85,9	85	○	○	
1400 x 1050	65,3	60	○(3D:TB,SBS)	○(3D:TB,SBS)	
1440 x 900	55,9	59,9	○(3D:TB,SBS)	○(3D:TB,SBS)	
1600 x 1200	75	60	○(3D:TB)	○(3D:TB)	

Segnale	Risoluzione	Sincronia orizzontale (KHz)	Sincronia verticale (Hz)	HDMI (Digitale)	HDBaseT
					(Digitale)
VESA	1680 x1050 (riduzione sfarfallio)	64,67	59,88	O(3D:TB,SBS)	O(3D:TB,SBS)
	1680 x1050	65,29	59,95	O(3D:TB,SBS)	O(3D:TB,SBS)
	1920 x 1080	67,5	60	O(3D:TB,FS,SBS)	O(3D:TB,FS,SBS)
	1920 x 1200 (riduzione sfarfallio)	74,038	59,95	O(3D:TB,FS,SBS)	O(3D:TB,FS,SBS)
	1280 x 1024	130	120 (riduzione sfarfallio)	O	–
	1400 x 1050	93,9	85	O	–
	1440 x 900	114,2	120 (riduzione sfarfallio)	O	–
	1600 x 1200	87,5	70	O	–
	1600 x 1200	93,8	75	O	–
	1600 x 1200	106,3	85	O	–
	1600 x 1200	152,4	120 (riduzione sfarfallio)	O	–
	1680 x 1050	82,3	75	O	–
	1680 x 1050	93,9	85	O	–
	1680 x 1050	133,4	120 (riduzione sfarfallio)	O	–
	1920 x 1200	74,6	60	O(3D:TB,FS,SBS)	–
	1920 x 1200	94	75	O	–
	1920 x 1200	107,2	85	O	–
	3840 x 2160	53,946	23,976	O	O
	3840 x 2160	54	24	O	O
	3840 x 2160	56,25	25	O	O
3840 x 2160	67,5	30	O	O	
3840 x 2160	112,5	50	O	–	
3840 x 2160	135	60	O	–	
EDTV	480p	31,5	60	(3D:FS)	(3D:FS)
HDTV	720p	37,5	50	(3D:FP,TB,SBS)	(3D:FP,TB,SBS)
	720p	45	60	(3D:FP,TB,FS,SBS)	(3D:FP,TB,FS,SBS)
	1080i	28,1	50	(3D:SBS)	(3D:SBS)
	1080p	56,3	50	(3D:TB,SBS)	(3D:TB,SBS)
	1080p	67,5	60	(3D:TB,SBS)	(3D:TB,SBS)

O : Frequenza supportata

– : Frequenza non supportata

FS ⇒ Field Sequential

TB ⇒ Top / Bottom

SBS ⇒ Side-By-Side

FP ⇒ Frame Packing

La risoluzione nativa del pannello è 1920 x 1200. La risoluzione non nativa può visualizzare con formato non uniforme di testo o linee.

SDTV \ EDTV \ HDTV possono presentare un piccolo rumore è accettabile.

6. Conformità normativa

Avvisi FCC

Questa apparecchiatura è stata testata e ritenuta conforme con i limiti per i dispositivi digitali di classe B secondo il paragrafo 15 delle normative FCC. Questi limiti sono designati a fornire una protezione ragionevole da interferenze dannose quando l'apparecchiatura è usata in un ambiente commerciale.

Questa apparecchiatura genera, utilizza e può diffondere energia a radiofrequenza. Se non viene installato e utilizzato in conformità con il manuale di istruzioni, può dare luogo ad interferenze nella ricezione degli apparecchi radio. Il funzionamento di questa apparecchiatura in un'area residenziale può provocare interferenze dannose; in questo caso sarà richiesto all'utente di correggere l'interferenza a sue spese.

Cambiamenti o modifiche non espressamente approvate dalle parti responsabili della conformità potrebbero invalidare l'autorità dell'utente all'utilizzo di questa apparecchiatura.

Canada

Questa apparecchiatura digitale di Classe B è conforme con la normativa canadese ICES-003.

Certificazioni di sicurezza

FCC, CE, C-Tick, CCC, CECP, KC/KCC, BIS, PSB, BSMI, TGM, CB, cTUVus, ICES-003 (Canada), RoHS

Smaltimento e riciclaggio

Questo prodotto potrebbe contenere altri rifiuti elettronici pericolosi, se non smaltiti correttamente. Riciclare o smaltire in conformità alle leggi locali, statali o federali. Per ulteriori informazioni, rivolgersi a Electronic Industries Alliance al sito www.eiae.org.

7. Comunicazione RS-232

Impostazione del parametro di comunicazione

È possibile utilizzare il comando di controllo seriale per immettere comandi per il controllo del proiettore o recuperare i dati operativi tramite software del terminale client Windows.

Elemento	Parametro:
Bit al secondo	9600 bps
Bit di dati	8 bit
Parità	Nessuno
Bit di stop	1
Controllo di flusso	Nessuno

Comandi operativi

Sintassi dei comandi operativi

Un comando operativo è preceduto dal carattere "op", seguito da comandi di controllo e dalle impostazioni separate da spazio vuoto [SP], e terminato dalla coppia di ritorno a capo "CR" e "ASCII hex 0D". Sintassi dei comandi di controllo seriale:

op[SP]<comando operativo>[SP]<valore di impostazione>[CR].

op Una costante che indica che si tratta di un comando di funzionamento.

[SP] Indica uno spazio vuoto.

[CR] Indica il comando che termina la coppia di ritorno a capo "CR" e "ASCII hex 0D".

Valore di impostazione Impostazioni del comando operativo

Tipi di stringhe di configurazione	Caratteri delle impostazioni	Descrizione
Verifica della configurazione corrente	?	Il punto interrogativo "?" indica la verifica dell'impostazione corrente
Configurazione	= <impostazioni>	Sintassi: Simbolo "=" con suffisso con valori di configurazione
Aumenta ordine di configurazione delle voci di regolazione	+	Alcune impostazioni vengono cambiate a fasi. Il simbolo "+" indica un passaggio in avanti
Riduci ordine di configurazione delle voci di regolazione	-	Alcune impostazioni vengono cambiate a fasi. Il simbolo "-" indica un passaggio indietro
Esegui comando operativo	Nessuno	Alcuni comandi operativi vengono eseguiti dopo l'input senza ulteriori impostazioni o elementi di regolazione.

Esempi:		
Elementi di controllo	Riga di comando di input	Messaggio mostrato dal proiettore
Verifica della luminosità corrente	op bright ?[CR]	OP BRIGHT = 50
Impostazione della luminosità	op bright = 100[CR]	OP BRIGHT = 100
Fuori portata o non supportato	op bright = 200[CR]	OP BRIGHT = NA
Comando non consentito	op abright = 100[CR]	*Formato illegale#

Funzione	Operazione	Set	Get	Inc	Dec	EXE	Valori
Auto Source	auto.src	V	V				0 = Off 1 = On
HDMI Format	hdmi.format	V	V				0 : Auto 1 : RGB Limited 2 : RGB Full 3 : YUV Limited 4 : YUV Full
HDBaseT Control	hdbaset	V	V				0 : Off 1 : On
HDBaseT Connect	hdbaset.connect		V				0 : Disconnect 1 : Connected
3D	threed	V	V				0 : DLP-Link 1 : IR
3D Sync Invert	threed.syncinvert	V	V				0 = Off 1 = On
3D Format	threed.format	V	V				0 : Auto 1 : Top / Bottom 2 : Frame Sequential 3 : Frame Packing 4 : Side by side 5 : Off
3D Sync Out Delay	threed.syncdelay	V	V				0 ~ 359
Nota: I comandi 3D sono supportati solo dal DU5053Z/DU5051Z.							
Picture Mode	pic.mode	V	V				0:Presentation 1:Bright 2:Game 3:Movie 4: Vivid 5: Blending 6: sRGB 7:DICOM SIM 8:User 9: 3D 10: HDR 10
Brightness	bright	V	V	V	V		0 ~ 100
Contrast	contrast	V	V	V	V		0 ~ 100
HDR Control	hdr.control	V	V				0 : Auto 1 : Off 2 : HDR 10
HDR Mode	hdr.mode	V	V				0 : PQ-L300 1 : PQ-L400 2 : PQ-L500
Dynamic Black	dblack	V	V				0 = Off 1 = On
"Projector Light (Light Off Timer)"	projector.light	V	V				0 : Disable 1: 1 Sec 2: 2 Sec 3: 3 Sec 4: 4 Sec
HSG/Red Gain	hsg.r.gain	V	V	V	V		5 ~ 195
HSG/Green Gain	hsg.g.gain	V	V	V	V		5 ~ 195
HSG/Blue Gain	hsg.b.gain	V	V	V	V		5 ~ 195
HSG/Cyan Gain	hsg.c.gain	V	V	V	V		5 ~ 195
HSG/Magenta Gain	hsg.m.gain	V	V	V	V		5 ~ 195
HSG/Yellow Gain	hsg.y.gain	V	V	V	V		5 ~ 195
HSG/Red/Saturation	hsg.r.sat	V	V	V	V		0 ~ 199
HSG/Green/Saturation	hsg.g.sat	V	V	V	V		0 ~ 199
HSG/Blue/Saturation	hsg.b.sat	V	V	V	V		0 ~ 199

Funzione	Operazione	Set	Get	Inc	Dec	EXE	Valori
HSG/Cyan/Saturation	hsg.c.sat	V	V	V	V		0 ~ 199
HSG/Magenta/Saturation	hsg.m.sat	V	V	V	V		0 ~ 199
HSG/Yellow/Saturation	hsg.y.sat	V	V	V	V		0 ~ 199
HSG/Red/Hue	hsg.r.hue	V	V	V	V		-99 ~ 99
HSG/Green/Hue	hsg.g.hue	V	V	V	V		-99 ~ 99
HSG/Blue/Hue	hsg.b. hue	V	V	V	V		-99 ~ 99
HSG/Cyan/Hue	hsg.c. hue	V	V	V	V		-99 ~ 99
HSG/Magenta/Hue	hsg.m. hue	V	V	V	V		-99 ~ 99
HSG/Yellow/Hue	hsg.y. hue	V	V	V	V		-99 ~ 99
HSG/White/Red Gain	hsg.wr.gain	V	V	V	V		0 ~ 399
HSG/White/Green Gain	hsg.wg.gain	V	V	V	V		0 ~ 399
HSG/White/Blue Gain	hsg.wb.gain	V	V	V	V		0 ~ 399
Brilliant Color	bri.color	V	V	V	V		0 ~ 10
Sharpness	sharp	V	V	V	V		0 ~ 31
Gamma	gamma	V	V				0 = 1.8 1 = 2.0 2 = 2.2 3 = 2.4 4 = B&W 5 = Linear
Color Temperature	color.temp	V	V				0 = Warm 1 = Normal 2 = Cold
Input Balance /Red Offset	red.offset	V	V	V	V		-100 ~ +100
Input Balance /Green Offset	green.offset	V	V	V	V		-100 ~ +100
Input Balance /Blue Offset	blue.offset	V	V	V	V		-100 ~ +100
Input Balance /Red Gain	red.gain	V	V	V	V		0 ~ 200
Input Balance /Green Gain	green.gain	V	V	V	V		0 ~ 200
Input Balance /Blue Gain	blue.gain	V	V	V	V		0 ~ 200
Picture Mode Reset	pic.mode.reset	V					0 = Current 1 = All
Aspect Ratio	aspect	V	V				0 = Fill 1 = 4:3 2 = 16:9 3 = LetterBox 4 = 21.9:1 5 = 16:10 6 = Auto
Digital Zoom	digi.zoom.in	V	V	V	V		0 ~ +10
	digi.zoom.out	V	V	V	V		-40 ~ 0
H Image Shift	img.hshift	V	V	V	V		-192 ~ +192
V Image Shift	img.vshift	V	V	V	V		-120 ~ +120
V Keystone	v.keystone	V	V	V	V		-30 ~ +30
H Keystone	h.keystone	V	V	V	V		-30 ~ +30
4 Corner Top Left X	4corner.tlx	V	V	V	V		0 ~ +200 0~+720*
4 Corner Top Left Y	4corner.tly	V	V	V	V		0 ~ +200 0~+1280*
4 Corner Top Right X	4corner.trx	V	V	V	V		0 ~ +200 0~+720*
4 Corner Top Right Y	4corner.try	V	V	V	V		0 ~ +200 0~+1280*
4 Corner Bottom Left X	4corner.blx	V	V	V	V		0 ~ +200 0~+720*
4 Corner Bottom Left Y	4corner.bly	V	V	V	V		0 ~ +200 0~+1280*

Nota:

"*" solo per la serie DK5153Z.

Funzione	Operazione	Set	Get	Inc	Dec	EXE	Valori
4 Corner Bottom Right X	4corner.brx	V	V	V	V		0 ~ +200 0~+720*
4 Corner Bottom Right y	4corner.bry	V	V	V	V		0 ~ +200 0~+1280*
Mask Top	mask.top	V	V	V	V		0 ~ 100
Mask Bottom	mask.bottom	V	V	V	V		0 ~ 100
Mask Left	mask.left	V	V	V	V		0 ~ 100
Mask Right	mask.right	V	V	V	V		0 ~ 100
Projection	projection	V	V				0 = Front 1 = Rear 2 = Ceiling 3 = Rear + Ceiling
Screen Format	screen.format	V	V				0 : 16:10 1 : 16:9 2 : 4:3 3: 21.9:1
Screen Position	screen.shift	V	V	V	V		16:10 : Not Available 16:9 : -60 ~ 60 4:3 : -160 ~ 160 21.9:1 : -191 ~ 191
Alignment Reset	align.reset					V	
Test Pattern	test.pattern	V	V				0 = Grid 1 = White 2 = Red 3 = Green 4 = Blue 5 = Black 6 = RGB Ramps 7 = Color Bar 8 = Setp Bar 9 = CheckBoard 10 = Horizontal Lines 11 = Vertical Lines 12 = Diagnoal Lines 13 = Horizontal Ramps 14 = Vertical Ramps 15 = Off
Direct Power On	direct.poweron	V	V				0 : Off 1 : On
Signal Power On HDMI	signal.poweron.hdmi	V	V				0 : Off 1 : On
Light Mode	light.mode	V	V				0: Normal 1: ECO 1: Silent* 2: Custom Light
Custom Light	custom.light	V	V	V	V		25 ~ 100
Fan Speed	fanspeed	V	V				0 = Normal 1 = High
IR Control	ir.control	V	V				0 : Front + Rear IR On 1 : Front IR On 2 : Rear IR On 3 : Front + Rear IR Off
Remote ID	remote.id	V	V				0 ~ 7
HDMI1 EDID	edid.mode.hdmi1	V	V				0 : Enhanced 1 : Standard

Nota:

"*" solo per la serie DK5153Z.

Funzione	Operazione	Set	Get	Inc	Dec	EXE	Valori
HDMI2 EDID	edid.mode.hdmi2	V	V				0 : Enhanced 1 : Standard
HDBaseT EDID	edid.mode.hdbt	V	V				0 : Enhanced 1 : Standard
NetWork Status	net.status		V				0 : Disconnect 1 : Connected
NetWork / DHCP	net.dhcp	V	V				0 = Off 1 = On
NetWork / IP Address	net.ipaddr	V	V				<string>
NetWork / Subnet	net.subnet	V	V				<string>
NetWork / Gateway	net.gateway	V	V				<string>
NetWork / DNS	net.dns	V	V				<string>
NetWork Apply	net.apply	V					0 : Cancel 1 : OK
Standby Power	standby.power	V	V				0: Normal 1: ECO 2: On By Lan 3: On By HDBaseT
No Signal Power Off	nosignal.poweroff	V	V				0 ~ 36
Sleep Timer	sleep.timer	V	V				0 ~ 120
Volume	volume	V	V	V	V		0 ~ 10
Constant Brightness	laser.cbc.enable	V	V				0 : Off 1 : On
Blank Screen Color	blankscreen.color	V	V				0 = Logo 1 = Black 2 = Red 3 = Green 4 = Blue 5 = White
Logo	logo	V	V				0 = Std. 1 = Black 2 = Blue
Message	message	V	V				0 : Off 1 : On
MENU Position	menu.position	V	V				0 : Center 1 : Up 2 : Down 3 : Left 4 : Right
MENU Timer	menu.timer	V	V				0 : Off 1 : 20 sec. 2 : 40 sec. 3 : 60 sec.
MENU Translucent	menu.trans	V	V				0 : Off 1 : 50% 2 : 100%
Keypad Lock	keypad.lock	V	V				0 : Off 1 : On
Security Lock	security.lock	V	V				1 : Up 2 : Down 3 : Left 4 : Right
Security Unlock	security.unlock	V					1 : Up 2 : Down 3 : Left 4 : Right

Funzione	Operazione	Set	Get	Inc	Dec	EXE	Valori
Language	lang	V	V				0 = English 1 = French 2 = German 3 = Spanish 4 = Portuguese 5 = Simplified Chinese 6 = Traditional Chinese 7 = Italian 8 = Norwegian 9 = Swedish 10 = Dutch 11 = Russian 12 = Polish 13 = Finnish 14 = Greek 15 = Korean 16 = Hungarian 17 = Czech 18 = Turkish 19 = Japanese 20 = Danish 21 = Thai
Reset All	reset.all					V	
Source Info	source.info		V				<string>
Light Hours 1	light1.hours		V				<string>
Software Version	sw.ver		V				<string>
Serial Number	ser.no		V				<string>
Auto Image	auto.img					V	
Light 1 Status	light1.stat		V				0 = Off 1 = On
Model	model		V				<string>
Pixel Clock	pixel.clock		V				<string>
H Refresh Rate	h.refresh		V				<string>
V Refresh Rate	v.refresh		V				<string>
Blank	blank	V	V				0 = Off 1 = On
Power On	power.on					V	
Power Off	power.off					V	
Projector Status	status		V				0 : Reset 1 : Standby 2 : Active 3 : Cooling 4 : Warmup 5 : Powerup 6 : Failure
Mute	mute	V	V				0 : Off 1 : On
Freeze	freeze	V	V				0 : Off 1 : On
Internal Speaker	speaker	V	V				0 : Off 1 : On
Input Select	input.sel	V	V				6: HDMI 1 9: HDMI 2 15: HDBaseT (Optional)

8. Servizi

Europa, Medio Oriente e Africa

Servizio e supporto Vivitek
Zandsteen 15
2132 MZ Hoofddorp
The Netherlands
Tel: Monday - Friday 09:00 - 18:00
English (UK): 0333 0031993
Germany: 0231 7266 9190
France: 018 514 8582
Russian: +7 (495) 276-22-11
International: +31 (0) 20 721 9318
Email: support@vivitek.eu
URL: <http://www.vivitek.eu/support/contact-support>

Nord America

Centro assistenza Vivitek
15700 Don Julian Road, Suite B
City of Industry, CA. 91745
U.S.A
Tel: 855-885-2378 (Toll-Free)
Email: T.services1@vivitekcorp.com
URL: www.vivitekusa.com

Asia and Taiwan

Vivitek Service Center
16 Tungyuan Rd., Chungli Industrial Zone,
Taoyuan City 320023, Taiwan
320023桃園市中壢區東園路16號4樓
Tel: 886-3-4526107
Tel: 0800-042-100
Email: srv-Service.VVK.Asia@vivitek.com.tw
URL: www.vivitek.com.tw

中国/China

Vivitek客服中心
上海市浦东新区华东路1675号1幢1层、7-8层
邮政编码: 201209
400客服热线: 400 888 3526
公司电话: 021-58360088
客服邮箱: service@vivitek.com.cn
官方网站: www.vivitek.com.cn



Visit www.vivitekc corp.com for more product info
Copyright (c) 2024 Delta Electronics, Inc. All Rights Reserved

A brand of  DELTA