



DU9057Z
DU9055Z
DU9053Z
DU9059Z

User Manual

Tabla de contenido

Copyright	3
Copyright	3
Renuncia de responsabilidad	3
Acerca de este manual	3
Instrucciones de seguridad importantes	4
Notificación de seguridad	4
Peligro de láser de grupo de riesgo 3	5
Advertencia de peligro por luz	5
Distancia de peligro de la intensidad luminosa	5
Zona de restricción	6
Avisos sobre la instalación y el uso	8
Deshacerse del equipo eléctrico y electrónico usado	8
Instrucciones importantes sobre reciclaje	8
Introducción	9
Contenido del paquete	9
Información general del proyector	10
Panel de E/S	12
Panel de control	13
Mando a distancia	14
Instalación y configuración	16
Insertar o cambiar las pilas del mando a distancia	16
Instalación del proyector	17
Precauciones para la instalación	17
Montar el proyector	18
Instalación o extracción de la lente opcional	18
Conectar una fuente de alimentación de CA	21
Encender el proyector	21
Apagado del proyector	22
Ajustar el modo de proyección	23
Ajustar la posición de la imagen proyectada	24
Ajustar el enfoque y el zoom	24
Ajustar la distorsión geométrica	25
Ajuste de trapecio	25
4 esquinas	26
Pincushion / barril	29
Ajuste de Geo Pers	30
Utilización de la ID de control para aplicaciones con varios proyectores	31
Utilizar la Función de brillo constante para mantener la calidad del brillo	33
Conexión del equipo	34
Conectar un ordenador	34
Conectar un dispositivo de vídeo	34
Conectar a un equipo de control	35
Conectar un Activador de pantalla	36
Conectar un Transmisor HDBaseT	37
Usar el proyector	38
Utilizar el menú en pantalla	38
Utilizar el menú en pantalla	38
Árbol de menús	39
Menú OSD - ENTRADAS	46

Menú OSD - IMAGEN.....	49
Menú OSD - ALINIAMIENTO	51
Menú OSD - CONTROL	55
Menú OSD - AJUSTES.....	58
Menú OSD - INFO.....	60
Especificaciones del producto.....	61
Tiempos de entrada de señal admitidos	62
Configuraciones de terminales	66
Serie de la lente	67
Dimensiones del producto.....	68
Indicación LED.....	69
Problemas comunes y soluciones	70
Información acerca del soporte de Vivitek	72

Copyright

Copyright

El presente manual del usuario (incluidas todas las imágenes, ilustraciones y software) está protegido por la ley de derechos de autor internacional. Reservados todos los derechos. Está terminantemente prohibido duplicar el manual o cualquier contenido incluido en el mismo sin el consentimiento escrito del fabricante.

©2023 Vivitek. Vivitek es una marca comercial de Delta Electronics, Inc.© Todos los derechos reservados. 2023

Renuncia de responsabilidad

La información incluida en el manual puede modificarse sin previo aviso. El fabricante no proporciona ninguna declaración o garantía del contenido del manual y renuncia claramente a las garantías implícitas de comerciabilidad e idoneidad para una finalidad determinada. El fabricante se reserva los derechos de modificar la publicación y cambiar el contenido de los materiales en cualquier momento sin avisar a nadie.

Acerca de este manual

En este manual se describe cómo instalar y utilizar el proyector y se aplica al comprador del proyector. Se incluye toda la información pertinente posible (como ilustraciones y descripciones) en la misma página. El formato, fácil para imprimir, es práctico para leer y ahorra papel, lo que resulta beneficioso para proteger el medio ambiente. Se recomienda imprimir solamente la página que necesita.

Instrucciones de seguridad importantes

¡Gracias por adquirir este producto de alta calidad!

Lea el manual atentamente para sacar el máximo provecho del producto. El manual proporciona instrucciones sobre cómo utilizar el menú y el producto.

Notificación de seguridad

CAUTION Para desconectar la alimentación, asegúrese de desenchufar el producto de la toma de corriente eléctrica.



CAUTION Para evitar descargas eléctricas, no abra la carcasa. En el interior, hay componentes de alto voltaje. Remita las tareas de servicio al personal de servicio cualificado.



CAUTION El símbolo advierte al usuario sobre descargas eléctricas causadas por voltaje no aislado. Por lo tanto, es peligroso hacer cualquier tipo de contacto con cualquier pieza situada en el interior de este proyector.



CAUTION Para evitar descargas eléctricas en el proyector, no lo exponga a un entorno con lluvia o humedad. No utilice el enchufe con un alargador o una toma de corriente eléctrica a menos que todas las clavijas se puedan insertar completamente.



Este símbolo alerta al usuario de información importante que debe leerse atentamente para evitar problemas relacionados con el funcionamiento y el mantenimiento del proyector.

ADVERTENCIA PARA RESIDENTES EN CALIFORNIA:

La manipulación de los cables suministrados con este equipo puede exponer al usuario a un poco de plomo, un producto químico que en el estado de California se considera que entraña riesgos de esterilidad. No olvide lavarse las manos después de la manipulación.

NOTIFICACIÓN (CANADÁ)

Este equipo digital de Clase A cumple la norma canadiense ICES-003.

NOTIFICACIÓN CE

Este es un producto de Clase A que cumple las reglas para la marca CE. Este producto puede causar interferencias de radio que se supone que el usuario debe resolver tomando las medidas adecuadas.

NOTIFICACIÓN FCC

Este dispositivo cumple la Parte 15 de las Reglas de la FCC. Su funcionamiento está sujeto a las dos siguientes condiciones:

- (1) Este dispositivo no puede causar interferencias perjudiciales;
- (2) Este dispositivo debe aceptar cualquier interferencia recibida, incluida la interferencia que pueda causar un funcionamiento no deseado. Este equipo se ha probado y cumple los límites del apartado 15 de las normas de la FCC. Estos requisitos están diseñados para proporcionar una protección razonable contra las interferencias perjudiciales cuando el equipo se utiliza en un entorno comercial. Este equipo podría generar energía de radiofrecuencia. Si el usuario no lo instala o utiliza conforme a las instrucciones del manual, la energía de radiofrecuencia puede interferir en la recepción de radio. Si se produce la situación anterior, el usuario puede ser el responsable de corregir la interferencia

¡ADVERTENCIA!



Los cambios o modificaciones que no cuenten con la aprobación de Vivitek anularán la autorización del usuario para trabajar con el producto.

Peligro de láser de grupo de riesgo 3

Este producto es un producto láser de grupo de riesgo 3. Se debe instalar en un lugar seguro y lo debe manipular personal cualificado y profesionalmente entrenado.

No intente acceder al hardware interno del proyector. No intente modificar ni quitar el módulo láser. No utilice el proyector sin sus cubiertas protectoras.

No utilice el proyector sin una lente instalada.

Consulte a un profesional cualificado para instalar o quitar la lente.

Las regulaciones de la FDA requieren que se coloque un parasol permanente cuando se usa la lente 4.0-7.0:1 con el proyector en los Estados Unidos de América. El revendedor o integrador de sistemas puede proporcionarle el accesorio.

Advertencia de peligro por luz

La distancia de peligro es la distancia medida desde la lente de proyección a la cual la intensidad o energía por unidad de superficie es inferior al límite de exposición aplicable en la córnea o la piel **1**.

La zona de peligro es el área comprendida entre la lente de proyección y la distancia de peligro que abarca el lugar donde el haz proyectado se considera peligroso **2**.

Si la persona se encuentra dentro de la distancia de peligro, el haz se considera inseguro para la exposición.

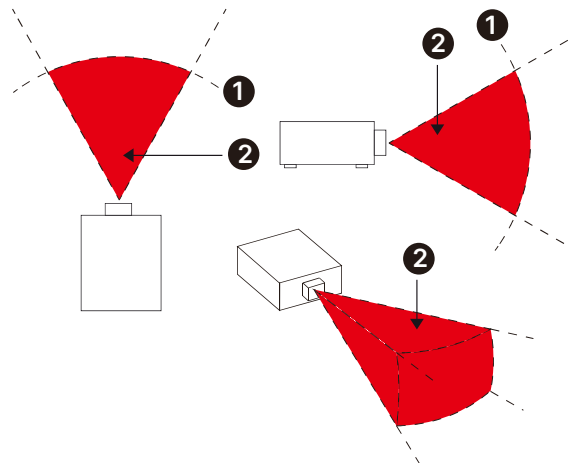

Distancia de peligro de la intensidad luminosa

DU9057Z_DU9055Z_DU9053Z

N/P de la lente y especificación	(IEC/EN 62471-5) Distancia de peligro (m)						
	D98-UST01	D98-0912 D99-0912	D98-1215 D99-1215	D98-1520 D99-1520	D98-2040 D99-2040	D98-4070 D99-4070	D98-69103
	0,38	0,9 - 1,2:1	1,2 - 1,56:1	1,5 - 2,0:1	2,0 - 4,0:1	4,0 - 7,0:1	6,9 - 10,3:1
Grupo de riesgo	RG2	RG2	RG3	RG3	RG3	RG3	RG3
Distancia de peligro (HD)	0	0	2,16m	3,52m	4,00m	5,20m	8,00m

DU9059Z

N/P de la lente y especificación	(IEC/EN 62471-5) Distancia de peligro (m)						
	D98-UST01	D98-0912 D99-0912	D98-1215 D99-1215	D98-1520 D99-1520	D98-2040 D99-2040	D98-4070 D99-4070	D98-69103
	0,38	0,9 - 1,2:1	1,2 - 1,56:1	1,5 - 2,0:1	2,0 - 4,0:1	4,0 - 7,0:1	6,9 - 10,3:1
Grupo de riesgo	RG2	RG2	RG3	RG3	RG3	RG3	RG3
Distancia de peligro (HD)	0	1,80m	2,20m	3,40m	4,00m	5,20m	6,00m



Nota:

- Algunas lentes pertenecen al grupo de riesgo 3 (RG3). Es posible sufrir lesiones oculares permanentes si se expone al haz luminoso de alta intensidad dentro de la distancia de peligro (HD).
- ¡Nunca mire a la lente!
- El instalador debe controlar el acceso al haz luminoso o instalar el proyector a una altura que impida la exposición de los ojos dentro de la distancia de peligro.

Zona de restricción

Se debe establecer una zona de restricción alrededor de la zona de peligro para impedir que cualquier persona entre en ella con cualquier parte del cuerpo:

Distancia de seguridad horizontal **1**. Esta distancia no debe ser inferior a 2,5 m alrededor de la zona de peligro **2**.

Distancia de seguridad vertical **3**. Esta distancia no debe ser inferior a 3 m entre la zona de peligro **2** y el suelo cuando el proyector esté instalado por encima de la cabeza.

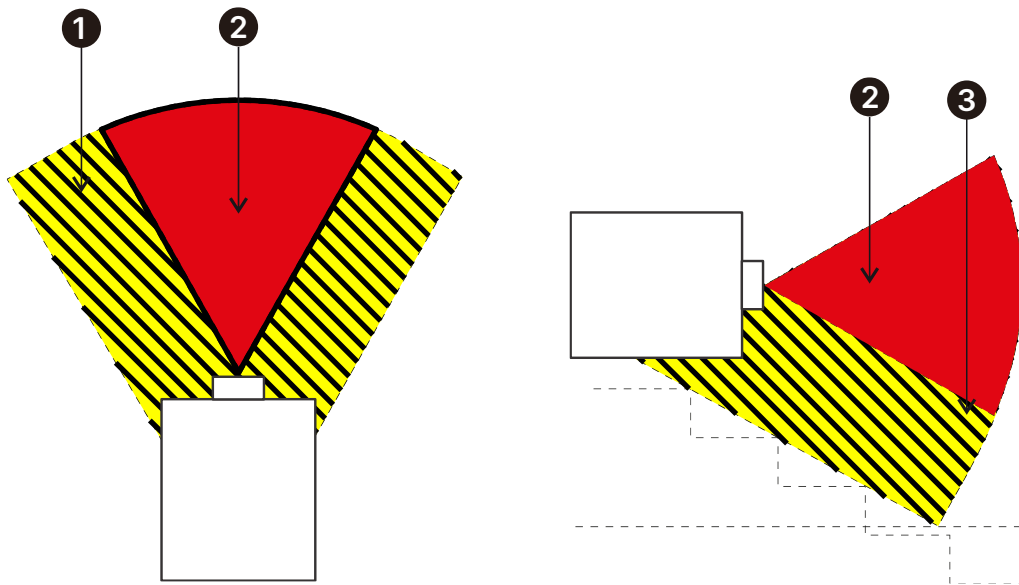

MÓDULO DE ILUMINACIÓN

- Un módulo de iluminación contiene varios diodos láser que actúan como fuente de luz en el producto.
- Estos diodos láser están precintados en el módulo de iluminación. Es recomendable transmitir al distribuidor los servicios de mantenimiento o reparación del módulo de iluminación.
- No se permite al usuario final reemplazar el módulo de iluminación.
- Póngase en contacto con el distribuidor que proporciona el servicio cualificado para reemplazar el modo de iluminación y obtener más información.

Etiquetado del producto

Etiqueta de identificación del fabricante, etiqueta explicativa, etiqueta de declaración de certificación y símbolo de advertencia de peligro y etiqueta de apertura

DU9057

vivitek
DLP PROJECTOR / DLP Projecteur (數位投影機 / 数字投影机)

Model / Modèle(型號 / 型号): **DU9057Z**

AC Input / Entrée CA(輸入 / 输入): 200-240 ~ 10.6A 50/60Hz

AC Input / Entrée CA(輸入 / 输入): 110-130 ~ 11.1A 50/60Hz

Caution : Do not open the cover. No user-serviceable parts inside.
Avertissement : ne pas ouvrir le couvercle. Le produit ne contient aucune pièce interne réparable par l'utilisateur.
警告 : 請勿打開外殼, 設備內無服務性維修之零件。
警告 : 請勿打開外殼, 設備內無服務性維修之零件。

This device complies with part 15 of the FCC rules. CAN ICES-003(A) / NMB-003(A)
Operation is subject to the following two conditions:
(1) this device may not cause harmful interference, and
(2) this device must accept any interference received, including interference that may cause undesired operation.

警告: 在居住環境中, 運行此設備可能會造成無線干擾。
警告: 為避免電磁干擾, 本產品不應安裝或用於住宅環境。

This product is in conformity with performance standards for laser products under 21 CFR 1040, except with respect to those characteristics authorized by Variance Number 2021-V-0192 effective on March 20, 2021.

제품명 : 프로젝터
인증번호 : R-R-DVP-DU9057Z
ZUXXXX-XXXX
상호명(제조사):
델타일렉트로닉스(주)
제조사기: YYYY.MM.DD
제조공정(제조국가):
델타일렉트로닉스(중국) 라이미티드/중국
A/S 센터: 1544-0583
모형명: DU9057Z

Serial No.: Code39 (SN)
n° de série: "WDU9057120002"
(序號/序号)

M/F Date (製造日期 / 生产日期): YYYY.MM.DD

EU contact address: Delta Electronics/Netherlands, Zandsteen 15, 2132MZ Hoofddorp, The Netherlands.
Delta Electronics Europe Limited, 1 Richmond Court, Pearl Park Campus, East Kilbride, Glasgow, G74 5JF, UK.
聯絡地址: 上海外灘
聯絡地址: 中國

CLASS 1 / RG3 Laser Product
Warning: Do not look into the beam.
No direct exposure to beam is permitted.
CLASS 1 BS EN IEC 60825-1:2014
RG3 BS EN IEC 62471-5:2015
Hazard Distance: Refer to Manual
Not for household use.

CLASS 1 / RG3 Laser Product
Attention: Ne pas regarder dans le faisceau.
Pas d'exposition directe faisceau autorisée.
CLASS 1 BS EN IEC 60825-1:2014
RG3 BS EN IEC 62471-5:2015
Distance de danger: Se reporter au manuel
Pas à usage domestique.

CLASS 1 / RG3 激光产品
警告: 不要直视光束。
不允许直视激光光束。
前導標準 BS EN IEC 60825-1:2014
RG3 BS EN IEC 62471-5:2015
危險距離: 參閱用戶手冊
不適用於家庭使用。

CLASS 1 / RG3 激光产品
警告: 不要直视光束。
不允许直视激光光束。
前導標準 BS EN IEC 60825-1:2014
RG3 BS EN IEC 62471-5:2015
危險距離: 參閱用戶手冊
不適用於家庭使用。

CAUTION! Do not stare into the beam
RG2
This projector employing RG2 lens complies with performance standards for laser products 21 CFR Part 1040 except with respect to those characteristics authorized by Variance Number 2021-V-0192 effective on March 20, 2021.

CAUTION! Do not stare into the beam
RG2
This projector may become RG2 when an interchangeable lens with a throw ratio greater than 1.2 is installed. Refer to the manual for the lens list and hazard distance before operation.
Such combinations of projector and lens are intended for professional use only, and are not intended for consumer use.

LASER APERTURE
雷射輻射之孔徑
激光辐射窗口
OUVERTURE LASER

DO NOT let a laser beam directly enter the projector lens.

WARNING - MOUNT ABOVE THE HEADS OF CHILDREN!
Do not look into the beam less than 1m.
No direct eye exposure to the beam is permitted.

"AVERTISSEMENT INSTALLER AU-DESSUS DE LA TÊTE DES ENFANTS"
Avertissement supplémentaire contre l'exposition oculaire pour des expositions à une distance de moins de 1m.

DU9059

vivitek
DLP PROJECTOR / DLP Projecteur (數位投影機 / 数字投影机)

Model / Modèle(型號 / 型号): **DU9059Z**

AC Input / Entrée CA(輸入 / 输入): 200-240V ~ 10.8A 50/60Hz

AC Input / Entrée CA(輸入 / 输入): 110-130V ~ 11.9A 50/60Hz

Caution : Do not open the cover. No user-serviceable parts inside.
Avertissement : ne pas ouvrir le couvercle. Le produit ne contient aucune pièce interne réparable par l'utilisateur.
警告 : 請勿打開外殼, 設備內無服務性維修之零件。
警告 : 請勿打開外殼, 設備內無服務性維修之零件。

This device complies with part 15 of the FCC rules. CAN ICES-003(A) / NMB-003(A)
Operation is subject to the following two conditions:
(1) this device may not cause harmful interference, and
(2) this device must accept any interference received, including interference that may cause undesired operation.

警告: 在居住環境中, 運行此設備可能會造成無線干擾。
警告: 為避免電磁干擾, 本產品不應安裝或用於住宅環境。

제품명 : 프로젝터
인증번호 : R-R-DVP-xxxxx
ZUxxxx-xxxx
상호명(제조사):
델타일렉트로닉스(주)
제조사기: YYYY.MM.DD
제조공정(제조국가):
델타일렉트로닉스(중국) 라이미티드/중국
A/S 센터: 1544-0583
모형명: DU9059Z

Serial No.: Code39 (SN)
n° de série: "WDU9059YVWSSSS"
(序號/序号)

M/F Date (製造日期 / 生产日期): Month Year

EU contact address: Delta Electronics/Netherlands, Zandsteen 15, 2132MZ Hoofddorp, The Netherlands.
Delta Electronics (UK) LTD, Elm House Copeland Road, Hemel Hempstead Industrial Estate, Hemel Hempstead, Hertfordshire, HP2 7EY.
聯絡地址: 上海外灘
聯絡地址: 中國

! ! !

LASER APERTURE
雷射輻射之孔徑
激光辐射窗口
OUVERTURE LASER

This product is in conformity with performance standards for laser products under 21 CFR 1040, except with respect to those characteristics authorized by Variance Number FDA-2024-4-0726 effective on March 08, 2024

RISK GROUP 3
WARNING
DO NOT LOOK INTO THE BEAM.
NO DIRECT EYE EXPOSURE TO THE BEAM IS PERMITTED.
HAZARD DISTANCE: REFER TO THE MANUAL.

GRUPE DE RISQUE 3
MISE EN GARDE
NE PAS REGARDER DIRECTEMENT DANS LE FAISCEAU.
L'EXPOSITION DIRECTE DES YEUX AU FAISCEAU EST INTERDITE.
DISTANCE A RISQUE: SE REPORTER AU MANUEL.

RISIKOGRUPPE 3
WARUNUNG
SCHAUEN SIE NICHT IN DEN STRAHLEN.
DIREKTES AUGENKONTAKT MIT DEM STRAHLEN IST NICHT ERLAUBT.
SICHERHEITSSABSTAND: SIEH HANDBUCH.

ГРУППА РИСКА 3
ПРЕДУПРЕЖДЕНИЕ
НЕ СМОТРИТЕ НА ЛАЗЕР.
ПРЯМОЕ ВОЗДЕЙСТВИЕ ЛАЗЕРНОГО ПУЧКА НА ГЛАЗА ОПАСНО.
РАСТОЯНИЕ БЕЗОПАСНОСТИ: СМ. РУКОВОДСТВО ПО ЭКСПЛУАТАЦИИ.

リスクグループ 3
警告
レーザーを見ないこと。
目へのレーザーの直接照射は厳禁する。
危険距離: 取扱説明書参照。

危險群組 3
警告
勿直視光線。
避免直接照射到眼睛。
危險距離: 請參閱說明書。
IEC/EN 62471-5:2015

危險群組 3
警告
請勿直視光線。
眼睛不要直接暴露在光束中。
危險距離: 參閱用戶手冊。
GB/T 30117.5-2019

クラスレゾ製品
IEC 60825-1: 2014
EN 60825-1:2014+A11:2021
JIS C 6802: 2018

第一級雷射產品
1級雷射產品

CLASS 1 LASER PRODUCT
LASERPRODUKT DER KLASSE 1
APPAREIL A LASER DE CLASSE 1
LASERPOHJE KÄSITTELY 1 KIRASSA OPAKASSU
CLASS 1 雷射产品

Avisos sobre la instalación y el uso

1. Lee y conserve este manual correctamente.
2. Preste atención a todas las advertencias anotadas y siga las indicaciones y descripciones de este manual.
3. No utilice el proyector cerca del agua.
4. No instale el equipo cerca de fuentes de calor, como calentadores, radiadores, hornos, amplificadores y otros equipos que puedan generar calor.
5. Tenga cuidado mientras sostiene el equipo o desplaza el carro con el proyector para evitar que el equipo se dé la vuelta.
6. Observe si hay alguna parte con defectos después de recibir el proyector.
7. Tenga en cuenta que el proyector no se encenderá hasta que la lente esté encajada. La protección que cubre la lente se debe agarrar para instalar dicha lente.
8. Impida que las aberturas de ventilación se obstruyan.
9. No destruya la función de protección de seguridad del enchufe polarizado o de toma de tierra del cable de alimentación. Un enchufe polarizado tiene una clavija ancha y otra estrecha. El enchufe tiene dos clavijas y una clavija de toma de tierra. La clavija ancha o la clavija de toma de tierra se proporciona por motivos de seguridad. Si el enchufe proporcionado no encaja en la toma de corriente, póngase en contacto con un electricista para cambiar dicha toma.
10. El activador de +12 V solamente admite señal de activación de 12 VCC. No conecte otra entrada o salida de alimentación. De lo contrario, el equipo puede no funcionar correctamente.
11. Ajuste el conmutador deslizante con la entrada de voltaje adecuada y, a continuación, enchufe el proyector; el indicador LED de color rojo parpadeará y, a continuación, se estabilizará y entrará en el modo de espera. El usuario solamente debe utilizar los conectores o accesorios proporcionados por el fabricante.
12. Cuando el usuario encienda el proyector, el indicador LED de color rojo parpadeará hasta estabilizarse. No mire a la lente directamente mientras el proyector está en funcionamiento.
13. Desenchufe el cable de alimentación del equipo si hay tormenta o no va a utilizar dicho equipo durante un prolongado período de tiempo.
14. Le recomendamos guardar adecuadamente el material de embalaje para poder utilizarlo en el futuro para transportar el equipo o llevarlo al servicio postventa.
15. Si se produce alguna avería, póngase en contacto con el distribuidor o con el fabricante para obtener un servicio de reparación cualificado.
16. No coloque el proyector sobre materiales inflamables, como alfombras o almohadillas de esponja, ya que el sobrecalentamiento puede provocar ignición, incendio o daños en el proyector.
17. No instale el proyector en zonas húmedas, polvorientas o donde pueda entrar en contacto directo con humos y vapores. El incumplimiento de esta recomendación puede provocar el deterioro de las piezas, descargas eléctricas e incluso la deformación de las piezas de plástico.

Deshacerse del equipo eléctrico y electrónico usado

El símbolo que aparece en el producto o en el paquete indica que dicho producto no se debe tratar como basura doméstica convencional cuando se deseché, sino que se debe transportar al punto de reciclaje de equipos eléctricos y electrónicos. Las consecuencias en el medio ambiente y en la salud humana debidas al desecho incorrecto del producto pueden evitarse si se puede garantizar que dicho producto se desecha correctamente. El reciclado de los materiales es útil para proteger los recursos naturales. El símbolo solamente es válido en la Unión Europea. Si desea deshacerse de equipos eléctricos y electrónicos, póngase en contacto con las autoridades gubernamentales o con su distribuidor para que le indiquen el método de desecho correcto.

Instrucciones importantes sobre reciclaje

El producto puede contener otros residuos electrónicos que pueden suponer un riesgo si no se deshace de ellos correctamente. Acate las leyes locales, estatales, provinciales o federales de reciclaje o desecho. Para obtener más información, visite el sitio web de Electronic Industries Alliance (EIA) en WWW.EIAE.ORG y póngase en contacto con ellos.

Introducción

El manual del usuario describe la instalación, configuración y funcionamiento del proyector y proporciona ayuda al personal de instalación y al usuario final para sacar el máximo rendimiento de dicho proyector. Vivitek ha hecho todo lo posible para garantizar que la información del manual sea correcta en el momento de imprimirla. El contenido se puede actualizar frecuentemente debido a la continua mejora del producto y a los comentarios de los clientes.

Puede encontrar la versión más reciente del manual y el manual de otros productos de Vivitek en www.vivitekcorp.com.

Contenido del paquete

El paquete del producto del proyector contiene los siguientes elementos. Si alguno de los artículos falta o está dañado, póngase en contacto con su distribuidor o con el departamento de servicio de atención al cliente de Vivitek.

Cable de alimentación- EE. UU. 2 unidades (Nota: 125V*1, 220V*1)

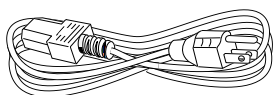

Cable de alimentación-UE

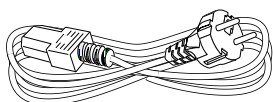

Cable de alimentación- China

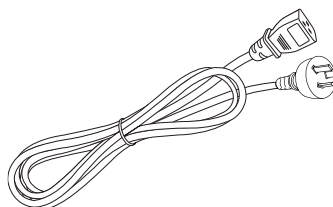

Cable de señal HDMI

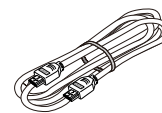

Cable de mando a distancia cableado

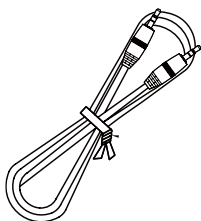

Mando a distancia por infrarrojos y pila (AA, x2)

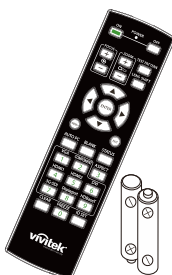

Hoja RoHS BSMI

設備名稱: DLP PROJECTOR/數位投影機: 型號 (款式): DU905XZ		RoHS 限制物質之禁止使用表				
單元 Unit	鉛 (Pb)	鎘 (Cd)	六價鉻 (Cr6+)	多溴聯苯 (polybrominated biphenyls (PBBs))	多溴二苯醚 (polybrominated diphenyl ethers (PBDEs))	
外殼/機殼	○	○	○	○	○	
印刷電路板	○	○	○	○	○	
電線	○	○	○	○	○	
電線外皮/絕緣層	○	○	○	○	○	
電線	○	○	○	○	○	
電線絕緣層	○	○	○	○	○	
電線絕緣層	○	○	○	○	○	
電線絕緣層	○	○	○	○	○	

Tarjeta RoHS (China)

China RoHS for DU905XZ		物質限制					
零件名稱	鉛(Pb) 及鉛化合物	鎘(Cd) 及鉛化合物	六價鉻 及鉛化合物	多溴聯苯 (PBBs)	多溴二苯醚 (PBDEs)	多溴二苯醚 (PBDEs)	
外殼	○	○	○	○	○	○	
印刷電路板	○	○	○	○	○	○	
電線	○	○	○	○	○	○	
電線外皮/絕緣層	X	○	○	○	○	○	
電線	X	○	○	○	○	○	
電線絕緣層	X	○	○	○	○	○	
電線絕緣層	X	○	○	○	○	○	
電線絕緣層	X	○	○	○	○	○	

Certificado (China)



Tarjeta de garantía WW



Tarjeta UM-Web

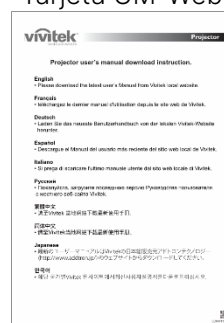

Información general del proyector

Vista delantera derecha

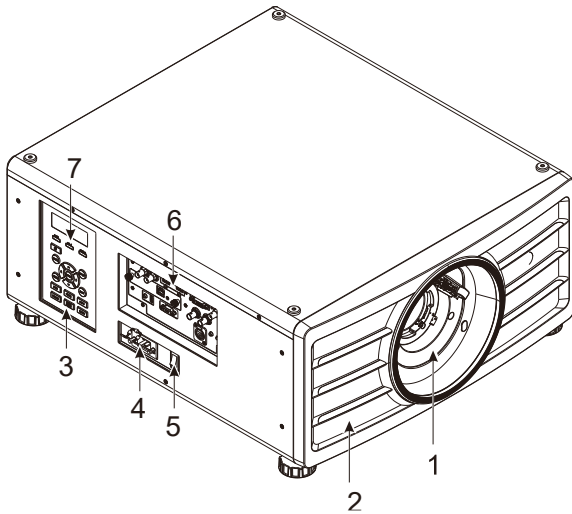

Vista delantera izquierda

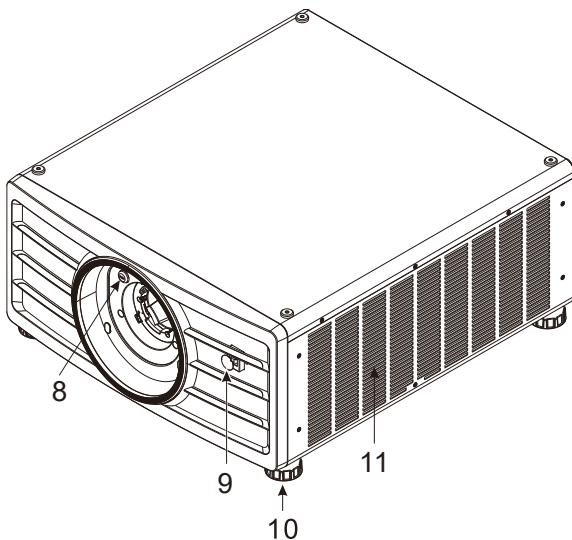

Vista posterior

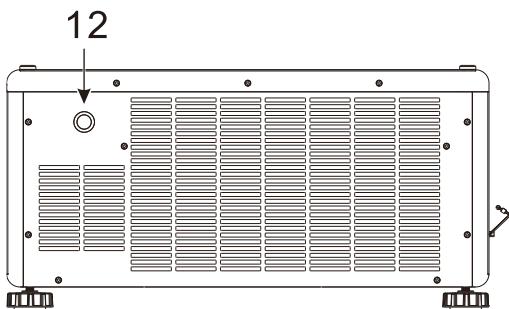

1. **Orificio para el montaje de la lente**
El orificio de montaje sirve para instalar la lente de proyección.
2. **Entrada de aire**
El ventilador introduce el aire frío en el proyector para refrigerar el sistema.
3. **Panel de control**
Presione el botón para utilizar el menú OSD o ajustar la lente. Consulte la configuración en los controles OSD.
4. **Toma de entrada de CA**
Conecte el cable de alimentación suministrado a esta toma de entrada.
5. **Conmutador de alimentación de CA**
Permite conectar y desconectar la alimentación de CA del proyector.
6. **Panel de conectores de E/S**
Permite conectar al proyector varios terminales de entrada, control o salida.
7. **Indicador LED**
Muestra el estado actual del proyector, como la alimentación, el estado de la fuente luminosa y advertencias.
8. **Botón Liberación de la lente**
Presione el botón de liberación de la lente antes de extraer esta.
9. **Receptor IR frontal**
Receptor para señales IR procedentes del mando a distancia.
10. **Rueda de ajuste de altura**
Permite ajustar el nivel del proyector.
11. **Ranuras de entrada de ventilación**
El ventilador absorbe aire para enfriar el radiador del proyector.
12. **Receptor IR posterior**
El Receptor es para recibir señales IR procedentes del mando a distancia.



Importante:

El aire pasa a través de las aberturas de la rejilla del proyector para asegurar una buena circulación de aire y permitir que el proyector funcione sin problemas. No obstruya ninguna de las aberturas de la rejilla y mantenga la distancia requerida respecto a cualquier objeto.

Vista inferior

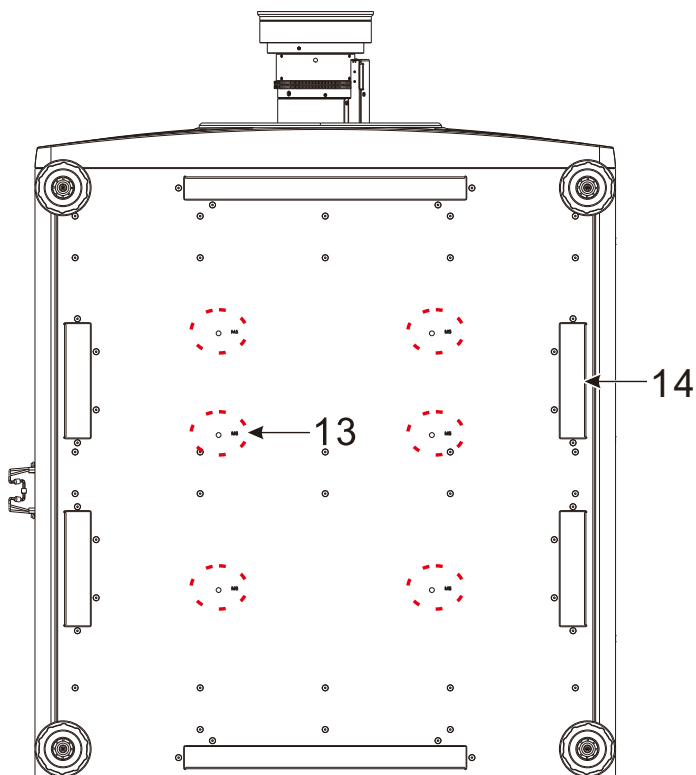

13. Orificio de instalación en techo

En total, seis orificios para tornillos M6 con una profundidad máxima de 16 mm.

14. Hueco para manipulación del proyector.

Estos cuatro huecos se pueden utilizar para manipular el proyector.



Precaución:

- Cuando realice la instalación, asegúrese de que solamente utiliza soportes para techo homologados por UL Listed. Póngase en contacto con el proveedor para obtener información sobre cómo instalar el proyector en el techo.
- Con una instalación para techos, utilice los accesorios de instalación aprobados y tornillos M6, cuya profundidad máxima debe ser de 16 mm.

Panel de E/S

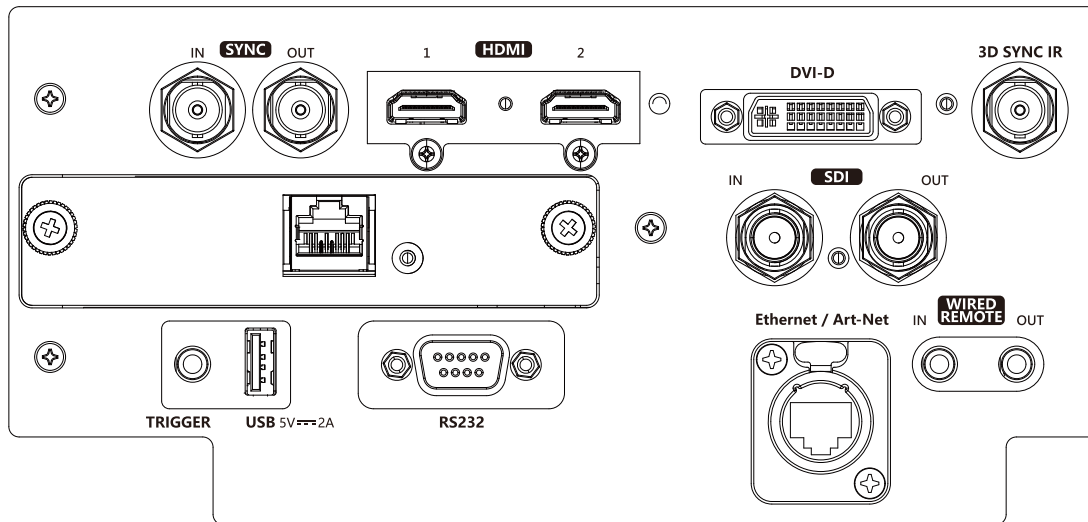

ENTRADA/SALIDA DE SINCRONIZACIÓN

Permite conectar el cable de entrada de sincronización 3D desde un equipo o un dispositivo habilitado.

HDMI 1/2

Permite conectar el cable HDMI desde un equipo o dispositivo de vídeo.

HDBaseT

Permite conectar el transmisor HDBaseT.

ACTIVADOR (12 V +/-1,5 V)

Cuando se conecta a la pantalla a través de un cable de 3,5 mm (que puede adquirir en cualquier tienda especializada), la pantalla se despliega automáticamente al encender el proyector. La pantalla reacciona cuando el proyector se apaga.

USB 5 V-2 A

Permite conectar un cable USB para host USB.
Nota: Admite salida 5 V/2A siempre que el proyector esté encendido.

RS-232

La interfaz D-sub de 9 contactos se utiliza para realizar la conexión con el sistema de control de PC y realizar el mantenimiento del proyector.

DVI-D

Permite conectar un cable DVI-D desde una salida DVI-D del dispositivo.

IR DE SINCRONIZACIÓN 3D

Permite conectar la unidad del receptor de las gafas de infrarrojos 3D.

ENTRADA/SALIDA SDI

Permite conectar la fuente SDI 12G.

Ethernet/Art-Net

Permite conectar un cable Ethernet (Cat5/Cat6, no suministrado) desde un equipo, dispositivo de red.

ENTRADA/SALIDA DEL MANDO A DISTANCIA CABLEADO

Conecte el mando a distancia suministrado al proyector.



Nota para el activador

- Cuando el proyecto se enciende, se transmite una señal de salida de control (12 VCC) desde este terminal.
- No use esta toma para ningún otro uso para el que no se haya diseñado.



Nota para el mando a distancia con cable

Asegúrese de que la toma del puerto es correcta antes de insertar el terminal del mando a distancia cableado. El mando a distancia puede resultar dañado si se inserta en el puerto incorrecto, como por ejemplo el activador. No use esta toma para ningún otro uso para el que no se haya diseñado.

Panel de control

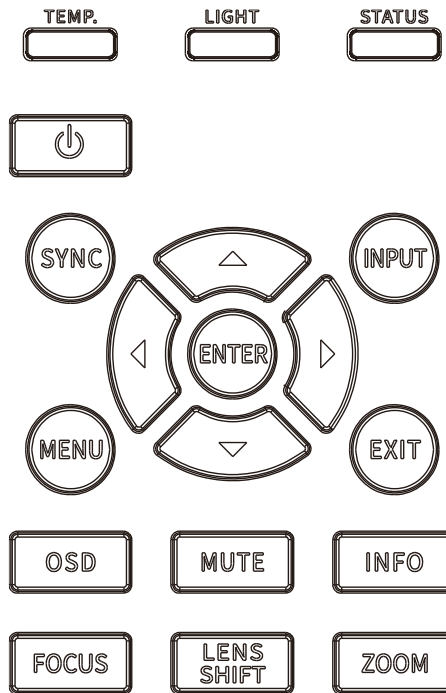

Indicador LED

Muestra el estado actual del proyector, como la alimentación, el estado de la fuente luminosa y advertencias.

ALIMENTACIÓN

Utilice el botón para encender y apagar el proyector.

SINCRONIZACIÓN

Presione este botón para la fuente automática.

ENTRADA

Presione el botón para seleccionar la señal de entrada. HDMI, DVI, etc.

ENTRAR

Utilice el botón para seleccionar la configuración o confirmar la configuración cambiada.

MENÚ

Presione el botón para mostrar u ocultar el menú OSD.

ARRIBA/Abajo/Izquierda/Derecha

Utilice el botón para seleccionar la opción OSD.

SALIR

Presione el botón para volver al nivel anterior del menú o salir del menú OSD.

OSD

Permite habilitar y deshabilitar el menú de visualización en pantalla (OSD).

SILENCIO

Permite silenciar el altavoz integrado.

INFO

Permite mostrar el estado actual del sistema.

ENFOQUE

Utilice el botón para ajustar el enfoque de la imagen proyectada.

DESPLAZAMIENTO DE LA LENTE

Utilice estos cuatro botones para mover la imagen proyectada a la posición que desee.

ZOOM

Utilice el botón para ampliar y reducir la imagen proyectada.

Mando a distancia

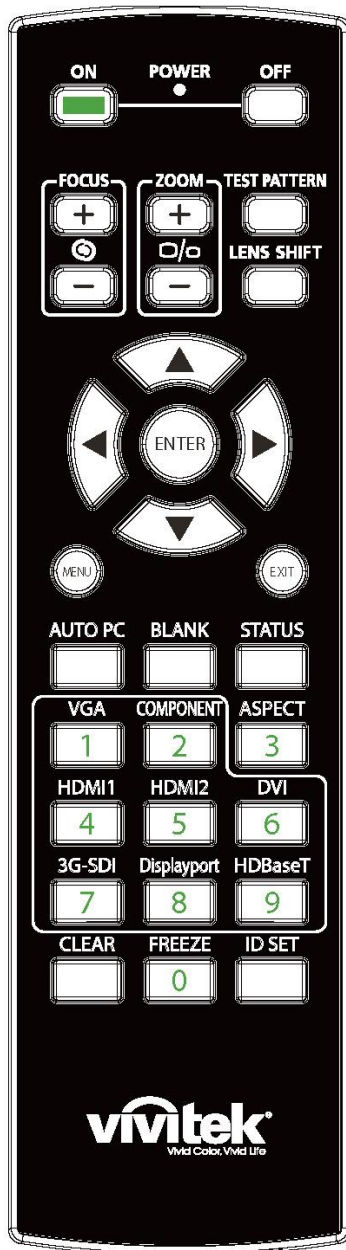

Encendido

Utilice el botón para encender el proyector.

APAGADO

Utilice el botón para apagar el proyector.

ENFOQUE

Permite ajustar el enfoque de la imagen proyectada.

ZOOM

Permite ampliar y reducir la imagen proyectada.

PATRÓN DE PRUEBA

Utilice el botón para mostrar el patrón de prueba. Presione este botón de nuevo para cambiar al patrón siguiente. Presione el botón SALIR para regresar a la imagen proyectada.

DESPLAZAMIENTO DE LA LENTE

Utilice el botón para mover la lente hacia la derecha o hacia la izquierda.

ENTRAR

Utilice el botón para seleccionar la configuración o confirmar la configuración cambiada.

MENÚ

Presione el botón para mostrar u ocultar el menú OSD.

SALIR

Presione el botón para volver al menú anterior o salir del menú OSD.

PC AUTOMÁTICO

Puede utilizar esta función para ejecutar la sincronización automática de la fuente de señal.

EN BLANCO

Presione el botón para interrumpir temporalmente la proyección.

ESTADO

Permite mostrar el MENÚ OSD - SERVICIO.

VGA

ND.

COMPONENTE

ND.

ASPECTO

Presione el botón para mostrar las opciones de relación de aspecto.

HDMI1

Permite establecer HDMI 1 como la señal de fuente de entrada.

HDMI2

Permite establecer HDMI 2 como la señal de fuente de entrada.

DVI

Permite establecer DVI-D como la señal de fuente de entrada.



Conector para el mando a distancia con cable

Permite conectar el terminal MANDO A DISTANCIA CON CABLE del proyector.

3G-SDI

Permite seleccionar SDI 12G como la fuente de entrada.

DisplayPort

ND.

HDBaseT

Permite establecer HDBaseT como la señal de fuente de entrada.

BORRAR

Permite borrar el número de ID establecido del mando a distancia, consulte la sección "Utilizar ID de control para la aplicación de múltiples proyectores".

CONGELAR

Permite congelar la imagen proyectada o reanudar la proyección.

ESTABLECER IDENTIFICADOR

Permite configurar el número de ID para el mando a distancia, consulte la sección "Utilizar ID de control para la aplicación de múltiples proyectores".

Alcance de funcionamiento del mando a distancia

El mando a distancia utiliza transmisiones infrarrojas para controlar el proyector. No es necesario apuntar con el mando a distancia directamente al proyector. Siempre que mantenga el mando a distancia perpendicular a los laterales de la parte posterior del proyector, aquel funcionará bien dentro de un alcance de unos 10 metros (25 pies) y 15 grados por encima o por debajo del nivel del proyector. Si el proyector no responde al mando a distancia, acérquelo un poco al proyector.

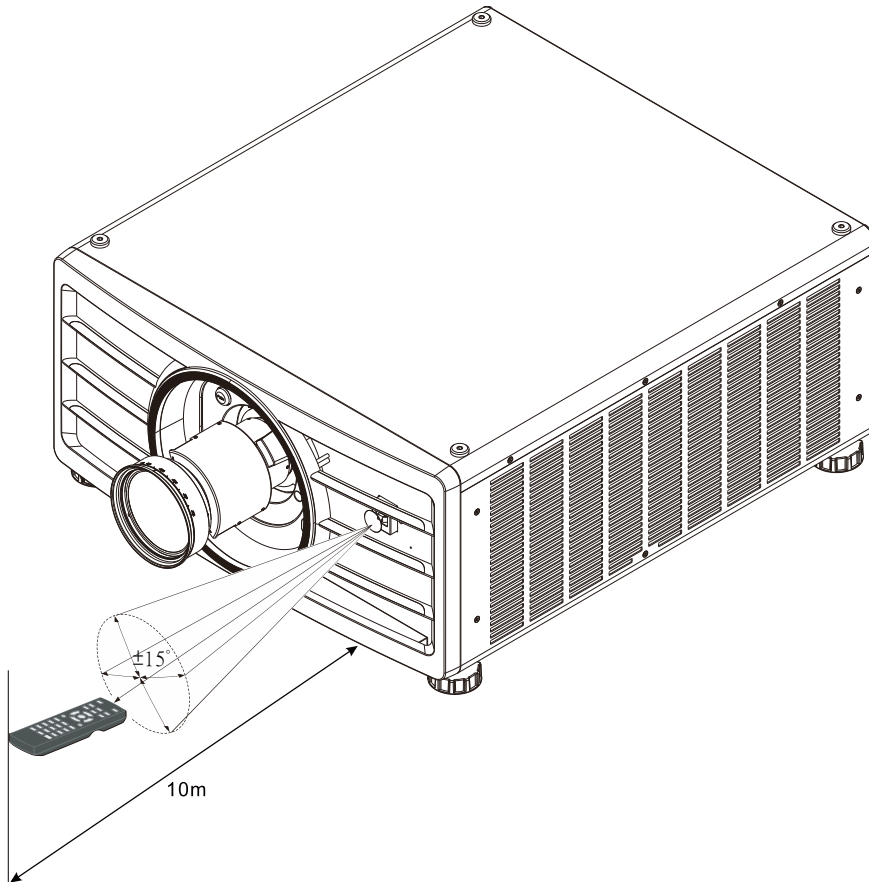

Instalación y configuración

Insertar o cambiar las pilas del mando a distancia

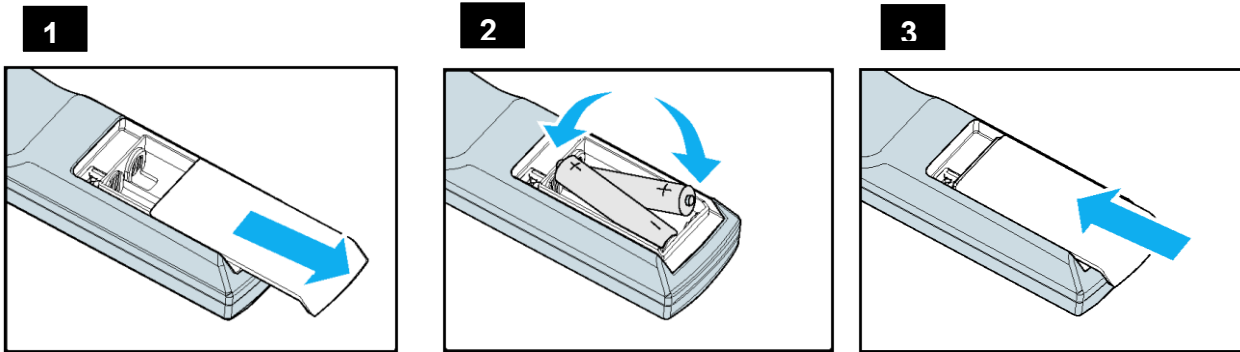

1. Quite la tapa del compartimento de las pilas desplazándola en la dirección de la flecha.
2. Coloque dos pilas de tipo AA con la polaridad correcta.
3. Vuelva a colocar la tapa deslizándola en la dirección de la flecha tal y como se indica en la ilustración.



Importante:

- No utilice el proyector en lugares donde haya iluminación fluorescente intensa. Ciertas luces fluorescentes de alta frecuencia pueden alterar el funcionamiento del mando a distancia.
- Asegúrese de que no hay ningún obstáculo entre el mando a distancia y el proyector.
- No exponga el mando a distancia a altas temperaturas o humedad ya que, de lo contrario, no funcionará correctamente.



Instrucciones de instalación de las pilas

- Asegúrese de que las pilas están instaladas con la polaridad correcta.
- No utilice pilas nuevas y usadas ni tipos diferentes de pilas juntas.
- Para evitar daños por fugas, quite las pilas si no va a utilizar el mando a distancia durante un prolongado período de tiempo para evitar los posibles daños que puede causar una fuga del líquido interior de las pilas.

Instalación del proyector

El efecto de visualización de alta calidad solamente se puede garantizar cuando el proyector se instala correctamente. Generalmente, la fuente luminosa dirigida a la pantalla se debe reducir o eliminar tanto como sea posible. El contraste de la imagen se reducirá claramente si la luz incide directamente en la pantalla, de forma que el haz procedente de las ventanas o el reflector incida en la pantalla. La imagen se puede atenuar y no ser brillante.

Precauciones para la instalación



Precaución:

- La instalación del proyector debe ser realizada por un profesional cualificado. Póngase en contacto con su proveedor para obtener más información. No es recomendable que instale el proyector usted mismo.
- Con una instalación para techos, utilice los accesorios de instalación aprobados y tornillos M6, cuya profundidad máxima debe ser de 16 mm. Póngase en contacto con el proveedor para obtener información sobre cómo instalar el proyector en el techo.
- El proyector solamente se debe utilizar en una superficie sólida y nivelada. Si el proyector se cae, se pueden producir daños y lesiones graves.



Precaución:

- Asegúrese de que el aire caliente procedente de las aberturas de ventilación no se introduce en el proyector.
- Asegúrese de que las aberturas de entrada y salida de aire no están obstruidas y mantenga la separación requerida respecto a cualquier objeto. A continuación se muestra la distancia mínima requerida entre las aberturas y cualquier objeto.
- Todas las carcasas agregadas deben superar una evaluación de temperatura térmica para garantizar que el proyector no recicle el aire expulsado, ya que esta situación puede hacer que dicho proyector se apague aunque la temperatura del recinto se encuentre dentro de los márgenes de temperatura de funcionamiento.

Flujo de aire y emisión del aire caliente

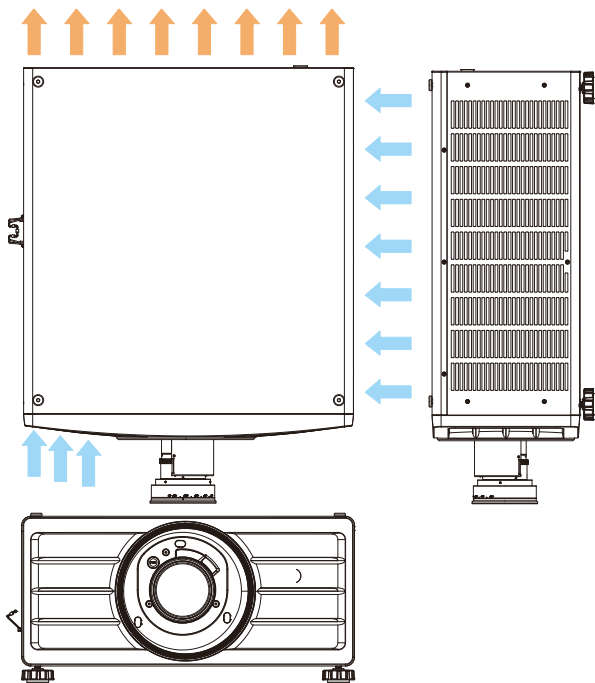

Distancia mínima a las rejillas de ventilación

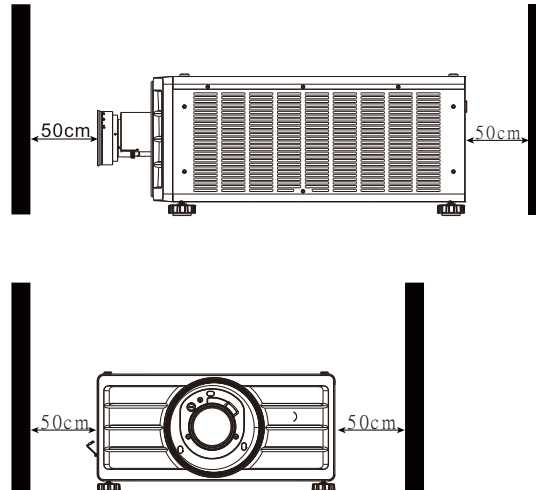

Precaución:

- El proyector solamente se debe utilizar en una superficie sólida y nivelada. Si el proyector se cae, se pueden producir daños y lesiones graves.
- No apile el proyector sobre la superficie de otro proyector. Si el proyector se cae, se pueden producir daños y lesiones graves.

Montar el proyector

Para montar el proyector, utilice soportes para techo aprobados por UL y tornillos M6, cuya profundidad máxima debe ser de 16 mm.

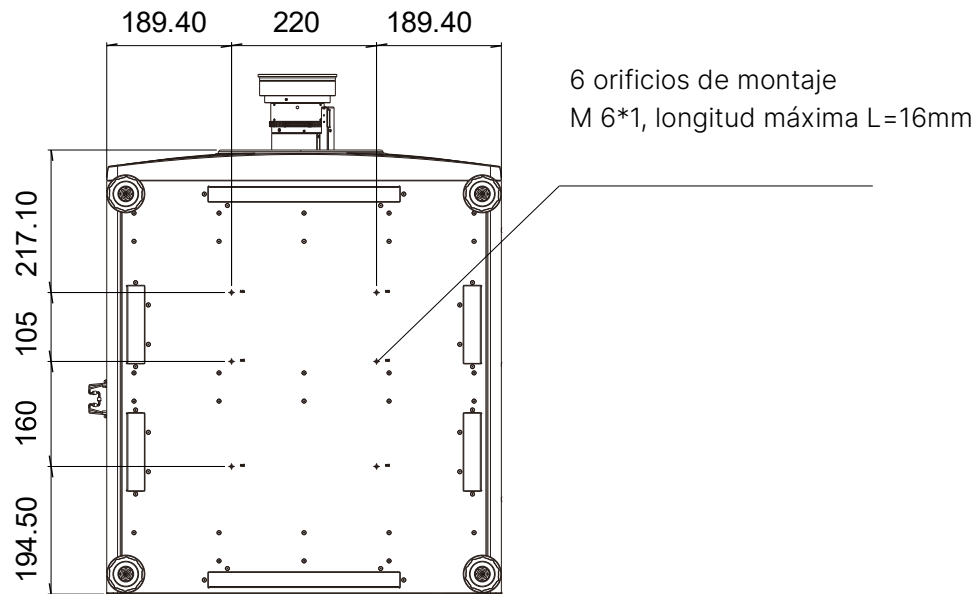

Instalación o extracción de la lente opcional



Precaución:

- Debido a que el proyector y los componentes de la lente contienen piezas de precisión, no los agite ni ejerza una fuerza excesiva sobre ellos.
- Cuando el proyecto se transporte con la lente opcional, quítela antes de transportar el proyector. La lente y el mecanismo de desplazamiento de la misma pueden dañarse debido a la manipulación incorrecta durante el transporte.
- Antes de quitar o instalar la lente, asegúrese de apagar el proyector, espere hasta que el ventilador de enfriamiento se detenga y desconecte el conmutador de alimentación.
- No toque la superficie de la lente cuando la quite o instale.
- Elimine cualquier resto de huellas dactilares, polvo o aceite de la superficie de la lente. No arañe la superficie de la lente.
- Trabaje en una superficie nivelada colocando un paño bajo el proyector para evitar arañazos u otros daños.
- Si quita la lente y la almacena, coloque la tapa de la misma en el proyector para evitar el polvo y la suciedad.

Instalar una nueva lente

1. Si la esponja antipolvo está instalada, retírela.

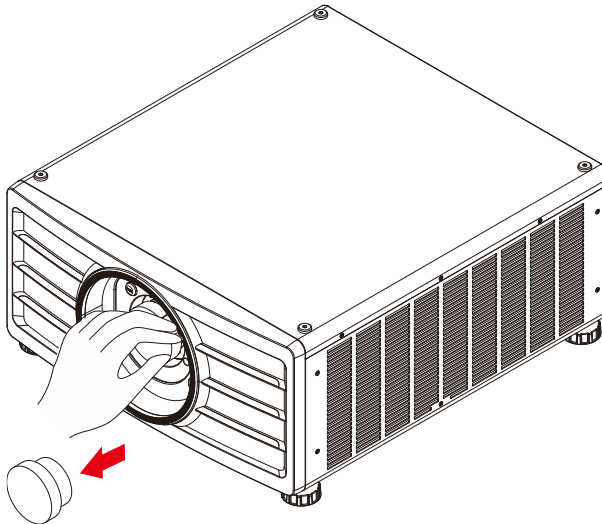

2. Empuje la lente hacia el interior del orificio de montaje y gire hacia la derecha hasta la posición "Bloqueo". Al girar la lente escuchará un sonido "clic" que indica que la lente está correctamente colocada e instalada en la posición correcta.

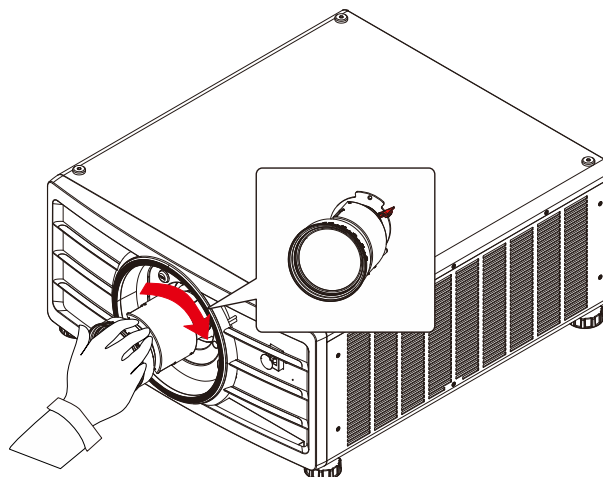

3. Compruebe si la lente se ha fijado correctamente extrayéndola del soporte con suavidad.

Quitar la lente existente

1. Presione el botón de LIBERACIÓN DE LA LENTE completamente hacia adentro y gire dicha lente en sentido contrario a las agujas del reloj. La lente existente se desencajará.

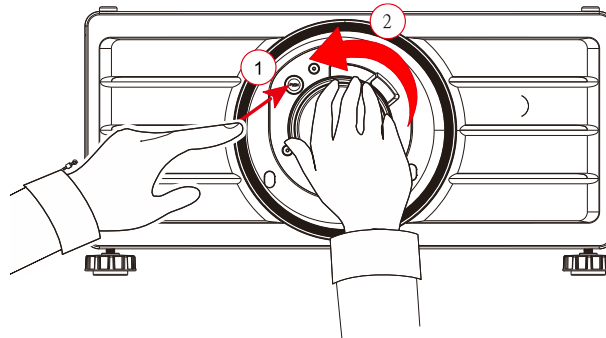

2. Tire de la lente instalada con cuidado.

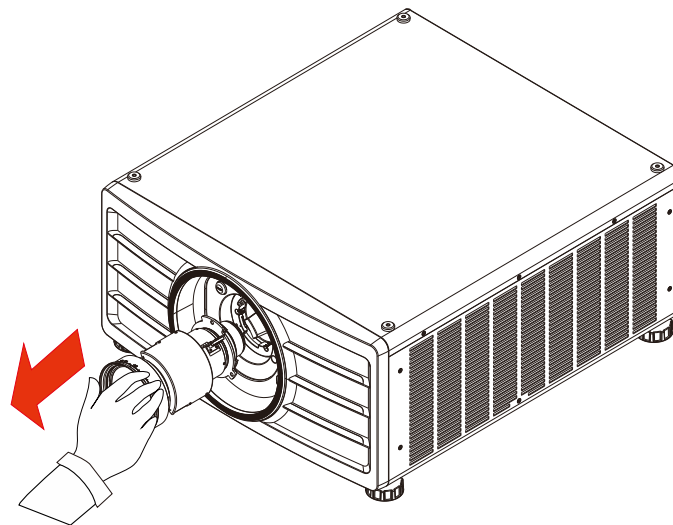

Importante:

- Cuando instale la lente en el proyector, asegúrese de quitar la tapa de la lente de la parte posterior de la lente opcional antes de instalar esta en el proyector. Si no sigue estas instrucciones, el proyector y la lente se dañarán.
- En el interior de la ranura para la lente del proyector se encuentra un interruptor de seguridad que evita que se produzcan lesiones inesperadas debido al haz del láser. El proyector no se puede encender si la lente de proyección no se ha instalado o no está instalada de forma correcta. Asegúrese de que la lente está instalada correctamente antes de encender el proyector.

Conectar una fuente de alimentación de CA

El cable de alimentación de CA se incluye en el paquete. Enchúfelo a la toma de CA situada en el panel de E/S.

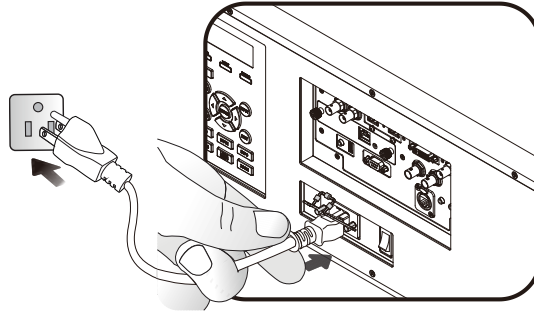

Importante:

Cuando el voltaje de entrada es 110 V, la corriente suministrada por la fuente de alimentación no proporciona la corriente requerida para hacer funcionar el proyector a plena potencia. En este caso, el proyector reducirá automáticamente la potencia de la fuente de luz al 65% y la salida de luz del proyector también se reducirá a aproximadamente el 65% del brillo nominal en consecuencia para garantizar que el proyector pueda funcionar normalmente.

Encender el proyector

Una vez que el proyector se ha colocado correctamente y que el cable de alimentación y otras conexiones se han realizado adecuadamente, es importante encender el proyector correctamente para evitar daños en los componentes y un desgaste por uso innecesario. Consulte las instrucciones siguientes para encender el proyector.

1. Presione el conmutador de alimentación principal para colocarlo en la posición tal y como se muestra. Los LED de ALIMENTACIÓN parpadearán y luego se iluminarán en rojo.

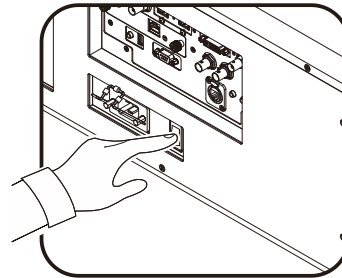

2. Presione el botón ALIMENTACIÓN del panel de control o el botón ENCENDER del mando a distancia.

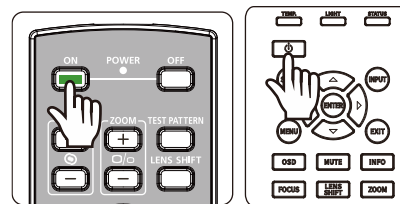

3. El LED Alimentación y el LED LUZ parpadearán en verde hasta que el proceso de encendido finalice.

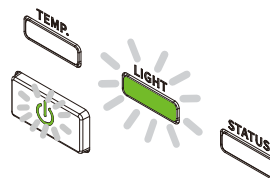

4. Una vez transcurridos unos segundos, ambos LED se iluminarán en verde para indicar que el proyector está listo para ser utilizado.

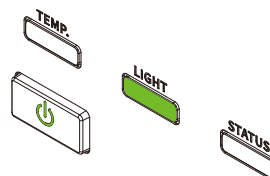

Apagado del proyector

Cuando ya no necesite el proyector, es importante apagarlo correctamente para evitar daños o desgaste por uso innecesario en el dispositivo.



Importante:

- No desenchufe el cable de alimentación de la toma de corriente eléctrica o el proyector cuando este esté encendido. Si no sigue estas instrucciones, el conector ENTRADA DE CA del proyector o el enchufe del cable de alimentación pueden dañarse. Para apagar el suministro de alimentación de CA cuando el proyector está encendido, utilice una base múltiple que cuente con un conmutador y un disyuntor.
- No apague la fuente de alimentación de CA antes de que transcurran 10 segundos después de realizar el ajuste o cambiar la configuración. Si no sigue esta recomendación, los ajustes pueden perderse y la configuración puede cambiar automáticamente a los valores predeterminados.

Consulte las instrucciones siguientes para apagar el proyector.

1. Presione el botón ALIMENTACIÓN del panel de control o el botón APAGADO del mando a distancia una vez. Se mostrará la ventana Apagado.

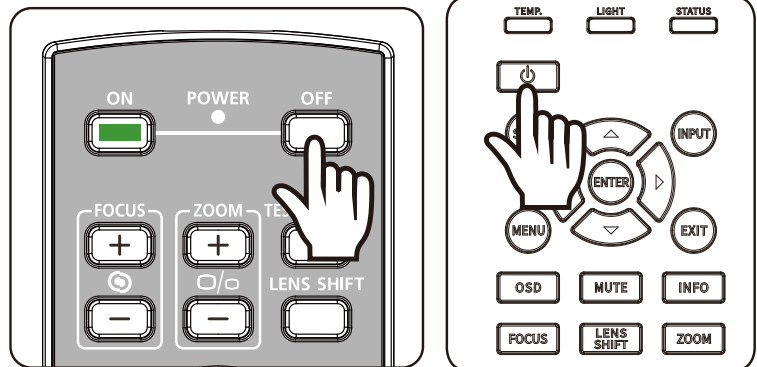

2. Presione el botón ALIMENTACIÓN de nuevo en el panel de control o en el mando a distancia para comprobar el apagado. El LED de alimentación parpadeará en naranja después de confirmar el apagado.
3. El proyector entrará en modo AHORRO cuando el LED de alimentación se ilumine en rojo.
4. Presione el interruptor de alimentación principal para colocarlo en la posición de apagado (O) y apagar el proyector.

Power Off?
Press Power again

Ajustar el modo de proyección

El proyector está diseñado para colocarse en cualquier ángulo, por ejemplo, en una mesa, en el techo, verticalmente y sin inclinación, tal y como se muestra en la ilustración siguiente.

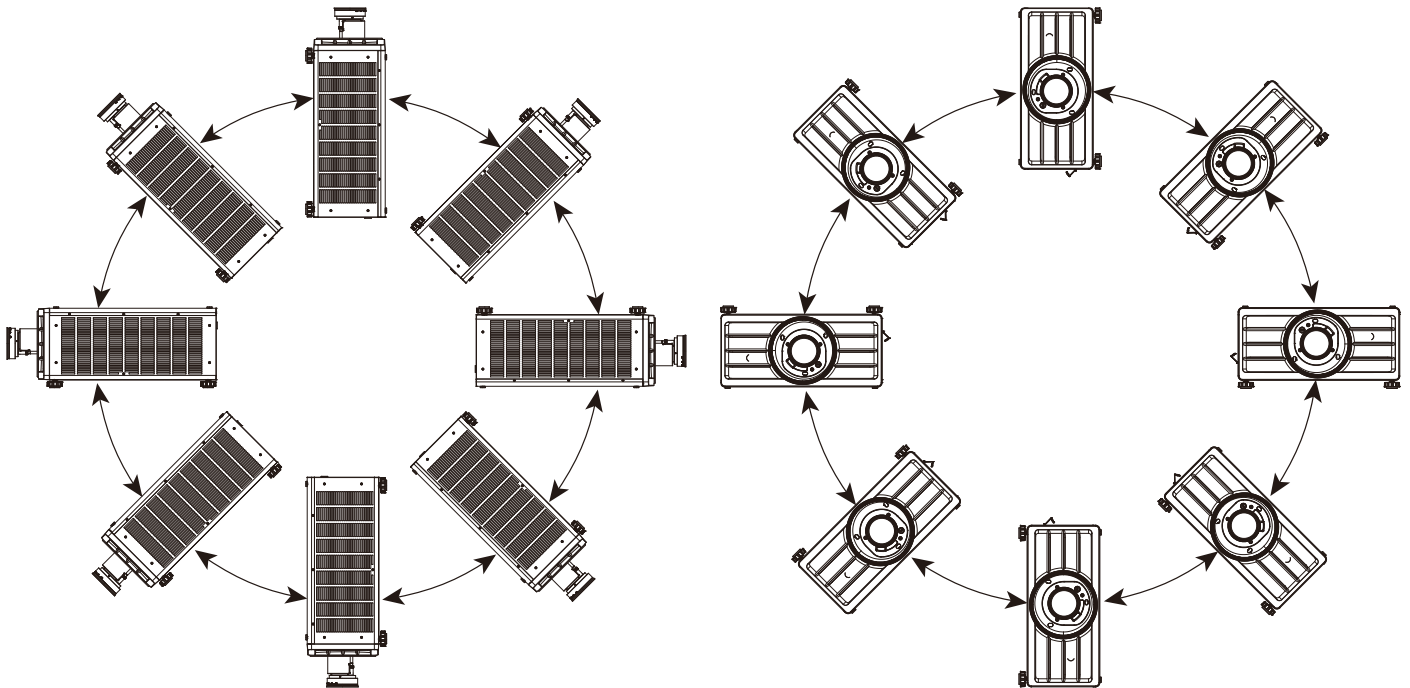

Puede cambiar la dirección de la imagen utilizando el Modo de proyección. El proyector tiene un mecanismo de refrigeración inteligente que regula automáticamente el ventilador según el modo de proyección utilizado.

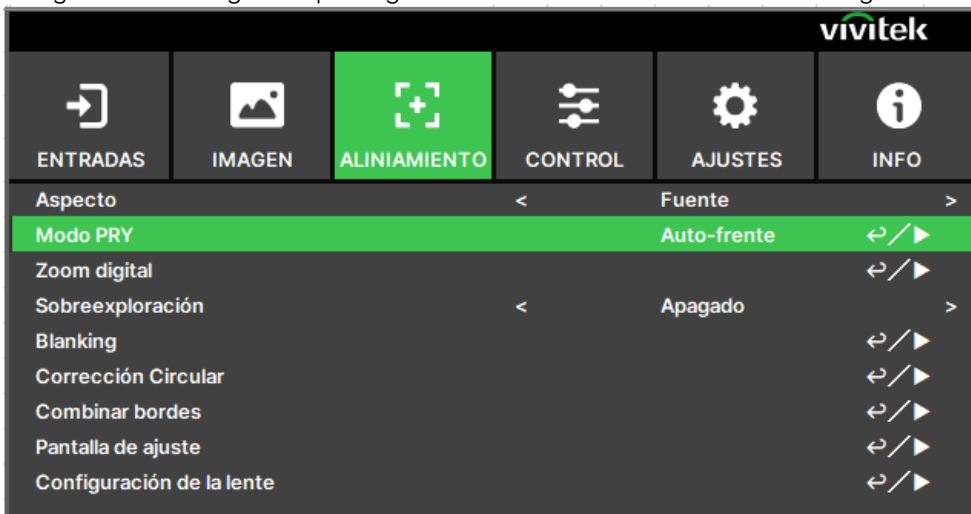

Utilice los botones ◀ o ▶ para seleccionar un modo de proyección para cambiar la orientación de la imagen proyectada como orientación de instalación o dirección de visualización. Podrá seleccionar las opciones indicadas a continuación:

- Frontal-automática:** Encienda el sensor de orientación para cambiar de forma automática la dirección de la imagen.
- Escritorio frontal:** Instale el proyector en la mesa y proyecte la imagen hacia adelante.
- Escritorio posterior:** Instale el proyector en la mesa y proyecte la imagen desde la parte posterior de la pantalla.
- Techo frontal:** Instale el proyector en el techo y proyecte la imagen hacia adelante.
- Posterior techo:** Instale el proyector en el techo y proyecte la imagen desde la parte posterior de la pantalla.

Ajustar la posición de la imagen proyectada

El proyector tiene la función de desplazamiento de la lente alimentada; la imagen se puede desplazar vertical u horizontalmente sin mover el proyector. El intervalo de desplazamiento de la lente se muestra en porcentaje del alto y ancho de la imagen. El intervalo de desplazamiento vertical máximo puede ser de un 50% del alto de la imagen proyectada hacia arriba y de un 50% de la altura hacia abajo. El intervalo de desplazamiento horizontal máximo es del 15% del ancho de la imagen hacia la derecha y hacia la izquierda. Consulte la siguiente ilustración.

Límite del desplazamiento de la lente

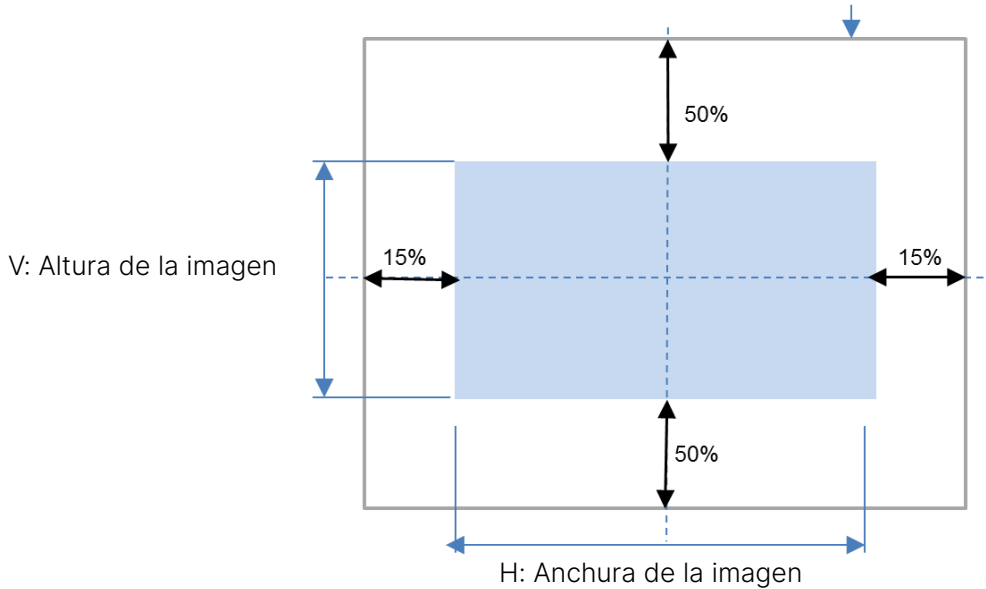

Nota:

- El proyector incluye un interruptor de seguridad en el interior del orificio de montaje de la lente. Es necesario instalar la lente de proyección en el proyector antes de encenderlo, de lo contrario, no será posible visualizar la proyección.
- En el menú OSD se encuentra la función de Bloqueo de la lente, que permite deshabilitar el ajuste de control de la lente para evitar un posible mal funcionamiento después de terminar el ajuste. Asegúrese de deshabilitar el bloqueo antes de realizar el control de la lente.

Ajustar el enfoque y el zoom

El enfoque y el zoom se pueden ajustar desde el panel de control del proyector o desde el mando a distancia. Consulte las pautas siguientes para ajustar el enfoque y el zoom manualmente.

Presione el botón Enfoque o Zoom del panel de control o del mando a distancia para ajustar el efecto de enfoque o zoom mediante los botones de aumento o reducción según sea necesario.

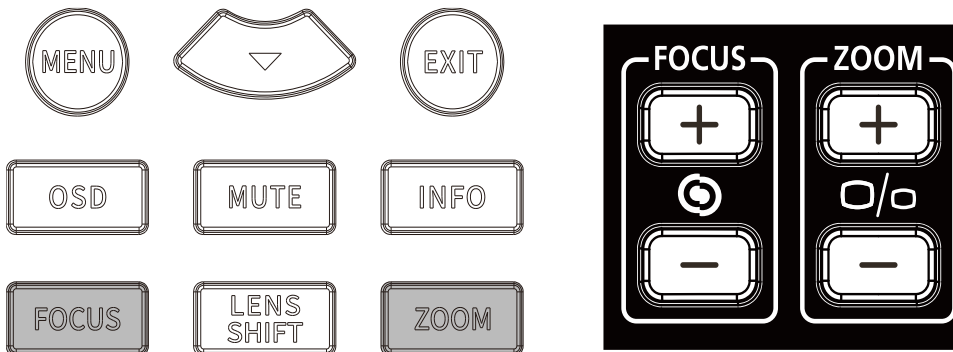

Ajustar la distorsión geométrica

Al proyectar la imagen sobre una superficie curvada o sobre una pantalla en ángulo, es posible que se distorsione la imagen. Puede utilizar el último motor de Corrección geométrica de Vivitek para que la imagen se vea de forma correcta al proyectarla sobre una pantalla no plana o en ángulo. Como puede ver en la imagen a continuación, las combinaciones de funciones disponibles se muestran en el menú secundario de cada opción de corrección de geometría.

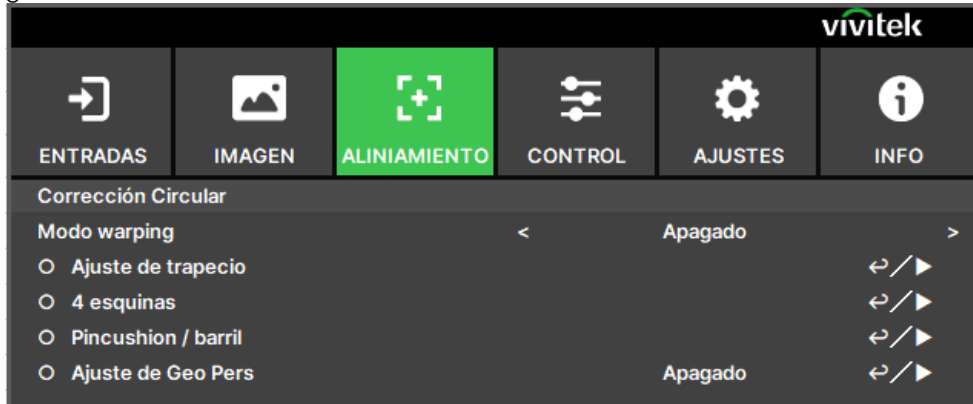

Ajuste de trapecio

Seleccione el ajuste de Distorsión trapezoidal y a continuación utilice los botones ◀ o ▶ para corregir la distorsión, el valor ajustable en corrección vertical y horizontal es ± 30 . Puede ver la imagen a continuación.

Distorsión trapezoidal horizontal:

-600(-60°)

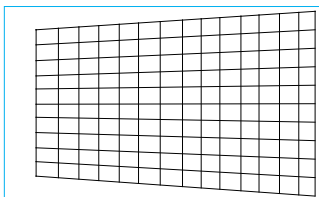

0

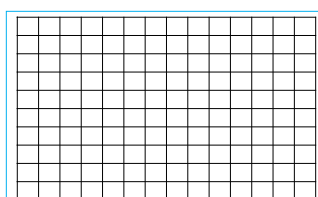

600(60°)

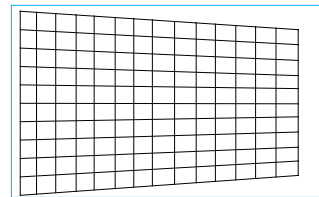

Distorsión trapezoidal vertical:

-400(-40°)

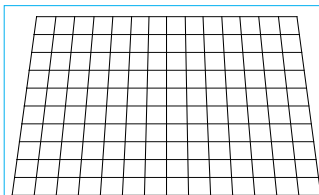

0

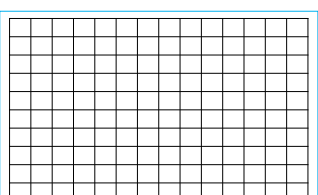

400(40°)

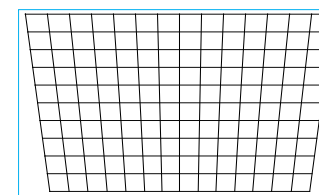

Además de corregir la distorsión trapezoidal vertical y horizontal de forma independiente, puede utilizar la combinación de Distorsión trapezoidal H y V para corregir la distorsión. En este caso, puede que el intervalo efectivo sea limitado.

Rotación:

Después de ajustar la Distorsión trapezoidal H o V, podrá utilizar la opción de Rotación para girar la imagen en caso de que sea necesario. Esta opción solamente estará disponible después de haber ajustado la Distorsión trapezoidal H o V, utilice los botones ◀ o ▶ para girar la imagen hacia la derecha o hacia la izquierda.

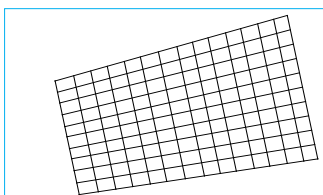

Permite girar la imagen proyectada dentro del área de visualización activa.

Utilice los botones ◀ o ▶ para girar la imagen hacia la derecha o hacia la izquierda. Seleccione la opción Restaurar para cambiar todos los ajustes de Rotación a sus valores predeterminados. Tenga en cuenta que el tamaño de la imagen se reduce para proyectar la imagen completa cuando está habilitada la opción de Rotación, consulte la imagen a continuación para ver el intervalo ajustable.

-100 (-25°)

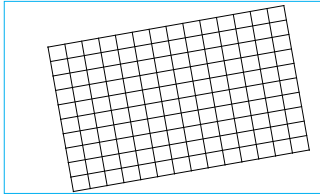

0

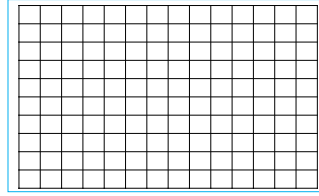

-100 (-25°)

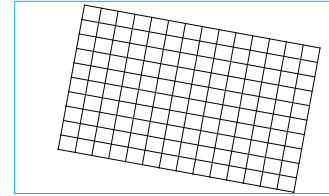

Relación de proyección de la lente

La relación de proyección es la relación entre la distancia de proyección (de la lente hasta la pantalla) y la anchura de la pantalla. Cuanto mayor sea la relación de proyección, más cerca podrá colocar el proyector respecto a pantalla o pared.

Reiniciar:

Permite restablecer todos los ajustes bajo esta opción a su valor predeterminado.



Nota:

El intervalo ajustable mencionado es el disponible para realizar ajustes de dimensión individuales; el intervalo ajustable de combinación de Distorsión trapezoidal H y V será mucho más limitado si lo comparamos con el ajuste de una dimensión individual.

4 esquinas

En algunas aplicaciones puede producirse distorsión en la esquina debido a la instalación o al tipo de superficie sobre la cual se realiza la proyección.

En este caso, puede usar el Ajuste de esquina para corregir la distorsión en las esquinas de la imagen. Consulte las siguientes ilustraciones

Esquina superior izquierda

Horizontal

-192 (Píxeles)

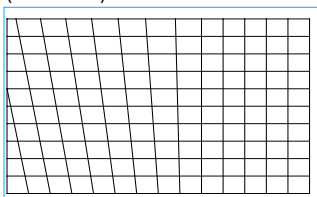

0

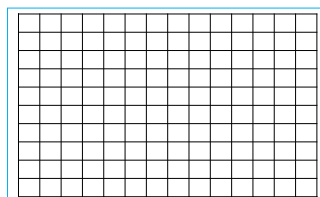

192 (Píxeles)

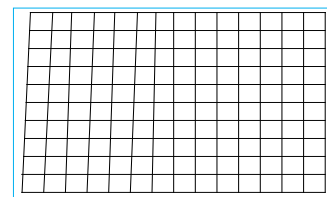

Vertical

-120 (Píxeles)

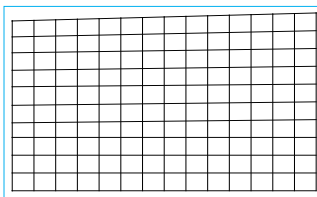

0

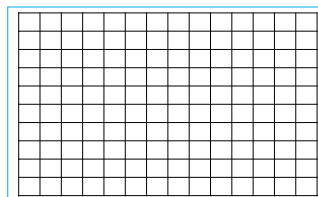

120 (Píxeles)

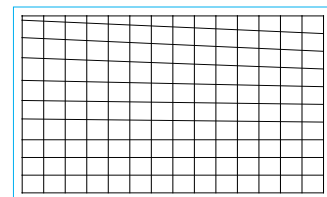

Esquina superior derecha

Horizontal

-192 (Píxeles)

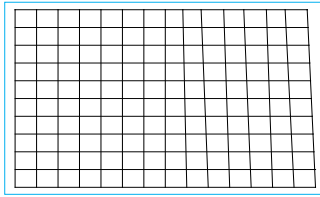

0

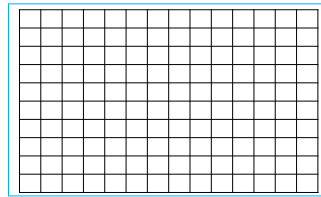

192 (Píxeles)

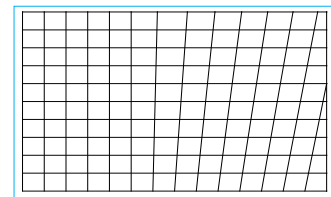

Vertical

-120 (Píxeles)

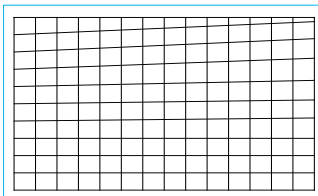

0

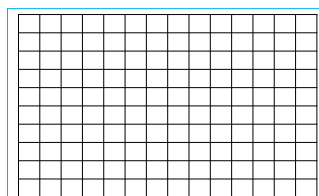

120 (Píxeles)

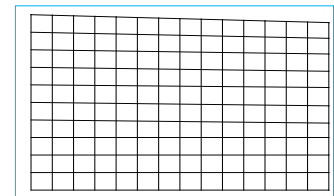

Esquina inferior izquierda

Horizontal

-192 (Píxeles)

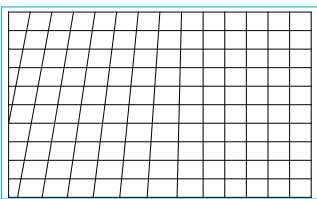

0

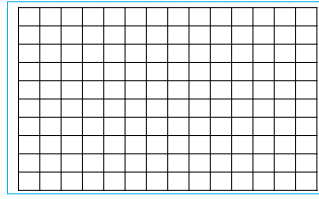

192 (Píxeles)

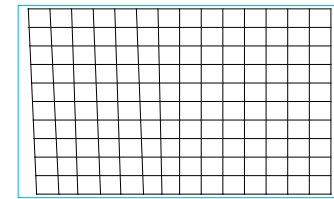

Vertical

-120 (Píxeles)

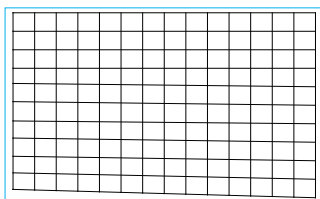

0

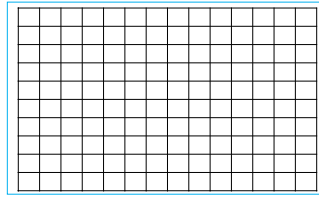

120 (Píxeles)

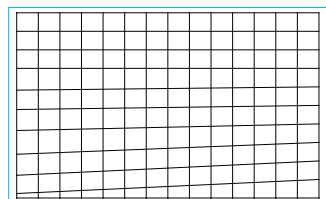

Esquina inferior derecha

Horizontal

-192 (Píxeles)

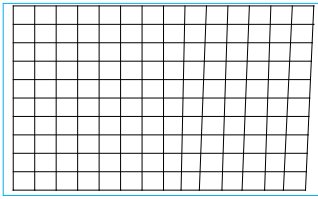

0

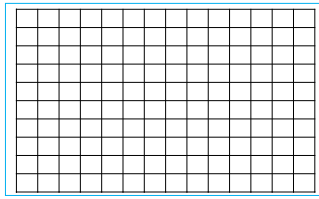

192 (Píxeles)

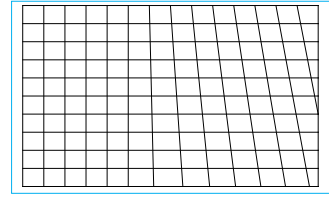

Vertical

-120 (Píxeles)

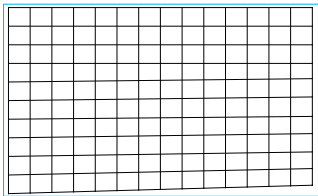

0

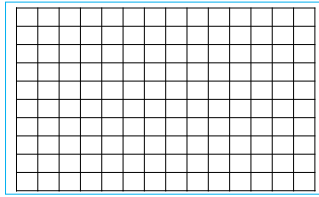

120 (Píxeles)

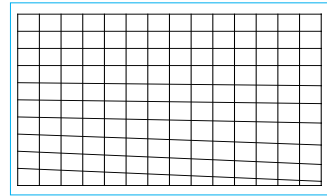

Linealidad horizontal

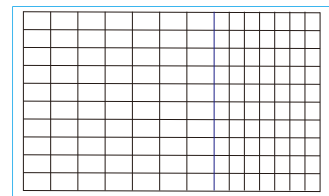
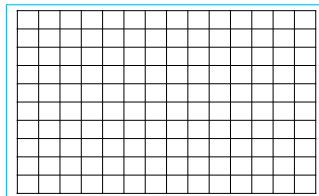
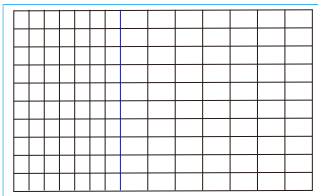

Linealidad vertical

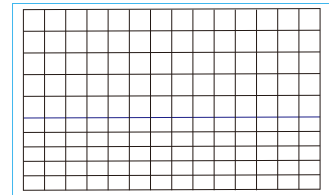
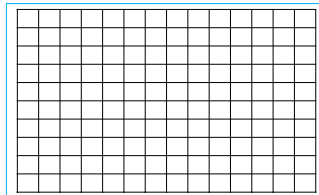
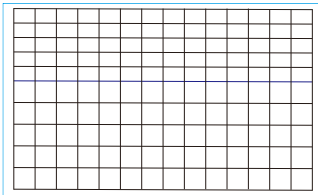

Reiniciar

Permite restablecer los valores predeterminados de toda la configuración que se encuentra bajo esta opción.

Pincushion / barril

Al proyectar la imagen sobre una pantalla cilíndrica o bóvedas hemisféricas puede utilizar la función Concavidad/Convexidad para corregir la distorsión de la imagen. Utilice los botones ◀ o ▶ para ajustar el efecto de Concavidad/Convexidad, ajuste la Distorsión trapezoidal o gire la imagen utilizando la opción de Rotación.

Arriba

-150 (-30%)

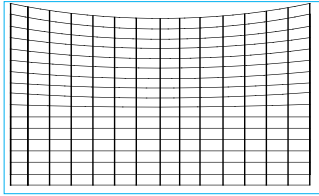

0

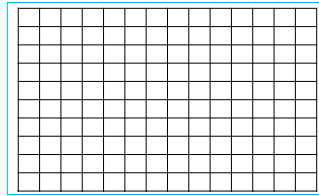

150 (30%)

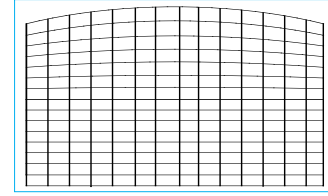

Abajo

-150 (-30%)

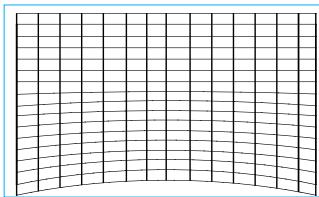

0

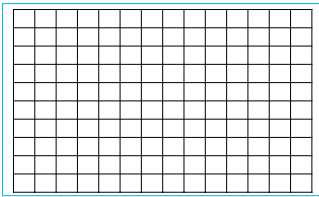

150 (30%)

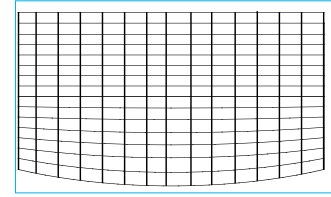

Derecha

-150 (-30%)

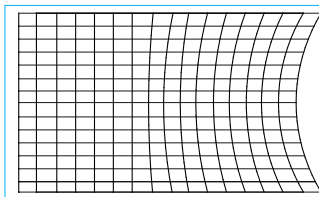

0

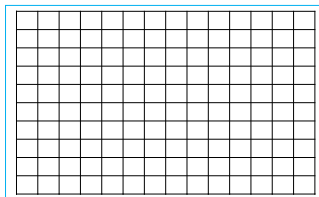

150 (30%)

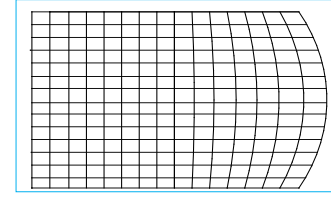

Izquierda

-150 (-30%)

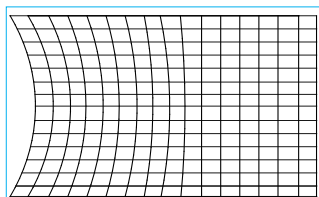

0

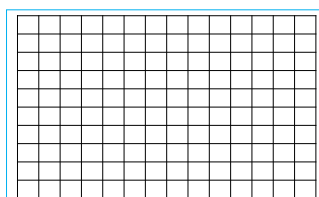

150 (30%)

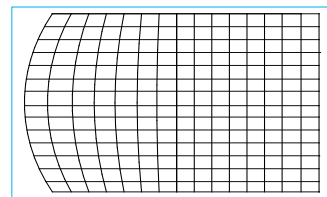

Ajuste de trapecio

A continuación se muestra un ejemplo de la aplicación de Distorsión trapezoidal horizontal.

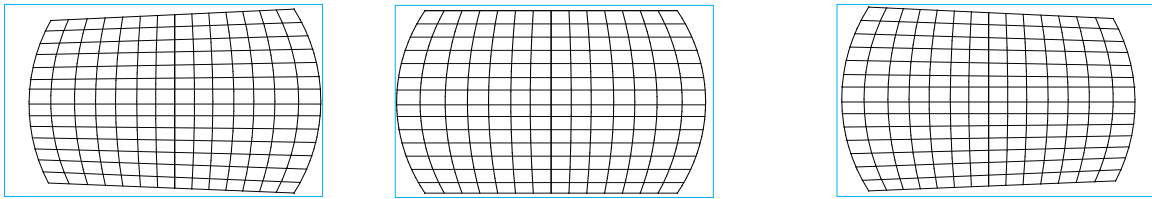

Nota:

- La función de Distorsión trapezoidal H o V está disponible al ajustar la Concavidad/Convexidad horizontal o vertical.
- La función de Rotación está disponible al ajustar la Distorsión trapezoidal H o V.
- Al ajustar la rotación, el tamaño de la imagen se reduce para ajustarse al área de visualización activa.

Relación de proyección de la lente

La relación de proyección es la relación entre la distancia de proyección (de la lente hasta la pantalla) y la anchura de la pantalla. Cuanto mayor sea la relación de proyección, más cerca podrá colocar el proyector respecto a pantalla o pared.

Reiniciar

Permite restablecer los valores predeterminados de toda la configuración que se encuentra bajo esta opción.

Ajuste de Geo Pers

Aplique el ajuste de geometría con una herramienta del proyector de PC.

Utilización de la ID de control para aplicaciones con varios proyectores

Cuando instale más de un proyector en la sala, los proyectores pueden recibir la señal de control simultáneamente. En este caso, puede utilizar la función de identificador de control para especificar la identificación del proyector y el mando a distancia para utilizar el proyector especificado. Siga los pasos que se indican a continuación para configurar el número de identificación para el proyector y el mando a distancia.

Establecer el número de identificación del proyector

1. Habilite la función de control de identificación del proyector mediante CONTROL->Mando A distancia por infrarrojos como se muestra en la figura siguiente.



2. Establecer Código IR

Seleccione la opción Código IR y, a continuación, presione el botón Entrar y utilice los botones ▶ o ◀ para aumentar o reducir, respectivamente, el número.

Establecer el número de identificación del mando a distancia

Presione sin soltar el botón ESTABLECER ID del mando a distancia durante 5 segundos aproximadamente. El indicador LED Alimentación parpadeará en rojo periódicamente. Presione dos dígitos para establecer el número de identificación deseado. Debe presionar cada uno de los dígitos de forma pausada. El indicador LED Alimentación parpadeará para confirmar que el ajuste se ha realizado correctamente en el mando a distancia.

Presione sin soltar el botón ESTABLECER ID durante 5 segundos aproximadamente



LED Alimentación parpadeando

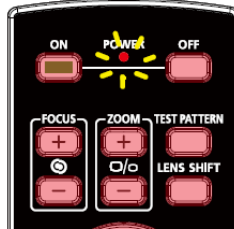

Presionar dos dígitos para el número identificador



Nota:

- Al establecer el número de identificación se sobrescribirá el número de ID anterior. Puede establecer el número de ID directamente en caso de que desee establecer un número de ID nuevo para el mando a distancia.

Borrar el número de identificación del mando a distancia

El número de ID establecido se sobrescribe si se establece un nuevo número de ID. Puede presionar los botones ESTABLECER ID y BORRAR para borrar el número de ID del mando a distancia.

Presionar los botones ESTABLECER IDENTIFICADOR y BORRAR simultáneamente



La retroiluminación de los botones parpadea una vez



Nota:

- La función Control de identificación del proyector está disponible cuando la opción está habilitada y el cable del mando a distancia no está enchufado en el conector remoto del cable.
- Si se deshabilita la función de Control de identificación, el proyector podrá recibir cualquier señal de control del mando a distancia incluso si el número de ID está configurado en el mando a distancia.

Utilizar la Función de brillo constante para mantener la calidad del brillo

La calidad del brillo de un proyector puede disminuir después de miles de horas de uso. En ciertas aplicaciones, como el caso de cartografía, es necesario ajustar de forma periódica varios proyectores para asegurar la calidad de la imagen global. La característica de Brillo constante de Vivitek está diseñada para reducir la necesidad de que los instaladores tengan que calibrar con regularidad los proyectores. Un sensor de iluminación incorporado en el interior del proyector controla el nivel de iluminación. Cuando el sensor detecta una reducción en la iluminación, el proyector regulará de forma dinámica la potencia de la electricidad para aumentar la iluminación hasta alcanzar el nivel de brillo predeterminado, manteniendo así un nivel de brillo constante. Para utilizar esta función, siga los pasos indicados a continuación.

1. Seleccione CONTROL > Fuente de luz > Luz personalizada. Cambie a Nivel de potencia personalizado, con un valor inferior al 100 %. Por ejemplo: 90 % u 85 %. El porcentaje de potencia reducido se utilizará para regular posteriormente el brillo cuando esté habilitada la función de Brillo constante.

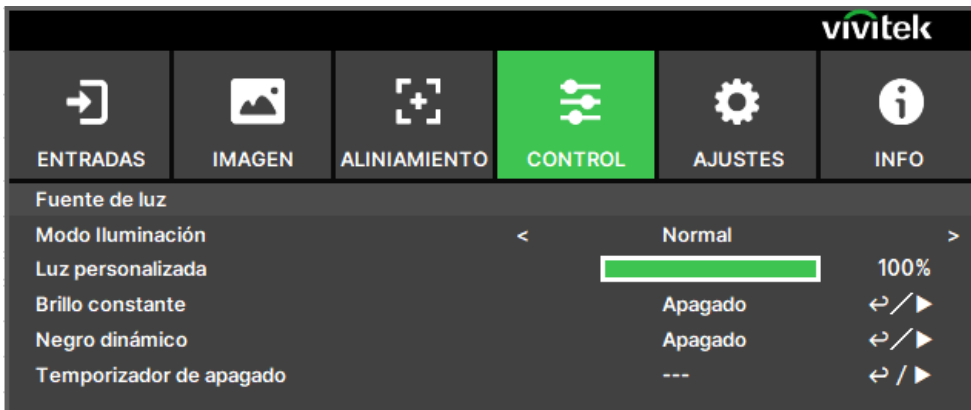

2. Habilite la función de Brillo Constante



Nota:

Después de un largo período de tiempo, cuando un aumento de potencia alcance su límite de potencia máxima, la función de Brillo constante ya no aumentará la potencia eléctrica de la fuente de iluminación láser. En este caso, deshabilite la función de Brillo constante. También puede reajustar todos los proyectores a un nuevo nivel de brillo con un porcentaje de Nivel de potencia personalizado inferior, al hacerlo, la función de Brillo constante volverá a funcionar.

Conexión del equipo

Siga las instrucciones a continuación para conectar el proyector a una fuente de vídeo o a un equipo de control externo (si hay alguno). Cuando conecte el equipo, utilice el cable de señal correcto para conectar cada fuente de señal y asegúrese de que el cable está perfectamente conectado. Apriete la tuerca en la unión y conecte el equipo de fuente de señal al proyector tal y como se indica en la imagen a continuación.

Conectar un ordenador

Conecte la señal de PC que desea proyectar al proyector a través de un cable DVI-D o HDMI.

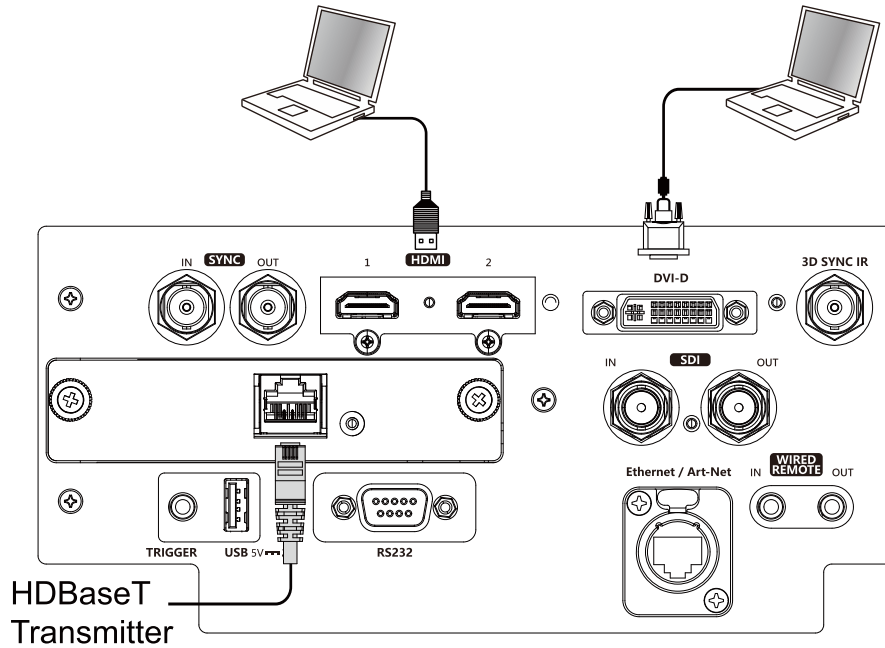

Conectar un dispositivo de vídeo

Conecte el equipo de vídeo al puerto de entrada del proyector a través del conector DVI-D o HDMI.

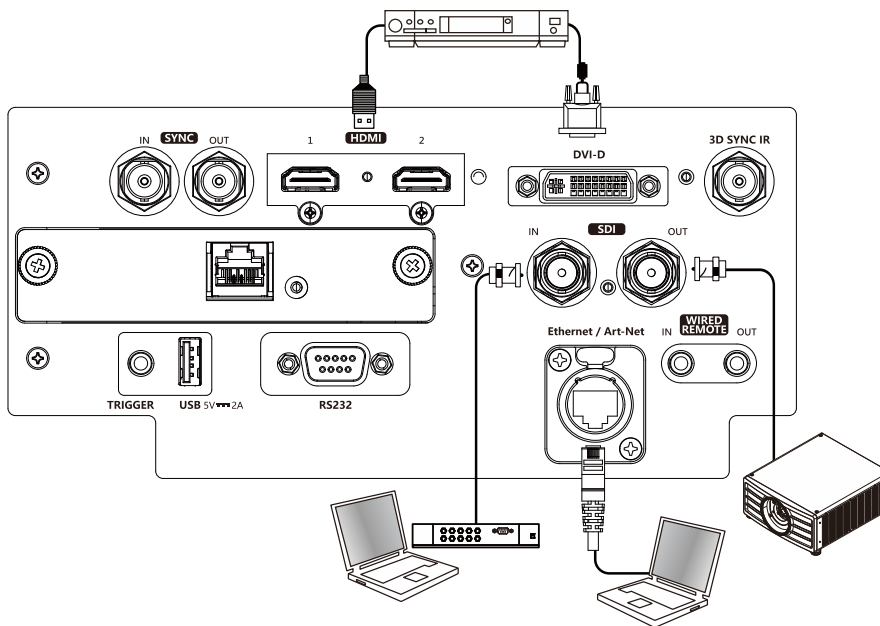

Conectar un Activador de pantalla

Si el proyector incluye la pantalla de proyección eléctrica y otro dispositivo de activación de 12 V, puede conectar estos dispositivos al puerto de salida del activador de 12 V para transmitir y definir la configuración de señal de 12 V de salida. El proyector emitirá señales de 12 V cuando se encienda. Puede utilizar la señal para controlar la pantalla o el dispositivo activando la opción OSD en CONTROL -> Disparador

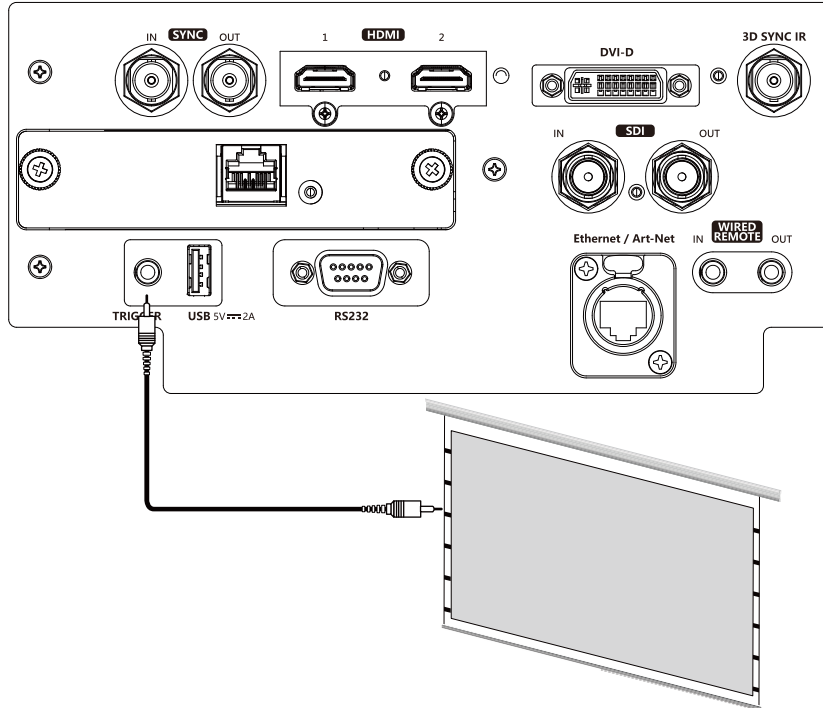

Conectar un Transmisor HDBaseT

El proyector cuenta con un receptor HDBaseT integrado. Con un transmisor HDBaseT (opcional), las señales de vídeo, RS-232 y LAN se pueden enviar al proyector a través del cable RJ-45. Si el transmisor HDBaseT que ha adquirido admite la entrada y salida del mando a distancia de infrarrojos, las señales de control procedente de dicho mando se pueden enviar al proyector a través del cable RJ-45.

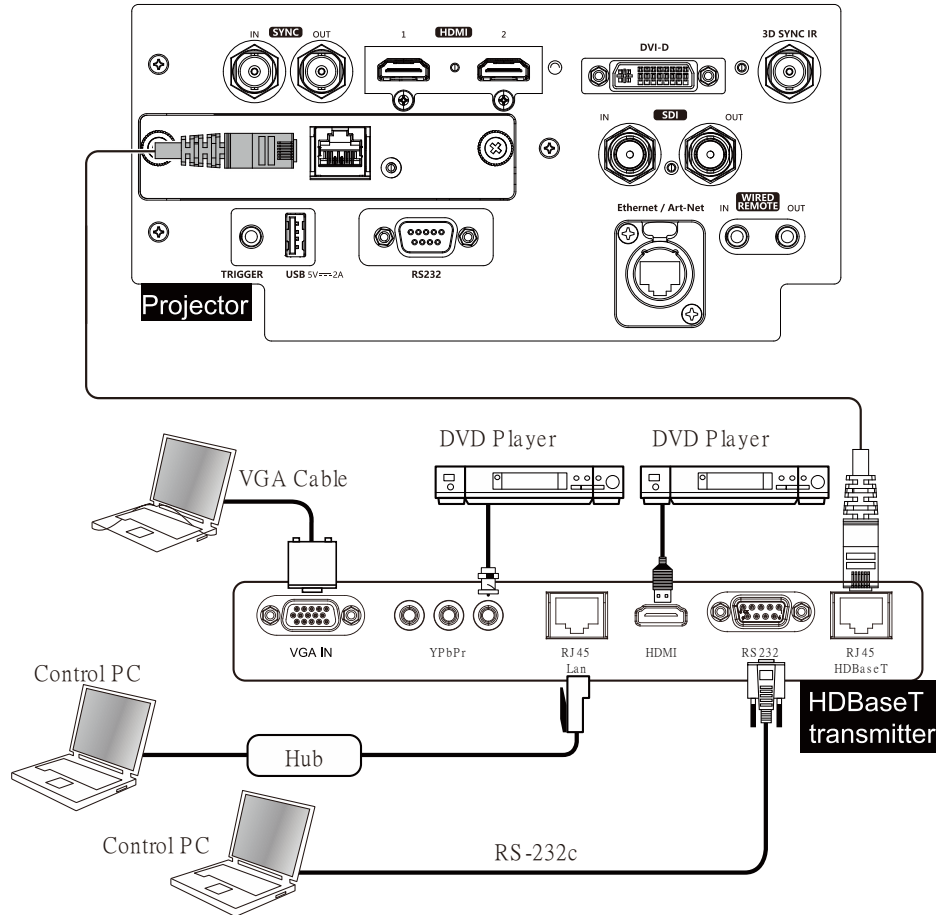

Nota:

- El proyector admite la señal de vídeo, R-232, el mando a distancia de infrarrojos y la recepción de las señales del control de red, pero no es compatible con la funcionalidad Alimentación a través de Ethernet (PoE, Power over Ethernet).
- La tasa de baudios cambiará a 9600 automáticamente en el siguiente caso: si el comando RS232 se envía a través del transmisor HDBaseT.
- Si el comando se envía a través del transmisor HDBaseT, la distancia de transmisión más larga será de 100 metros. Si la distancia de transmisión es superior a 100 metros, existe la posibilidad de se interrumpa la proyección o que no se pueda enviar la señal de control.
- Utilice un cable RJ-45 Cat5e o de categoría superior y evite enroscarlo. Un cable enroscado puede provocar daños o interferencias en la transmisión de la señal, reduciendo así la distancia de transmisión y degradando la calidad de la imagen.

Usar el proyector

Utilizar el menú en pantalla

Utilizar el menú en pantalla

El proyector tiene un menú en pantalla (OSD, On-Screen Display) que le permite realizar ajustes en la imagen, cambiar diversas configuraciones y comprobar el estado actual del proyector.



Recorrer el menú OSD

Puede utilizar el mando a distancia o los botones de control del proyector para desplazarse por el menú OSD y realizar cambios en el mismo. La siguiente ilustración muestra los botones correspondientes del mando a distancia y del proyector.

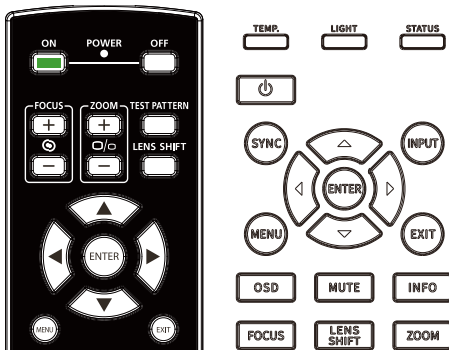

1. Para abrir el menú OSD, presione el botón Menú del panel de control OSD o del mando a distancia. Hay seis carpetas en el menú. Presione los botones ◀ o ▶ para moverse por los menús secundarios o submenús.
2. Presione el botón ▲ o ▼ para seleccionar la opción y el botón ◀ o ▶ para cambiar los valores de los ajustes. Presione ◀ para confirmar la nueva configuración.
3. Presione **MENÚ** para salir de un submenú o **SALIR** para cerrar el menú.



Árbol de menús

Utilice la siguiente tabla para buscar rápidamente una configuración o determinar los posibles valores de la misma.

Menú principal	Submenú	Configuración	
ENTRADAS	Selección de Entrada	HDMI1/HDMI2/DVI/HDBaseT/SDI	
	Resincronización	[Aceptar] para ejecutar	
	Ecuador HDMI	Automático / 1 ~ 7	
	Espacio color	Automático / YPbPr / YCbCr / RGB PC / RGB Video	
	Entrada constante	Conmutación automática	
	Modo EDID	HDMI1	4K/60 HDR / 4K/30 / 1920x1200p60 / 1920x1080p60 / 1280x800p60
		HDMI2	4K/60 HDR / 4K/30 / 1920x1200p60 / 1920x1080p60 / 1280x800p60
		DVI	4K/30 / 1920x1200p60 / 1920x1080p60 / 1280x800p60
		HDBaseT	4K/30 / 1920x1200p60 / 1920x1080p60 / 1280x800p60
		Reducción ruido	Desactivado / Activado
	Out Frame Rate	Automático / 48Hz / 50Hz / 60Hz	
	3D	DLP Link	Desactivado / Activado
		Formato de 3D	Apagado / Automático / Lado a lado / Superior/Inferior / Canal dual / Fotograma secuencial / Empaquetado de fotogramas
		Voltear vista	Normal / Invertir
		Periodo de oscuridad	0,65 ms / 1,3 ms / 1,95 ms
		Retardo sincronización	0 ~ 100 ~ 200
		Referencia de sincronización	Interna y Externa
		Fuente Aut.	Activado, Desactivado
		Patrones Internos	Apagado / Blanco / Negro / Rojo / Verde / Azul / Tablero de ajedrez / Entrelazado / Barra de colores / Aspecto (enchufado)

Menú principal	Submenú	Configuración			
IMAGEN	Modo Imagen	Alto brillo / Presentación / Vídeo			
	Brillo	0 ~ 100 ~ 200			
	Contraste	0 ~ 100 ~ 200			
	Administrador de color	Color	R / G / B / C / M / Y / W		
		Tomo Color (R / G / B / C / M / Y)	Ganancia rojo (W)	0 ~ 100 ~ 200	
		Saturación (R / G / B / C / M / Y)	Ganancia verde (W)	0 ~ 100 ~ 200	
		Ganancia (R / G / B / C / M / Y)	Ganancia azul (W)	0 ~ 100 ~ 200	
		Reiniciar	[Aceptar] para ejecutar		
		Avanzado	Saturación	0 ~ 100 ~ 200	
			Tono Color	0 ~ 100 ~ 200	
	Intensidad		0 ~ 20		
	Gamma		1.0 / 1,8 / 2,0 / 2,2 / 2,35 / 2,5 / DICOM		
	Gama de colores		Nativo / REC709 / EBU / SMPTE		
	Temp. Color		3200K / 5400K / 6500K / 7500K / 9300K / Nativo		
	Balance de entrada		Ganancia R	0 ~ 100 ~ 200	
			Ganancia G	0 ~ 100 ~ 200	
			Ganancia B	0 ~ 100 ~ 200	
			Desplazamiento R	0 ~ 100 ~ 200	
			Desplazamiento G	0 ~ 100 ~ 200	
			Desplazamiento B	0 ~ 100 ~ 200	
			Reiniciar	[Aceptar] para ejecutar	
	Uniformidad	Modo	Desactivado / Activado		
		Ubicación X	0~9 (barra de control deslizante)		
		Ubicación Y	0~6 (barra de control deslizante)		
		Ganancia de rojo	-150~150 (barra de control deslizante)		
		Ganancia de verde	-150~150 (barra de control deslizante)		
		Ganancia de azul	-150~150 (barra de control deslizante)		
		Reiniciar	[Aceptar] para ejecutar		
	HDR	Apagado / Automático / PQ-400 / PQ-500 / PQ-1000 / HLG			
	Efectos de color visuales	Activado, Desactivado			

Menú principal	Submenú		Configuración		
ALINIAMIEN O	Aspecto		5:4 / 4:3 / 16:10 / 16:9 / 1.88 / 2.35 / Apaisado / Fuente / Nativo		
	Modo PRY		Frontal mesa / Frontal techo / Posterior mesa / Posterior techo / Automático frontal		
	Zoom digital	Zoom digital	0% ~ 100%		
			Pan digital	-1280 ~ 0 ~ 1280	
			digital Scan	-720 ~ 0 ~ 720	
			Reiniciar	[Aceptar] para ejecutar	
	Sobreexploración			Apagado / Recortar / Zoom	
	Blanking	Arriba		0 - 360	
		Abajo		0 - 360	
		Izquierda		0 - 534	
		Derecha		0 - 534	
		Reiniciar		[Aceptar] para ejecutar	
	Corrección Circular	Modo warping		Off / Ajuste de trapecio / 4 esquinas / Barril / Ajuste de Geo Pers	
		Ajuste de trapecio	Ajuste de trapecio H		Horizontal -360 ~ 0 ~ +360
			Ajuste de trapecio V		Vertical -360 ~ 0 ~ +360
			Rotación		-250 ~ 0 ~ 250
			Relación de proyección de la lente		0,7 ~ 13,8 (para lentes Pana)
			Reiniciar		[Aceptar] para ejecutar
		4 esquinas	Esquina superior izquierda		-192 <= X < =192, -120<= Y <= 120
			Esquina superior derecha		-192 <= X < =192, -120<= Y <= 120
			Esquina inferior izquierda		-192 <= X < =192, -120<= Y <= 120
			Esquina inferior derecha		-192 <= X < =192, -120<= Y <= 120
			Linealidad horizontal		-350 < H < +350 (por definir)
			Linealidad vertical		-200 < V < +200 (por definir)
			Reiniciar		[Aceptar] para ejecutar
		Pincushion / barril	Arriba		-250~+300
			Abajo		-250~+300
	Izquierda			-250~+300	
	Derecha			-250~+300	
	Ajuste de trapecio H			-60~60	
	Ajuste de trapecio V			-40~40	
	Relación de proyección de la lente			0,7 ~ 13,8 (para lentes Pana)	
	Reiniciar			[Aceptar] para ejecutar	
Ajuste de Geo Pers			Apagado / Usuario 1 / Usuario 2		

Menú principal	Submenú	Configuración		
ALINIAMIEN O	Combinar bordes	Modo de fusión de proyecciones	Desactivado / Activado	
		Líneas de ajuste	Desactivado / Activado	
		Inizio de mezcla	Arriba	0 - 360
			Abajo	0 - 360
			Izquierda	0 - 534
			Derecha	0 - 534
		Nivel de Blanco	Arriba	Modelo 4K: 0, 100 - 1000 Modelo WUXGA: 0, 100 - 500
			Abajo	Modelo 4K: 0, 100 - 1000 Modelo WUXGA: 0, 100 - 500
			Izquierda	Modelo 4K: 0, 100 - 1600 Modelo WUXGA: 0, 100 - 800
			Derecha	Modelo 4K: 0, 100 - 1600 Modelo WUXGA: 0, 100 - 800
	Nivel de Negro	Arriba	0 - 96	
		Abajo	0 - 96	
		Izquierda	0 - 96	
		Derecha	0 - 96	
		Todo	(Aumentar/Reducir)	
		Rojo	0 - 255	
		Verde	0 - 255	
		Azul	0 - 255	
	Pantalla de ajuste	Reiniciar	[Aceptar] para ejecutar	
		Formato de pantalla	16:10 / 16:9 / 4:3 / 2.35:1	
Posición de pantalla		Salida gris, -16~0~16 (con 16:9), -160~0~160 (con 4:3), -191~0~191 (con 2,35:1)		
Configuración de la lente	Bloqueo de la lente	Desactivado / Activado		
	Tipo de lente	Modelo 4K: 0.38:1 / 0.9~1.2:1 / 1.2~1.56:1 / 1.5~2.0:1 / 1.8~-2.6:1 / 2.0~-4.0:1 / 4.1~7.0:1 / 6.9~10.3:1 Modelo WUXGA: 0.38:1 / 0.9~1.2:1 / 1.2~1.56:1 / 1.5~2.0:1 / 1.8~-2.6:1 / 2.0~-4.0:1 / 4.1~7.0:1 / 6.9~10.3:1		
	Control de la lente	Menú emergente para zoom, control de enfoque y de desplazamiento		
	Memoria de lente	Guardar memoria	Memoria1 / Memoria2 / Memoria3 / Memoria4 / Memoria5 / Memoria6 / Memoria7 / Memoria8 / Memoria9 / Memoria10	
		Cargar memoria	Memoria1 / Memoria2 / Memoria3 / Memoria4 / Memoria5 / Memoria6 / Memoria7 / Memoria8 / Memoria9 / Memoria10	
		Borrar memoria	Memoria1 / Memoria2 / Memoria3 / Memoria4 / Memoria5 / Memoria6 / Memoria7 / Memoria8 / Memoria9 / Memoria10	
	Lens To Midposition	(ejecutar)		

Menú principal	Submenú	Configuración				
CONTROL	Fuente de luz	Modo Iluminación	Normal / ECO / Personalizado			
		Luz personalizada	30 ~ 100			
		Brillo constante	Desactivado / Activado			
		Negro dinámico	Desactivado / Activado			
		Temporizador de apagado	Deshabilitar / 0,5 segundos / 1 segundo / 1,5 segundos / 2 segundos / 3 segundos / 4 segundos			
	Modo de gran altitud		Apagado / Encendido / Automático / Tranquilo			
	A distancia por infrarrojos	La teledetección		Activado, Desactivado		
		Código IR		0~99		
		Restablecer Código IR		[Aceptar] para ejecutar		
	Congelar		[Aceptar] para ejecutar			
	Disparador		Apagado / Pantalla / 5:4 / 4:3 / 16:10 / 16:9 / 1.88 / 2.35 / Cine / Fuente / Sin escala / RS232			
	Inicio instantáneo		Desactivado / Activado			
	Periodo de standby		30 min / 60 min / 90 min			
	Red	Configuración de red	DHCP	Desactivado / Activado		
			Dirección IP	xxx.xxx.xxx.xxx		
			Máscara de Subred	xxx.xxx.xxx.xxx		
			Gateway	xxx.xxx.xxx.xxx		
			DNS	xxx.xxx.xxx.xxx		
			Aplicar	[Aceptar] para ejecutar		
			MAC	xx:xx:xx:xx:xx:xx (solo información)		
			Art-Net Preparación	Art-Net Encender		Desactivado / Activado (2.X.X.X), Activado (10.X.X.X), Activado (Manual)
				Neto		0 ~ 127
				Subred		0 ~ 15
	Universo			0 ~ 15		
	Dirección de inicio			1 ~ 508		
	Aplicar			[Aceptar] para ejecutar		
	Art-Net Cambio de canal	Canal 1			Ninguno / Energía / PIC-MUTE / Nivel de energía / Entrada / Control de canal	
		Canal 2				
		Canal 3				
		Canal 4				
		Canal 5				
	Art-Net Estado de canal	Canal 1		(configuración y valor del canal) (solo información)		
Canal 2						
Canal 3						
Canal 4						
Canal 5						
	Detección de dispositivo AMX		Desactivado / Activado			

Menú principal	Submenú	Configuración		
CONTROL	Modo Alquiler	Nivel de alimentación bloqueado	Nivel de alimentación bloqueado Restablecimiento o del nivel de alimentación bloqueado	30% / 40% / 50% / 60% / 70% / 80% / 90% / 100% (ejecutar)
		Tiempo de uso bloqueado	Tiempo de uso bloqueado Restablecimiento o del tiempo de uso (HRS) Restablecimiento o del tiempo de expiración	Deshabilitar / Habilitar 1 ~ 9999 (ejecutar)
	Cambiar contraseña	Nueva contraseña	5 dígitos	
		Confirmar contraseña	5 dígitos	
	AJUSTES	Administración de energía	Modo de espera	ECO / Activación por LAN / Activación por HDBaseT
			Apagado Aut.	Apagado / 5 min / 10 min / 15 min / 20 min (lista desplegable)
			Potencia directa activada	Desactivado / Activado
		Latencia de imagen		Normal / Rápida
		Pantalla vacía		Logotipo / Negro / Azul
		Ajustes OSD	Activar logo	
Posición menú				Arriba izquierda / Arriba derecha / Abajo izquierda / Abajo derecha / Centro
Menú transparencia				0 / 25 / 50 / 75
Tiempo muerto				Siempre activado / 10 segundos / 30 segundos / 60 segundos
Cuadro de mensaje				Activado, Desactivado
Rotación del menú				Apagado / Sentido horario / Sentido antihorario
Memoria			Recordar a la memoria	
		Ahorrar ajustes		Preajuste A / Preajuste B / Preajuste C / Preajuste D
IDIOMA				English / Français / Español / Deutsch / Português / 简体中文 / 繁體中文 / 日本語 / 한국어
restauración de fábrica				[Aceptar] para ejecutar

Menú principal	Submenú	Configuración		
INFO	Modelo			
	Número serie			
	Versión de Software		Módulo de control	
			Módulo de vídeo	
			Módulo de opciones	
			Módulo de formateador	
			Módulo de iluminación	
	Horas láser			
	Formato señal		Activo Fuente	
			los tiempos de	
			Índic. A	
			Índic. V	
			Reloj píxel	
			Formato de color	
			Formato HDR	
		El estado del sistema		Presión atmosférica
				AC Voltaje
				Modo de Altitud
			Potencia del láser	
			Brillo constante	
	Estado térmica		Temp. admisión/Temp. DMD	
			Temp. LD 1~6	
			Velocidad del VENTILADOR	

Menú OSD - ENTRADAS



Selección de Entrada

Utilice el botón de acceso directo del mando a distancia o esta función para seleccionar la fuente de entrada. Las opciones de entrada se muestran a continuación.

La fuente de entrada disponible del producto es HDMI 1, HDMI 2, HDBaseT, DVI y SDI.

Resincronización

Permite sincronizar automáticamente el proyector con la fuente de entrada.

Ecualizador HDMI

Permite establecer un valor adecuado para mantener la calidad de imagen HDMI en la transmisión de datos a larga distancia.

Espacio color

Esta función permite cambiar el espacio de color correspondiente para la señal de entrada en la mayoría de los casos. El valor predeterminado es Automático.

Auto Switching: El proyector detecta la señal de entrada y cambia al espacio de color correspondiente automáticamente.

YPbPr: Permite establecer el espacio de color en ITU-R BT 601.

YCbCr: Permite establecer el espacio de color en ITU-R BT 709.

RGB-PC: Utilice el espacio de color RGB y establezca el negro en 0, 0, 0 RGB. Establezca el blanco en RGB 255, 255, 255 (si se utiliza una imagen de 8 bits).

RGB-Video: Utilice el espacio de color RGB y establezca el negro en RGB 16, 16, 16 y el blanco en 235, 235, 235 (si se utiliza una imagen de 8 bits) para hacer coincidir el valor de luminancia definido en el estándar de componente digital.

Entrada constante

Conmutación automática: permite habilitar el cambio automático de fuente de entrada entre HDMI1 y HDMI2.

Modo EDID

Presione ENTRAR y utilice los botones ◀ o ▶ para seleccionar un modo EDID entre HDMI1\2\DVT y HDBaseT.



Nota:

El modo EDID predeterminado para HDMI1/2 es 4K/60. Pero para algunos equipos, el modo EDID es necesario para seleccionar 4K/30 para captar la señal de entrada normalmente.

Reducción ruido

Utilice ◀▶ para ajustar el ruido de la imagen proyectada. Esta función se utiliza para quitar el ruido de la imagen con la entrada de barrido entrelazada. Generalmente, la reducción del ruido puede disminuir los detalles de alta frecuencia y suavizar la imagen.

Out Frame Rate

Utilice ◀▶ para seleccionar la frecuencia de fotogramas de salida.



Nota:

Aparecerá atenuado cuando el modo 3D y el forzado se ejecuten en la opción Automático.

3D

Esta función permite establecer el formato 3D y el método de sincronización. El proyector detecta el tipo de señales de entrada y proporciona las opciones correspondientes para la configuración. Antes de llevar a cabo la configuración 3D, asegúrese de que la señal de entrada está conectada.

DLP Link: Esta opción permite activar o desactivar la sincronización DLP Link.

Formato de 3D:

Desactivado: Desactiva el modo de visualización 3D. Cuando selecciona la opción Automático, En paralelo, Arriba y abajo o Fotograma secuencial, el modo 3D se activa. Para desactivar el modo 3D, seleccione "Desactivado" y presione el botón "ENTRAR".

Automático: Permite al formato 3D detectar automáticamente los formatos Empaquetado de fotogramas, Arriba y abajo y En paralelo. La señal de entrada es HDMI 1.4b 3D.

En paralelo (dividido): Esta opción solamente se aplica a la señal de entrada HDMI 1.4b 3D o a la señal HDMI enviada utilizando el transmisor HDBaseT.

Arriba y abajo: Esta opción solamente se aplica a la señal de entrada HDMI 1.4b 3D o a la señal HDMI enviada utilizando el transmisor HDBaseT.

Canal dual: visualización 3D por HDMI1 y HDMI2 con I/D.

Fotograma secuencial: Permite establecer el formato de entrada en Fotograma secuencial.

Empaquetado de fotogramas: permite establecer el formato de entrada en Empaquetado de fotogramas.

Voltear vista: Si la imagen 3D transmitida a las gafas 3D se invierte, puede establecer la opción Intercambio de ojos en "Invertir" para normalizar la imagen. De lo contrario, es recomendable mantener el modo "Normal".

Periodo de oscuridad: También manualmente la opción Período oscuro para tolerancia de gafas. Las opciones disponibles son 0,65 ms, 1,3 ms y 1,95 ms.

Retardo sincronización: si el tiempo de conmutación del obturador de la pantalla 3D de un producto 3D de una marca diferente no está sincronizado con el proyector, se generarán imágenes fantasma o un efecto 3D deficiente. Ajuste el retardo de sincronización para sincronizar el obturador de la máquina 3D y el tiempo de conmutación del obturador del proyector para obtener la mejor proyección 3D.

Referencia de sincronización: El proyector proporciona DLP Link y sincronización de infrarrojos 3D para visualización en 3D. El proyector establecerá automáticamente la señal de sincronización dependiendo del formato 3D y si el dispositivo externo de sincronización 3D está conectado. Esta función solamente se aplica a la condición de que la opción Formato 3D esté establecida en Fotograma secuencial o que el dispositivo de sincronización 3D esté conectado al proyector.

Externa: La señal se envía desde el receptor de señal de sincronización 3D externo.

Interna: El proyector envía la imagen, la señal de sincronización 3D es DLP Link.

Recordatorios importantes:



- Las personas con las siguientes condiciones deben ver las imágenes 3D con sumo cuidado:
 - Niños menores de seis años de edad
 - Personas sensibles o alérgicas a la luz, enfermas y que tengan antecedentes de enfermedades cardiovasculares
 - Personas cansadas y con falta de descanso
 - Personas bajo los efectos de drogas o alcohol
 - Por lo general, ver imágenes en 3D es seguro. Sin embargo, algunas personas podrían sentirse mal. Consulte las pautas revisadas y publicadas por la Liga 3D el 10 de diciembre de 2008. Indican que quien vea imágenes 3D necesita descansar entre 5 y 15 minutos cada 30 minutos o una hora.

Fuente Aut.

Cuando la función de Fuente Automática está "ACTIVADA", el proyector busca automáticamente la señal de

entrada.

Patrones Internos

Las imágenes integradas se proporcionan para instalación y ajuste. Puede seleccionar la opción PATRÓN DE PRUEBA del menú OSD o presionar el botón PATRÓN DE PRUEBA del mando a distancia para mostrar el patrón de prueba. Presione el botón ◀ o ▶ para seleccionar el patrón o presione el botón SALIR de nuevo para salir del patrón de prueba. Las opciones de patrón de prueba disponibles son Entrelazado, Barra de colores, Tablero de ajedrez, Blanco, Rojo, Verde, Azul y Negro.

Menú OSD - IMAGEN



Modo Imagen

Utilice ◀ o ▶ para seleccionar el modo de imagen que desee.

Alto brillo: El modo de salida de brillo más alto es adecuado para aplicaciones en las que se necesita una salida con el brillo más alto.

Presentación: El mejor efecto de proyección es adecuado para presentaciones o imágenes.

Vídeo: El modo es adecuado para reproducir contenido de vídeo.

Brillo

Presione ENTRAR y use los botones ◀ o ▶ para incrementar o reducir el nivel de brillo.

Contraste

Presione ENTRAR y use los botones ◀ o ▶ para ajustar el contraste de la imagen proyectada.

Administrador de color

Esta función se puede usar para ajustar los colores.

Las opciones Rojo, Verde, Azul, Cian, Magenta y Amarillo se pueden ajustar mediante Tono Color, Saturación y Ganancia.

La opción Blanco puede ajustarse mediante Ganancia de rojo, verde y azul.

Avanzado

Saturación: Presione ENTRAR y use los botones ◀ o ▶ para ajustar el nivel de saturación.

Tono Color: Presione ENTRAR y use los botones ◀ o ▶ para ajustar el nivel de matiz.

Intensidad: Presione ENTRAR y use los botones ◀ o ▶ para ajustar la nitidez, que cambia los detalles de alta frecuencia.

Gamma: Cuando la luz ambiente es tan brillante que puede afectar a la proyección de los detalles en las áreas oscuras de la imagen, puede cambiar el valor de gamma para ajustar la crominancia. Las opciones disponibles son 1,0; 1,8; 2,0; 2,2; 2,35; 2,5 y DICOM.



Nota para DICOM:

- La opción DICOM bajo esta función se puede utilizar para mejorar el nivel de escala de grises para ver imágenes médicas en escala de grises, como por ejemplo radiografías, con fines educativos y de formación únicamente.
- El proyector no es un dispositivo clínico, por lo que no puede utilizarse para el diagnóstico clínico.

Gama de colores: Esta función le permite establecer el rango de visualización de los colores según la aplicación; las opciones disponibles son GRAB.709, EBU SMPTE y Nativa.

Temp. Color: El valor predeterminado de la temperatura de color es Nativa, que es adecuado para la mayoría de las situaciones. A medida que la temperatura de color aumenta, la imagen aparece más azul, mientras que si la temperatura de color se reduce, la imagen aparece más rojiza. Las opciones disponibles son Nativa, 3200K, 5400K, 6500K, 7500K y 9300K

Balance de entrada: Cuando la luz ambiente es demasiado brillante o cambia, los detalles de la imagen proyectada pueden verse afectados. Puede ajustar la opción para que los colores proyectados de la imagen se aproximen a los colores que desea. Las opciones para ajustar de forma precisa el color son Rojo, Verde y Azul.

Ganancia: Estas tres opciones se utilizan para aumentar o reducir el intervalo de entrada de color de toda la imagen. Si aparece una cantidad mínima de rojo, verde o azul en las áreas grises, reduzca la ganancia del color correspondiente en consecuencia. A medida que aumenta la ganancia, el contraste de la imagen se reduce.

Offset: Estas tres opciones desplazarán el espectro de color de toda la imagen y cambiarán su brillo. Si su cantidad mínima de rojo, verde o azul aparece en las áreas grises, puede ajustar el desplazamiento del color correspondiente en consecuencia. Al aumentar el desplazamiento, el brillo de la imagen se reducirá.

Reiniciar: Se restablecerán los valores predeterminados de toda la configuración de la opción Balance de entrada.

Uniformidad

Modo: Permite habilitar la corrección de la uniformidad del color.

Ubicación X: Permite seleccionar el área del bloque a partir del eje X.

Ubicación Y: Permite seleccionar el área del bloque a partir del eje Y.

Ganancia rojo: Permite ajustar la ganancia de color rojo en el área de bloque seleccionada.

Ganancia verde: Permite ajustar la ganancia de color verde en el área de bloque seleccionada.

Ganancia azul: permite ajustar la ganancia de color azul en el área de bloque seleccionada.

Reiniciar: Se restablecerán los valores predeterminados de toda la configuración de la opción Uniformidad.

HDR

Presione ◀/▶ para seleccionar una configuración HDR adecuada. Las opciones son Apagado, Automático, PQ-400, PQ-500, PQ-1000 y HLG.

Efectos de color visuales

Activado: Permite reducir el efecto de color visual con ruido normal.

Desactivado: Efecto de color visual normal con ruido más bajo.

Menú OSD - ALINIAMIENTO



Aspecto

Esta función permite al usuario ajustar la relación de aspecto de la imagen de proyección mediante los botones ◀ o ▶.

Modo PRY

Utilice los botones ◀ o ▶ para seleccionar un modo de proyección para cambiar la dirección de la imagen. Las opciones que puede seleccionar son las siguientes:

- Frontal-automática:** El proyector incluye un sensor de orientación. En la instalación de proyección frontal, puede seleccionar esta opción para voltear automáticamente la imagen proyectada.
- Frontal-Escritorio:** Instale el proyector en la mesa y proyecte la imagen hacia adelante.
- Posterior-Escritorio:** Instale el proyector en la mesa y proyecte la imagen desde la parte posterior de la pantalla.
- Frontal-Techo:** Instale el proyector en el techo y proyecte la imagen hacia adelante.
- Posterior-Techo:** Instale el proyector en el techo y proyecte la imagen desde la parte posterior de la pantalla.

Zoom digital

Presione el botón ENTRAR para seleccionar las opciones y ampliar o desplazar la imagen.

- Zoom digital:** Utilice los botones ▲ o ▼ para ampliar la imagen proyectada.
- Pan digital:** Utilice los botones ▲ o ▼ para mover horizontalmente la imagen proyectada. Esta función solamente está disponible cuando la imagen proyectada se amplíe.
- digital Scan:** Utilice los botones ▲ o ▼ para mover verticalmente la imagen proyectada. Esta función solamente está disponible cuando la imagen proyectada se amplíe.
- Reiniciar:** Se restablecerán los valores predeterminados de fábrica:

Sobreexploración

Puede aparecer ruido en el borde de la imagen proyectada o la imagen puede ser más pequeña que la imagen proyectada. Seleccione la opción siguiente para ocultar el ruido o extender la imagen.

- Desactivado:** Permite mostrar la imagen original.
- Recortar:** Permite ocultar el borde de la imagen.
- Zoom:** Permite extender la imagen para ajustar el área proyectada tanto como sea posible.

Blanking

Esta función permite ajustar los bordes de la imagen y ocultar las secciones sobrantes de la proyección.

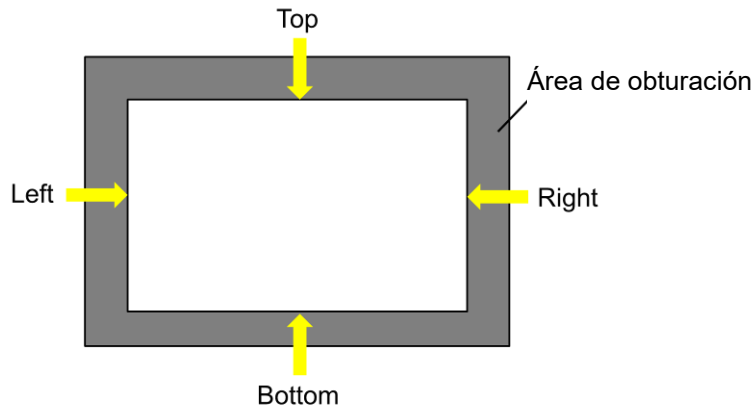

Top: Presione los botones ▲ o ▼ para ajustar el área de obturación superior en la imagen proyectada.

Pie: Presione los botones ▲ o ▼ para ajustar el área de obturación inferior en la imagen proyectada.

Izquierda: Presione los botones ◀ o ▶ para ajustar el área de obturación izquierda en la imagen proyectada.

Derecha: Presione los botones ◀ o ▶ para ajustar el área de obturación derecha en la imagen proyectada.

Reiniciar: Se restablecerán los valores predeterminados de toda la configuración de la opción En blanco.

Corrección Circular

Esta función se utiliza para corregir la distorsión de la imagen.

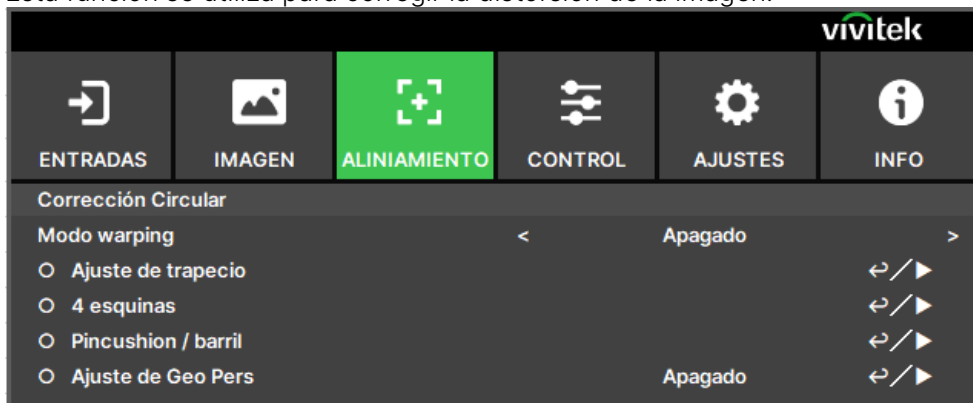

Modo warping: Se pueden seleccionar 4 modos: Ajuste de trapecio, 4 esquinas, Concavidad/Convexidad y Alabeo personalizado.

Ajuste de trapecio: Esta función se utiliza para corregir la distorsión trapezoidal horizontal, la distorsión trapezoidal vertical y la rotación.

Ajuste de trapecio H: Presione los botones ▲ o ▼ para corregir la distorsión horizontal.

Ajuste de trapecio V: Presione los botones ▲ o ▼ para corregir la distorsión vertical.

Rotación: Presione los botones ▲ o ▼ para corregir el ángulo incorrecto de la imagen. Barra de control deslizante, 0,1 grados/paso.

Relación de proyección de la lente: Diferente intervalo ajustable por tipo de lente (número, 0,1/paso).

Consulte la función anterior "Tipo de lente" acerca de la definición de la relación de proyección detallada. Ejemplo: La lente Pana tiene un intervalo de 0,7 ~ 13,8.

Reiniciar: Se restablecerán los valores predeterminados de toda la configuración de la opción Ajuste de trapecio.

4 esquinas: Esta función se utiliza para corregir la distorsión de imagen que puede ocurrir en una esquina debido a la instalación o superficie de proyección.

Ajuste de la esquina superior izquierda: Presione los botones ▲ o ▼ para corregir la distorsión en la parte superior izquierda de la imagen.

Ajuste de la esquina superior derecha: Presione los botones ▲ o ▼ para corregir la distorsión en la parte superior derecha de la imagen.

Ajuste de esquina inferior izquierda: Presione los botones ▲ o ▼ para corregir la distorsión en la parte inferior izquierda de la imagen.

Ajuste de esquina inferior derecha: Presione los botones ◀ o ▶ para corregir la distorsión en la parte inferior

derecha de la imagen.

Linealidad horizontal: Presione los botones ◀ o ▶ para ajustar el área de linealidad horizontal.

Linealidad vertical: Presione los botones ◀ o ▶ para ajustar el área de linealidad vertical.

Reiniciar: Se restablecerán los valores predeterminados de toda la configuración de la opción 4 esquinas.

Pincushion / barril: Presione los botones ▲ o ▼ para corregir la distorsión de concavidad/convexidad.

Arriba: Presione los botones ◀ o ▶ para ajustar la distorsión del lado superior.

Abajo: Presione los botones ◀ o ▶ para ajustar la distorsión del lado inferior.

Izquierda: Presione los botones ◀ o ▶ para ajustar la distorsión del lado izquierdo.

Derecha: Presione los botones ◀ o ▶ para ajustar la distorsión del lado derecho.

Ajuste de trapecio H: Presione los botones ◀ o ▶ para ajustar la distorsión horizontal.

Ajuste de trapecio V: Presione los botones ◀ o ▶ para ajustar la distorsión vertical.

Relación de proyección de la lente: Diferente intervalo ajustable por tipo de lente (número, 0,1/paso).

Consulte la función anterior "Tipo de lente" acerca de la definición de la relación de proyección detallada.

Ejemplo: La lente Pana tiene un intervalo de 0,7 ~ 13,8.

Reiniciar: Se restablecerán los valores predeterminados de toda la configuración de las opciones Concavidad y Convexidad.

Ajuste de Geo Pers: Aplique el ajuste de geometría con una herramienta del proyector de PC.

Combinar bordes

La función de Mezcla de bordes requiere que varios proyectores proyecten simultáneamente en la misma pantalla. Utilice esta función para ajustar la uniformidad de la imagen. Para utilizar esta función, es necesario que la mezcla de bordes esté habilitada en ambos proyectores.

Modo de fusión de proyecciones: Seleccione Activado para habilitar esta función. Las siguientes funciones están disponibles cuando esta opción está activada; de lo contrario, las funciones aparecen atenuadas y no se pueden utilizar.

Líneas de ajuste: Esta función se puede usar para mostrar las líneas auxiliares para visualizar el área de superposición; la línea se mueve con el valor del nivel de blanco que determine.

Inizio de mezcla: Establezca la posición inicial del área superpuesta para la combinación.

Nivel de Blanco: La función Nivel de Blanco se utiliza para establecer el área solapada para mezcla en aplicación multiproyección. Cuando se proyecta blanco, el área donde las dos imágenes se solapan proyecta dos veces los niveles de salida de blanco de los proyectores. La solución es ajustar el nivel de blanco. En primer lugar asegúrese de que las unidades conectadas a los proyectores están emitiendo negro. A continuación, aumente el nivel de blanco (Arriba, Abajo, Izquierda y Derecha) hasta que el brillo del área que no se solapa coincida con el área que se solapa.

Nivel de Negro: La finalidad de la función Nivel de negro es aumentar el nivel de negro del área que no se solapa. Cuando se proyecta negro, el área donde se solapan las dos imágenes proyecta dos veces los niveles de salida de negro de los proyectores. La solución es ajustar el nivel de negro. En primer lugar asegúrese de que las unidades conectadas a los proyectores están emitiendo negro. A continuación, aumente el nivel de negro (Arriba, Abajo, Izquierda y Derecha) hasta que el brillo del área que no se solapa coincida con el área que se solapa.

Reiniciar: Se restablecerán los valores predeterminados de toda la configuración de la opción Combinar bordes.

Pantalla de ajuste: Establezca el tamaño y la posición de la pantalla.

Formato de pantalla: Permite establecer el formato de pantalla en 16:10, 16:9, 4:3 y 2.35:1.

Posición de pantalla: Permite ajustar la posición de la pantalla.

Configuración de la lente

Bloqueo de la lente: Esta función se puede utilizar para deshabilitar el control de la lente para evitar un funcionamiento no autorizado o un mal funcionamiento en las funciones relacionadas con el control de la lente como, por ejemplo: Desplazamiento de la lente, los ajustes de zoom o enfoque y Centrar lente. Es recomendable activar la función Bloqueo de la lente para deshabilitar el control de la lente después de haber realizado los ajustes en dicha lente.



Importante:

- Al activar el Bloqueo de la lente se desactivará la función de control de la lente, incluyendo las funciones de Desplazamiento de la lente, los ajustes de zoom o enfoque y Centrar lente. Asegúrese de que el Bloqueo de la lente esté desactivado antes de realizar la función de control de la lente.

Tipo de lente: Este proyector se puede utilizar con 8 lentes de proyección diferentes. La posición de proyección inicial de la lente de alcance ultracorto (UST) es diferente a la de otras siete lentes de proyección. El proyector tiene dos posiciones de proyección iniciales definidas para estos dos tipos. La función Centrar la lente puede mover la lente a la posición inicial (centro) automáticamente por la configuración. Establezca esta opción en Lente UST si hay una lente de proyección ultracorta instalada en el proyector. De lo contrario, establezca la opción en Lente no UST.

Control de la lente: Seleccione esta función para abrir el menú Control de la lente para ajustar las opciones Zoom, Foco o Shift. Puede utilizar el botón ENTRAR para cambiar al menú Zoom/Enfoque o Desplazamiento. Utilice los botones ▲ o ▼ para ajustar el zoom y el desplazamiento vertical de la lente, o use el botón ◀▶ para ajustar el enfoque y el desplazamiento horizontal de la lente.

Memoria de lente: Este proyector admite la función Memoria de lente. En el proyector se pueden almacenar hasta 10 conjuntos de memoria de Desplazamiento de la lente, Zoom y Foco. Puede cargar la configuración de memoria almacenada para configurar la lente automáticamente.

Seleccione la memoria de la lente entre 1 y 10:

Botón ENTRAR para guardar y cargar. Presione ► para cambiar el estado de carga o reinicio. Botón BORRAR para restablecer.

Lens To Midposition: Esta es la función de calibración de la lente; el proyector calibra los parámetros de desplazamiento de la lente para obtener una función precisa de memoria de la lente. Una vez ejecutada esta función, la lente se moverá a la posición central como configuración predeterminada de fábrica.

Menú OSD - CONTROL



Fuente de luz

Modo Iluminación: Cuando se utilice una tensión de 220 VCA, la opción Eco configurará la potencia inicial de la fuente de luz al 70 % y la opción Normal configurará dicha potencia al 100 %. Cuando se utilice una tensión de 110 VCA, el proyector se apagará y la potencia del láser se reducirá al 30 % (por motivos de seguridad). El objetivo de la compatibilidad con 110 V es instalar el proyector por primera vez cuando no se dispone de la tensión de 220 V.

Normal: La proyección que se realiza con una potencia de luz normal puede obtener la visualización de proyección más alta.

ECO: La proyección se realiza en el modo de ahorro de energía, lo que equivale al 70 % de la potencia de la fuente de luz.

Personalizado: El usuario puede decidir el nivel de potencia en función de sus preferencias.

Luz personalizada: Esta función solamente está disponible cuando la opción Potencia de luz se establece en Personalizado, que permite ajustar el intervalo del modo "Normal" entre el 30 % y el 100 %. Además, no se puede seleccionar bajo el modo Normal o Eco.

Brillo constante: Si se selecciona Encendido, la luminancia del láser disminuye en función del tiempo de uso. El proyector añadirá el nivel de potencia automáticamente para obtener un brillo constante. Sin embargo, si el nivel de potencia está establecido en el brillo más alto, esta función no conseguirá una mejora significativa.

Negro dinámico: Esta función, si está activada, se puede utilizar para mejorar los niveles de negro de la imagen proyectada dinámicamente en base el contenido de la señal de entrada.

Temporizador de apagado: Si el contenido contiene fotogramas negros completos, puede habilitar esta función y seleccionar el temporizador preferido para activar y desactivar la fuente de luz de forma dinámica. Esta función se puede usar para eliminar los bloques brillantes del área de superposición al utilizar varios proyectores. Por ejemplo, la luz de proyección se apaga dinámicamente si el temporizador se establece en 0,5 segundos y el contenido contiene fotogramas negros completos durante más de 0,5 segundos.



Nota:

El temporizador de apagado de la luz estará disponible solamente cuando esté activada la función de Negro dinámico.

Modo de gran altitud

Utilice esta función para ajustar el ventilador de refrigeración del proyector para conseguir una buena refrigeración si el proyector se instala en una zona con una altura superior a 1219 metros (4000 pies). El proyector está equipado con un sensor de altitud que es capaz de detectar la presión atmosférica para estimar la altitud. Si la opción Auto está configurada como "AUTO", el sistema puede ajustarse automáticamente a la configuración correspondiente en base en una altitud estimada. Si prefiere configurar manualmente esta función, puede seleccionar Activado o Desactivado.

Desactivado: Permite desactivar el modo Gran altitud si el proyector se instala en una zona situada a menos de 1219 metros (4000 pies).

Activado: Permite activar el modo Gran altitud si el proyector se instala en una zona situada a más de 1219 metros (4000 pies).

Automático: Permite configurar este modo automáticamente según la altitud estimada.



Importante:

- Una configuración inadecuada puede causar un flujo de aire insuficiente para la refrigeración del sistema, para proteger el sistema debe asegurarse de que la configuración es la adecuada para las condiciones de instalación.
- La altitud estimada se calcula mediante la presión atmosférica. Hay una pequeña tolerancia en comparación con la altitud real. Si aparece cualquier mensaje de exceso de temperatura o de protección del sistema, ajuste la función Gran altitud a Encendido.
- En algunas aplicaciones, el ventilador de refrigeración convencional puede que no suministre suficiente aire frío para refrigerar bien el sistema, aunque el proyector esté instalado en una zona situada a menos de 1219 metros (4000 pies) de altura. En este caso, establezca el interruptor de Gran altitud a Encendido.

A distancia por infrarrojos

La teledetección: De forma predeterminada, está establecido en ENCENDIDO. Sin embargo, hay tres condiciones por la que es recomendable desactivar la opción "La teledetección". La condición posible es que si el usuario utiliza el mando a distancia cableado, puede establecer esta función en APAGADO, o si la ubicación IR del proyector se expone a la luz solar o fluorescente, o que el control del proyector no esté controlado por el mando a distancia. Si el usuario desea restablecer el valor a ENCENDIDO, el usuario solamente puede establecerlo mediante el panel OSD o RS--232.

Control de la ID Activado: Esta opción permite habilitar la función de control de identificación del proyector. Puede activar esta función y proporcionar un número de identificador al proyector y, a continuación, establecer el mismo número de identificador para el mando a distancia de forma que coincida con el identificador del proyector. Una vez establecido el código de identificación, puede controlar el proyector especificado mediante el mando a distancia.

Control de la ID: Seleccione la opción y, a continuación, presione los botones ◀ o ▶ para establecer el número de identificador del proyector. Esta opción se puede seleccionar cuando la opción Control de identificación del proyector está habilitada.

Congelar

Permite congelar y descongelar la imagen en pantalla.

Disparador

El proyector proporciona un conjunto de puertos de salida de activador para conectar a una pantalla. El usuario puede conectar los activadores entre la pantalla y el conector utilizando un cable. Si lo hace, una vez encendido el proyector, la pantalla también se debe encender automáticamente. Pasan entre 2 y 3 segundos hasta que se activa esta función. Las relaciones de aspecto que se pueden seleccionar son las siguientes:

Desactivado: Permite deshabilitar el activador de la pantalla.

Pantalla: Transmite 12 V de potencia en el activador para cualquier relación de aspecto.

5:4: Transmite 12 V de potencia en el activador cuando la opción Aspecto se establece en 5:4.

4:3: Transmite 12 V de potencia en el activador cuando la opción Aspecto se establece en 4:3.

16:10: Transmite 12 V de potencia en el activador cuando la opción Aspecto se establece en 16:10.

16:9: Transmite 12 V de potencia en el activador cuando la opción Aspecto se establece en 16:9.

1,88: Transmite 12 V de potencia en el activador cuando la opción Aspecto se establece en 1,88.

2,35: Transmite 12 V de potencia en el activador cuando la opción Aspecto se establece en 2,35.

Formato de cine: Transmite 12 V de potencia en el activador cuando la opción Relación de aspecto se establece en Formato de cine.

Fuente: Transmite 12 V de potencia en el activador cuando la opción Aspecto se establece en Origen.

Nativa: Transmite 12 V de potencia en el activador cuando la opción Relación de aspecto se establece en Nativa.

RS232: La salida es de 12 V de potencia en el activador por control de comandos RS232.

Inicio instantáneo

Permite habilitar la función de inicio instantánea.

Periodo de standby

Configuración del tiempo del período de arranque instantáneo. Disponible cuando el arranque instantáneo está encendido.

Red

Utilice esta función para definir configuraciones de red de forma que pueda controlar el proyector a través de la red. Presione los botones ▲ o ▼ y el botón Entrar para seleccionar la Red y la configuración de la red. Consulte el manual de comunicación remota para obtener información detallada.

Configuración de red

DHCP: Establezca DHCP en ACTIVADO o DESACTIVADO. Cuando DHCP se establece en ACTIVADO, el servidor DHCP del dominio asigna una dirección IP al proyector. La dirección IP aparecerá en la ventana de dirección IP y no tendrá que introducir nada. Si el dominio no puede asignar ninguna dirección IP, 0.0.0.0 se mostrará en la ventana de dirección IP.

Dirección IP: Permite especificar una dirección IP. Presione el botón Entrar para mostrar la ventana de especificación de dirección IP. Utilice los botones ◀ o ▶ para seleccionar el número que desea cambiar en la dirección. Utilice los botones ▲ o ▼ para ampliar o reducir el número en la dirección IP. Dirección IP de red 172. xxx. xxx. xxx.

Máscara de Subred: Permite establecer la máscara de subred. El método de entrada es el mismo que el de la configuración para la dirección IP.

Gateway: Permite establecer la puerta de enlace. El método de entrada es el mismo que el de la configuración para la dirección IP.

DNS: Permite establecer DNS. El método de entrada es el mismo que el de la configuración para la dirección IP.

MAC Address: Permite mostrar la dirección MAC del proyector.

Aplicar: Aplique la configuración.

Art-Net Preparación: Defina la configuración de Art-Net.

Art-Net Cambio de canal: Establezca la asignación de funciones para cada canal de Art-Net.

Art-Net Estado de canal: Muestra la asignación de funciones del canal actual de Art-Net.

Modo Alquiler

Presione ENTRAR y use las flechas ▼ o ▲ para desplazarse por los submenús e introduzca la contraseña de 5 dígitos.

Nivel de alimentación bloqueado: Presione ENTRAR y use las flechas ▼ o ▲ para desplazarse por los submenús.

Nivel de alimentación bloqueado: permite seleccionar la salida de nivel de alimentación fijo (30%~100%).

Restablecimiento del nivel de alimentación bloqueado: Permite restablecer los valores predeterminados de la salida del nivel de potencia.

Tiempo de uso bloqueado: Presione ENTRAR y use las flechas ▼ o ▲ para desplazarse por los submenús.

Tiempo de uso bloqueado: Puede deshabilitar o habilitar el tiempo de uso bloqueado.

Restablecimiento del tiempo de uso (HRS): Permite establecer el tiempo de uso. Emergerá una ventana de precaución cuando el tiempo se agote.

Restablecimiento del tiempo de expiración: Permite reiniciar y el tiempo de expiración y aplicar una cuenta atrás en dicho tiempo.

Cambiar contraseña: Presione ENTRAR para cambiar la contraseña para la opción Modo Alquiler.



Nota:

Si desea habilitar la opción Modo Alquiler, póngase en contacto con el agente local para obtener una contraseña de 5 dígitos.

Menú OSD - AJUSTES



Administración de energía

Modo de espera: Permite cambiar el modo de alimentación en espera.

Apagado Aut.: De forma predeterminada, esta función se establece en APAGADO. Cuando se establece en ACTIVADO y no se recibe ninguna señal de entrada durante 20 minutos, el proyector se apaga automáticamente.

Potencia directa activada: De forma predeterminada, esta función se establece en APAGADO. Cuando se establece en ENCENDIDO, el proyector se enciende automáticamente la próxima vez que se conecta la alimentación de CA. Puede utilizar esta función y el conmutador de alimentación (en lugar del mando a distancia) para encender el proyector. Establezca esta función en APAGADO si no es necesaria.

Latencia de imagen

Esta función le permite establecer la latencia de la imagen. Tenga en cuenta que por lo general la latencia de la imagen debe configurarse como Normal para obtener la mejor calidad de imagen,

Normal: Establece la latencia de imagen en 2 fotogramas.

Rápida: Establece la latencia de imagen a menos de 1,5 fotogramas.

Pantalla vacía

El usuario puede utilizar esta función para especificar la imagen mostrada en la pantalla en blanco cuando no hay una señal de entrada. Los elementos que se pueden seleccionar son Logotipo, Negro y Azul. El elemento predeterminado es Logotipo.

Ajustes OSD

Activar logo: Presione el botón ENTRAR y utilice los botones ◀ o ▶ para activar o desactivar la opción Logotipo de inicio.

Posición menú: Ajuste posición del menú utilizando esta función. Las opciones de posición disponibles son Arriba Izquierda, Arriba Derecha, Abajo Izquierda, Abajo Derecha y el centro de la pantalla.

Menú transparencia: Cambie la transparencia del menú OSD. El color de fondo del menú OSD se puede ajustar desde un color sólido más oscuro a un color transparente más claro.

Tiempo muerto: Configure el temporizador para salir automáticamente del menú OSD. Las opciones disponibles son Siempre encendido, 10 segundos, 30 segundos y 60 segundos.

Cuadro de mensaje: Esta función permite deshabilitar el mensaje emergente en la parte inferior derecha de la pantalla.

Rotación del menú: Ajuste la posición del menú mediante esta función. Las opciones de posición disponibles

respecto a la pantalla son Apagado, En sentido horario y En sentido antihorario.

Memoria

Recordar a la memoria: Permite cargar los ajustes de imagen en color de la memoria de la fuente de entrada anterior.

Ahorrar ajustes: Permite guardar la configuración de imagen de la fuente de entrada actual.

IDIOMA

Seleccione el idioma del menú OSD y elija entre una de las 8 opciones de idiomas disponibles. Los idiomas disponibles son: English, Français, Español, Deutsch, Português, 简体中文, 繁體中文, 日本語, 한국어.

restauración de fábrica

El usuario puede utilizar esta función para restablecer los valores predeterminados de fábrica de toda la configuración, excepto la opción Tiempo de luz.

Menú OSD - INFO



Modelo

Muestra el nombre del modelo del proyector.

Número serie

Permite mostrar el número de serie del proyector.

Versión de Software

Permite mostrar la versión de software del proyector. Se muestra las siguientes opciones:

Módulo de control / Módulo de vídeo / Módulo de opciones / Módulo de formateador / Módulo de iluminación.

Horas láser

Permite mostrar el tiempo acumulado durante el cual se ha utilizado la fuente de luz del proyector.

Formato señal

Permite mostrar el formato de la fuente de entrada actual.

Activo Fuente: Permite mostrar información de la fuente de entrada actual.

los tiempos de: Resolución de la pantalla.

Índic. A: Permite mostrar las tasas de actualización horizontal de la imagen actual.

Índic. V: Permite mostrar las tasas de actualización vertical de la imagen actual.

Reloj píxel: Permite mostrar el reloj de píxeles de la señal de entrada actual.

Formato de color: Permite mostrar el formato de color RGB, YCbCr, etc.

Formato HDR: Permite mostrar el formato HDR: SDR, HDR, HLG.

El estado del sistema

Permite mostrar el estado del sistema. Incluye las siguientes opciones:

Presión atmosférica / AC Voltaje / Modo de Altitud / Potencia del láser / Brillo constante.

Estado térmica

Permite mostrar el estado de los componentes térmicos:

Temp. Admisión / Temp. DMD / Temp. LD 1~6 / Velocidad de todos los ventiladores

Especificaciones del producto

Nombre del modelo	DU9057Z	DU9055Z	DU9053Z	DU9059Z
Tipo de pantalla	Tecnología DLP de 0,96" de un solo chip de TI			
Brillo*	27 000 lúmenes	24 000 lúmenes	21 000 lúmenes	30 000 lúmenes
Resolución nativa	WXGA (1920 x 1200)			
Resolución máxima	4K UHD (3840x2160) a 60 Hz			
Relación de contraste	1.500:1 (Nativo) / 20 000:1 (Dinámico) / 3 000 000:1 (completamente activado/desactivado)			
Vida útil y tipo del láser	Hasta 30 000 horas / Tecnología de láser dual			
Relación de proyección**	1,5 ~ 2,0:1			
Tamaño de imagen (diagonal) **	40" - 500"			
Distancia de proyección**	1,24 - 21,8m (4,06ft a 71,5ft)			
Lente de proyección**	F = 2,17 - 2,65			
Relación de zoom**	1.33:1			
Relación de aspecto	16:10			
Desviación	Desplazamiento motorizado de la lente			
Intervalo de desplazamiento de la lente**	Vertical: ±50 %. Horizontal: ±15 %			
Corrección de distorsión trapezoidal	Horizontal ±45°, vertical ±40° (intervalo ajustable de una sola dirección)			
Frecuencia horizontal	15,31 ~ 135 kHz			
Frecuencia de exploración vertical	24~30 Hz ;47~120 Hz			
Combinar bordes	Sí (integrada)			
Alabeo	Sí (integrada)			
Funcionalidad 3D	Sí (DLP® Link™, HDMI v2.0 Blu-ray, Lado a lado, Empaquetado de fotogramas, Superior/Inferior, Fotograma secuencial)			
Sistemas operativos compatibles	VGA, SVGA, XGA, WXGA, SXGA, SXGA+, UXGA, 1080P, WUXGA, 4k UHD a 60 Hz, Mac			
Compatibilidad de vídeo	SDTV (480i, 576i), EDTV (480p, 576p), HDTV (720p, 1080i/p, 4K UHD)			
Puertos de conexión E/S	HDMI v2.0 (x2) (compatible con HDCP v2.2), DVI-D x1, entrada/salida 12G SDI, entrada/salida de sincronización 3D, salida de sincronización IR 3D x1, entrada RS232 x1, disparador de 12 V, entrada/salida de mando a distancia con cable, 5 V 2 A USB, HDBaseT™x1 (solo vídeo), LAN (RJ45) x1			
Método de proyección	Parte superior de una pesa, montaje en el techo (delante y detrás)			
Dimensiones (ANxFOxAL)	676,6 x 598,8 x 270mm (26,6" x 23,6" x 10,6")			
Peso	45,4 kg±1 kg (100,0 lb±2,2 lb)			46,7 kg±1 kg (102,9 lb±2,2 lb)
Colores disponibles	Negro			
Nivel de ruido	48 dB / 46 dB (modo Normal / Eco)	47 dB / 45 dB (modo Normal / Eco)	44 dB / 42 dB (modo Normal / Eco)	49 dB / 47 dB (modo Normal / Eco)
Fuente de alimentación	100-240 VCA, 50/60 Hz			
Consumo de energía	850 W a 110 Vca, 1550 W a 220 Vca	850 W a 110 Vca, 1450 W a 220 Vca	850 W a 110 Vca, 1300 W a 220 Vca	810 W a 110 Vca, 1720 W a 220 Vca
	Menos de 1 W(espera eco), menos de 6 W (espera red)			
Condiciones ambientales de funcionamiento	Con temperatura de 0 °C a 40 °C, humedad relativa del 90 % (con temperatura máxima de 35 °C), sin condensación			
Condiciones ambientales de almacenamiento	Con temperatura de -20 °C a 60 °C, humedad relativa del 10 % al 90 %, sin condensación			
Accesorios estándar	Cable de alimentación de CA, mando a distancia con pilas, cable HDMI, cable del mando a distancia, kit de documentación			
Accesorios opcionales	Opciones de lentes intercambiables (x7) T/R 0,38, T/R 0,9 ~ 1,2, T/R 1,2 ~ 1,56, T/R 1,5 ~ 2,0, T/R 2,0 ~ 4,0, T/R 4,0 ~ 7,0, T/R 6,9 ~ 10,3			

* Nota: Las especificaciones de luminosidad siguen la norma ISO 21118

**Nota: con lentes estándar

Tiempos de entrada de señal admitidos

Formato de señal	Resolución	Frecuencia horizontal (KHz)	Frecuencia de fotogramas (Hz)	PCLK (MHz)	DVI	HDMI / HDBaseT			
						RGB	YUV 8 bits	YUV 10 bits	YUV 12 bits
PC	640x480	31,469	59,94	25,175	○	○			
	640x480	37,500	74,99	31,500	○	○			
	640x480	43,269	85	36,000	○	○			
	800x600	37,879	60,32	40,000	○	○			
	800x600	46,875	75	49,500	○	○			
	800x600	53,674	85,06	56,250	○	○			
	848x480	23,674	47,95	25,000	○	○			
	848x480	31,020	60	33,750	○	○			
	1024x768	48,363	60	65,000	○	○			
	1024x768	56,476	70,07	75,000	○	○			
	1024x768	60,023	75	78,750	○	○			
	1024x768	68,677	85	94,500	○	○			
	1152x864	67,5	75	108,000	○	○			
	1280x720	35,531	47,95	57,987	○	○			
	1280x768	47,776	60	79,500	○	○			
	1280x768	60,289	74,89	102,250	○	○			
	1280x768	68,633	84,84	117,500	○	○			
	1280x800	49,702	60	83,500	○	○			
	1280x800	62,795	74,93	106,500	○	○			
	1280x960	60,000	60	108,000	○	○			
	1280x960	85,938	85	148,500	○	○			
	1280x1024	63,981	60,02	108,000	○	○			
	1280x1024	79,976	75,02	135,000	○	○			
	1280x1024	91,146	85,02	157,500	○	○			
	1366x768	47,712	60	85,500	○	○			
	1440x900	55,935	59,89	106,500	○	○			
	1440x900	70,635	74,98	136,750	○	○			
	1400x1050	65,317	60	121,750	○	○			
	1400x1050	82,278	74,87	156,000	○	○			
	1600x900	55,92	60	119,000	○	○			
	1600x1200	75,000	60	162,000	○	○			
	1680x1050	65,290	60	146,250	○	○			
	1920x1080	53,225	47,95	135,403	○	○			
1920x1200 RB	58,894	47,96	122,500	○	○				
1920x1200	61,816	50	158,250	○	○				
1920x1200 RB	74,038	60	154,000	○	○				
2048x1152 RB	72,000	60	162,000	○					
2560x1600 RB	98,713	59,97	268,500	○					

Formato de señal	Resolución	Frecuencia horizontal (KHz)	Frecuencia de fotogramas (Hz)	PCLK (MHz)	DVI	HDMI / HDBaseT			
						RGB	YUV 8 bits	YUV 10 bits	YUV 12 bits
Apple Mac	640x480	35,000	66,67	30,240	○	○			
	832x624	49,720	74,55	57,280	○	○			
	1024x768	60,241	74,93	80,000	○	○			
	1152x870	68,861	75,06	100,000	○	○			
SDTV	480i	15,734	59,94	13,500					
	576i	15,625	50	13,500					
	1440x480i	31,468	60	27,000		○	○	○	○
	1440x576i	31,250	50	27,000		○	○	○	○
EDTV	480p	31,469	59,94	27,000	○	○	○	○	○
	576p	31,250	50	27,000	○	○	○	○	○
HDTV	1035i	33,750	60	74,250		○	○	○	○
	1080i	28,125	50	74,250	○	○	○	○	○
	1080i	33,716	59,94	74,176	○	○	○	○	○
	1080i	33,750	60	74,250	○	○	○	○	○
	720p	37,500	50	74,250	○	○	○	○	○
	720p	44,955	59,94	74,176	○	○	○	○	○
	720p	45,000	60	74,250	○	○	○	○	○
	1080p	26,973	23,98	74,176	○	○	○	○	○
	1080p	27,000	24	74,250	○	○	○	○	○
	1080p	28,125	25	74,250	○	○	○	○	○
	1080p	33,716	29,97	74,176	○	○	○	○	○
	1080p	33,750	30	74,250	○	○	○	○	○
	1080p	56,250	50	148,500	○	○	○	○	○
	1080p	67,433	59,94	148,352	○	○	○	○	○
	1080p	67,500	60	148,500	○	○	○	○	○
	3840x2160	53,946	23,97	296,703	○	○	○	○	○
	3840x2160	54,000	24	297	○	○	○	○	○
	3840x2160	56,250	25	297	○	○	○	○	○
	3840x2160	67,500	29,97	296,703	○	○	○	○	○
	3840x2160	67,500	30	297	○	○	○	○	○
	3840x2160	112,500	50	594	○	○	○	○*	○*
	3840x2160	135,000	60	594	○	○	○	○*	○*
	4096x2160	54,000	24	297	○	○	○	○	○
	4096x2160	56,250	25	297	○	○	○	○	○
4096x2160	67,500	30	297	○	○	○	○	○	
4096x2160	112,500	50	594	○	○	○	○*	○*	
4096x2160	135,000	60	594	○	○	○	○*	○*	

* *: el modo de color es YUV422 o YUV420

SDI 12G (formato SDI)

Frecuencia	Modo de enlace SDI	Normas de señales	Codificación de color	Estructura del muestreo	Profundidad de bits
1080i59	HD	SMPTE 292M 1,5 Gbps HD	YCbCr	4:2:2	10
1080i50	HD	SMPTE 292M 1,5 Gbps HD	YCbCr	4:2:2	10
1080i60	HD	SMPTE 292M 1,5 Gbps HD	YCbCr	4:2:2	10
720p24	HD	SMPTE 292M 1,5 Gbps HD	YCbCr	4:2:2	10
720p25	HD	SMPTE 292M 1,5 Gbps HD	YCbCr	4:2:2	10
720p30	HD	SMPTE 292M 1,5 Gbps HD	YCbCr	4:2:2	10
720p50	HD	SMPTE 292M 1,5 Gbps HD	YCbCr	4:2:2	10
720p60	HD	SMPTE 292M 1,5 Gbps HD	YCbCr	4:2:2	10
1080p24	HD	SMPTE 292M 1,5 Gbps HD	YCbCr	4:2:2	10
1080p25	HD	SMPTE 292M 1,5 Gbps HD	YCbCr	4:2:2	10
1080p30	HD	SMPTE 292M 1,5 Gbps HD	YCbCr	4:2:2	10
1080p50	3G nivel A	SMPTE 424M 3 Gbps	YCbCr	4:2:2	10
1080p59	3G nivel A	SMPTE 424M 3 Gbps	YCbCr	4:2:2	10
1080p60	3G nivel A	SMPTE 424M 3 Gbps	YCbCr	4:2:2	10
2160p24 (3840x2160)	6G (enlace único)	SMPTE 2081 6 Gbps	YCbCr	4:2:2 / 4:2:0	10
2160p25 (3840x2160)	6G (enlace único)	SMPTE 2081 6 Gbps	YCbCr	4:2:2 / 4:2:0	10
2160p30 (3840x2160)	6G (enlace único)	SMPTE 2081 6 Gbps	YCbCr	4:2:2 / 4:2:0	10
2160p24 (4096x2160)	6G (enlace único)	SMPTE 2081 6 Gbps	YCbCr	4:2:2	10
2160p25 (4096x2160)	6G (enlace único)	SMPTE 2081 6 Gbps	YCbCr	4:2:2	10
2160p30 (4096x2160)	6G (enlace único)	SMPTE 2081 6 Gbps	YCbCr	4:2:2	10
2160p24 (3840x2160)	12G (enlace único - 2SI)	SMPTE 2082 12 Gbps	YCbCr	4:2:2 / 4:4:4	10/12
2160p25 (3840x2160)	12G (enlace único - 2SI)	SMPTE 2082 12 Gbps	YCbCr	4:2:2 / 4:4:4	10/12
2160p30 (3840x2160)	12G (enlace único - 2SI)	SMPTE 2082 12 Gbps	YCbCr	4:2:2 / 4:4:4	10/12
2160p24 (4096x2160)	12G (enlace único - 2SI)	SMPTE 2082 12 Gbps	YCbCr	4:2:2 / 4:4:4	10/12
2160p25 (4096x2160)	12G (enlace único - 2SI)	SMPTE 2082 12 Gbps	YCbCr	4:2:2 / 4:4:4	10/12
2160p30 (4096x2160)	12G (enlace único - 2SI)	SMPTE 2082 12 Gbps	YCbCr	4:2:2 / 4:4:4	10/12
2160p50 (3840x2160)	12G (enlace único - 2SI)	SMPTE 2082 12 Gbps	YCbCr	4:2:2	10
2160p60 (3840x2160)	12G (enlace único - 2SI)	SMPTE 2082 12 Gbps	YCbCr	4:2:2	10
2160p50 (4096x2160)	12G (enlace único - 2SI)	SMPTE 2082 12 Gbps	YCbCr	4:2:2	10
2160p60 (4096x2160)	12G (enlace único - 2SI)	SMPTE 2082 12 Gbps	YCbCr	4:2:2	10

Señal 3D admitida

Estándar		Resolución	Frecuencia V (Hz)	Total V	Frecuencia H	HDMI	DVI	Canal dual HDMI 1/2	Tasa de fotogramas de salida
720p50	empaquetado de cuadros	1280x720	50,00	1470	37,50	○	○		100
720p59	empaquetado de cuadros	1280x720	59,94	1470	44,96	○	○		120
720p60	empaquetado de cuadros	1280x720	60,00	1470	45,00	○	○		120
720p50	Superior e inferior	1280x720	50,00	750	37,50	○	○		100
720p59	Superior e inferior	1280x720	59,94	750	44,96	○	○		120
720p60	Superior e inferior	1280x720	60,00	750	45,00	○	○		120
1080p23	empaquetado de cuadros	1920x1080	23,98	2205	26,97	○	○		144
1080p24	empaquetado de cuadros	1920x1080	24,00	2205	27,00	○	○		144
1080i50	Lado a lado (mitad)	1920x1080	50,00	1125	56,25	○	○		100
1080i59	Lado a lado (mitad)	1920x1080	59,94	1125	67,43	○	○		120
1080i60	Lado a lado (mitad)	1920x1080	60,00	1125	67,50	○	○		120
1080p50	Lado a lado (mitad)	1920x1080	50,00	1125	56,25	○	○		100
1080p59	Lado a lado (mitad)	1920x1080	59,94	1125	67,43	○	○		120
1080p60	Lado a lado (mitad)	1920x1080	60,00	1125	67,50	○	○		120
1080p50	Superior e inferior	1920x1080	50,00	1125	56,25	○	○		100
1080p59	Superior e inferior	1920x1080	59,94	1125	67,43	○	○		120
1080p60	Superior e inferior	1920x1080	60,00	1125	67,50	○	○		100
1080p50	Fotograma secuencial	1920x1080	50,00	1125	56,25	○	○		100
1080p59	Fotograma secuencial	1920x1080	59,94	1125	67,43	○	○		120
1080p60	Fotograma secuencial	1920x1080	60,00	1125	67,50	○	○		120
1080p100	Fotograma secuencial	1920x1080	100,00	1125	112,50	○	○		100
1080p120	Fotograma secuencial	1920x1080	120,00	1125	135,00	○	○		120
WUXGA_100_RB	Fotograma secuencial	1920x1200	100,00	1258	125,72	○	○		100
WUXGA_120_RB	Fotograma secuencial	1920x1200	120,00	1271	152,40	○	○		120
1080p50	Canal dual	1920x1080	50,00	1125	56,25			○	100
1080p59	Canal dual	1920x1080	59,94	1125	67,43			○	120
1080p60	Canal dual	1920x1080	60,00	1125	67,50			○	120
WUXGA_60_RB	Canal dual	1920x1200	60,00	1235	74,04			○	120

Configuraciones de terminales

Terminal DVI-D

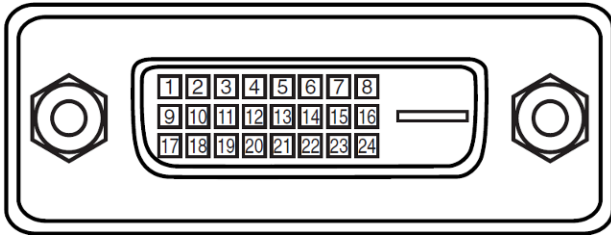

1	T.M.D.S. Entrada de datos 2-	13	SC
2	T.M.D.S. Entrada de datos 2+	14	P5V
3	Tierra	15	Tierra
4	SC	16	HPD
5	SC	17	T.M.D.S. Entrada de datos 0-
6	SCL	18	T.M.D.S. Entrada de datos 0+
7	SDA	19	Tierra
8	SC	20	SC
9	T.M.D.S. Entrada de datos 1-	21	SC
10	T.M.D.S. Entrada de datos 1+	22	Tierra
11	Tierra	23	T.M.D.S. Reloj + Entrada
12	SC	24	T.M.D.S. Reloj - Entrada

Terminal de control de serie (RS-232, D-sub 9 clavijas)

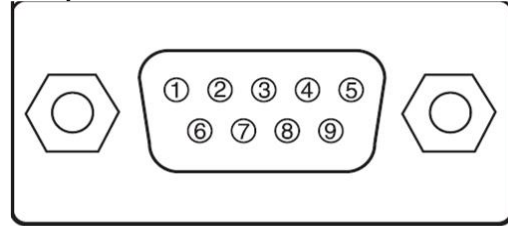

	Serie
1	SC
2	RXD
3	TXD
4	SC
5	Tierra
6	SC
7	Corto con contacto 8
8	Corto con contacto 7
9	SC

HDMI (19 contactos tipo A)

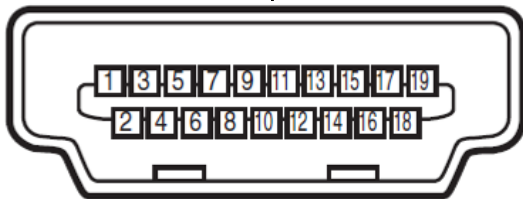

1	T.M.D.S. Entrada de datos 2+	11	Tierra
2	Tierra	12	T.M.D.S. Entrada de reloj C-
3	T.M.D.S. Entrada de datos 2-	13	CEC
4	T.M.D.S. Entrada de datos 1+	14	SC
5	Tierra	15	SCL
6	T.M.D.S. Entrada de datos 1-	16	SDA
7	T.M.D.S. Entrada de datos 0+	17	Tierra
8	Tierra	18	P5V
9	T.M.D.S. Entrada de datos 0-	19	HPD
10	T.M.D.S. Entrada de reloj C+		

Terminal HDBaseT/LAN (RJ-45)

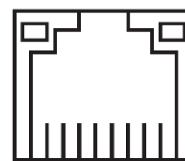

87654321

1	TX+
2	TX-
3	TXC
4	Tierra
5	Tierra
6	RXC
7	RX+
8	RX-

Activador de pantalla

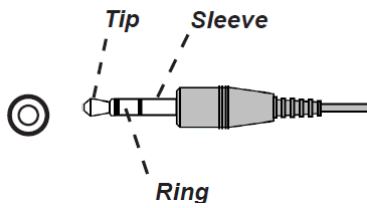

1	Punta	VCC (12 V)
2	Cuerpo-	Tierra
3	Anillo	Señal

Remota cableada

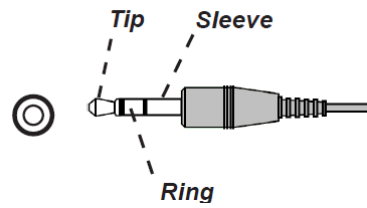

1	Punta	VCC (3,3V)
2	Cuerpo-	Tierra
3	Anillo	Señal

Salida de sincronización 3D

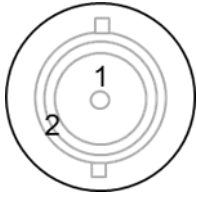

1	Señal
2	Tierra

Serie de la lente

Hay disponibles cinco tipos de lentes eléctricas opcionales para este proyector, tal y como se muestra en la tabla siguiente. Póngase en contacto con un distribuidor autorizado de Vivitek para obtener información más detallada.

Número de pieza	Nombre de la lente	Número F	Distancia focal	Relación de zoom	Tamaño de la pantalla	Relación de alcance
D98-0912	Lente con angular ultragrande extremo	2,2 - 2,53	19,34 - 25,76mm	1,33:1	50" - 500"	0,9 - 1,2:1
D98-1215	Lente de corto alcance	2,18 - 2,66	25,69 - 33,22mm	1,3:1	40" - 500"	1,2 - 1,56:1
D98-1520	Lente estándar	2,17 - 2,65	31,9 - 42,2mm	1,33:1	40" - 500"	1,5 - 2,0:1
D98-2040	Lente de zoom más larga	2,17 - 2,64	42,6 - 84,8mm	2,0:1	40" - 500"	2,0 - 4,0:1
D98-4070	Lente de zoom ultralarga	2,2 - 2,57	83,9 - 146,85mm	1,75:1	50" - 500"	4,0 - 7,0:1
D98-UST01	Lente KM de alcance ultracorto	2,4	XX mm	N/D	N/D	0,38
D98-69103	Lente con zoom ultralargo	2,5	N/D	1,49x:1		6,9 ~ 10,3:1

Dimensiones del producto

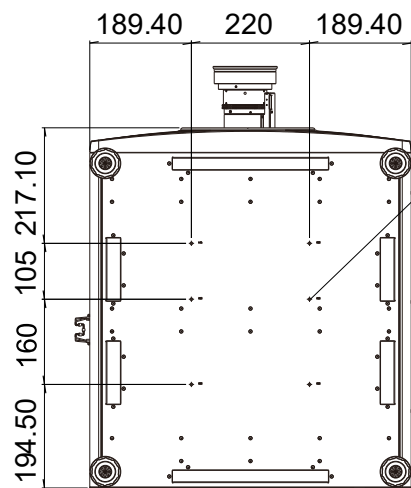
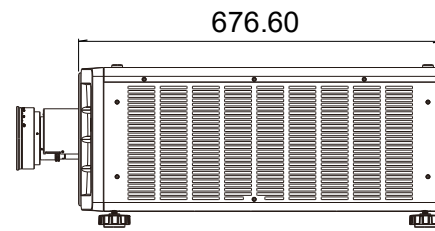
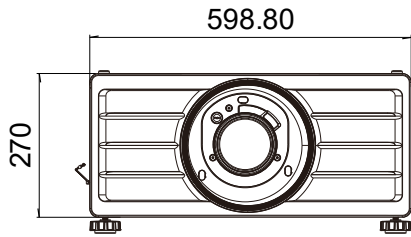

6 ORIFICIOS PARA MONTAJE EN TECHO
TORNILLOS M6*, LONGITUD MÁX. 16 mm

Indicación LED

Se utilizan varios mensajes de indicador para mostrar el estado actual del proyector o alertar de un mensaje anómalo.



Indicador LED DE TEMPERATURA

Estado y color del LED	Secuencia de patrones	Descripción del estado
Apagado (sin color)		Sin error
RED, parpadeo continuo.		Error de temperatura

Indicador LED DE LUZ

Estado y color del LED	Secuencia de patrones	Descripción del estado
Apagado (sin color)		La fuente de luz está apagada.
NARANJA, permanentemente encendido.		La fuente de luz funciona en modo Eco forzado cuando la temperatura es alta.
VERDE, permanentemente encendido.		La fuente de luz funciona con normalidad.
VERDE, repetir el parpadeo 1 vez.		La fuente de luz se apaga temporalmente mediante OBTURADOR CERRADO (Cerrado).
ROJO, repetir el parpadeo 1 vez.		La fuente de luz no puede encenderse durante la fase de calentamiento.
ROJO, repetir el parpadeo 2 veces.		La fuente de luz se apaga durante el funcionamiento normal.

Indicador LED DE ESTADO

Estado y color del LED	Secuencia de patrones	Descripción del estado
Apagado (sin color)		Sin error
NARANJA, repetir el parpadeo 2 veces.		Solicitud de reejecución del proceso de calibración de la lente.
VERDE, repetir el parpadeo 2 veces.		La calibración de la lente está en curso.
ROJO, repetir el parpadeo 1 vez.		Error de la cubierta
ROJO, repetir el parpadeo 2 veces.		Problema del sensor TEC o de color
ROJO, repetir el parpadeo 4 veces.		Error del ventilador
NARANJA, permanentemente encendido.		Modo de actualización del firmware
ROJO, permanentemente encendido.		Error del sistema

Indicador LED DE ALIMENTACIÓN

Estado y color del LED	Secuencia de patrones	Descripción del estado
Apagado (sin color)		La alimentación de CA está desconectada
VERDE, parpadeo continuo.		El proyector se está encendiendo.
NARANJA, parpadeo continuo.		El proyector se está enfriando hasta el modo de espera.
ROJO, permanentemente encendido.		Modo de espera: Ahorro de energía sin capacidad de control de red.
NARANJA, permanentemente encendido.		Modo de espera: con capacidad de control de red.
VERDE, permanentemente encendido.		El proyector está encendido.

Problemas comunes y soluciones

Estas pautas proporcionan sugerencias para tratar los problemas con los que puede encontrarse mientras utiliza el proyector. Si el problema sigue sin resolverse, póngase en contacto con su distribuidor para obtener ayuda.

A menudo el problema se debe a algo tan simple como una conexión suelta. Compruebe lo siguiente antes de llevar a cabo las soluciones específicas de cada problema.

- Utilice otro dispositivo eléctrico para confirmar que la toma de corriente eléctrica funciona.
- Asegúrese de que el proyector está encendido.
- Asegúrese de que todas las conexiones están firmes.
- Asegúrese de que el dispositivo conectado está encendido.
- Asegúrese de que su PC no se encuentra en el modo de suspensión.
- Asegúrese de que el equipo portátil conectado está configurado para una pantalla externa. (Esta operación normalmente se realiza presionando una combinación Fn-Tecla en el equipo portátil).

Sugerencias para solucionar problemas

- En cada sección específica de cada problema, intente llevar a cabo los pasos en el orden propuesto. Esto puede ayudarle a resolver el problema más rápidamente.
- Intente definir el problema para evitar la sustitución de piezas no defectuosas.
- Por ejemplo, si cambia las pilas y el problema no se resuelve, ponga las pilas originales y continúe con el paso siguiente.
- Guarde un registro de los pasos que realiza cuando solucione problemas. La información puede resultar de gran utilidad cuando llame al servicio de soporte técnico o para proporcionarla al personal de servicio técnico.

Problemas con la imagen

Problema: No aparece ninguna imagen en la pantalla

1. Compruebe la configuración del equipo portátil o de sobremesa.
2. Apague todos los equipos y vuelva a encenderlos en el orden correcto.
3. Compruebe si el obturador está habilitado.

Problema: La imagen está borrosa.

1. Ajuste el enfoque en el proyector.
2. Ejecute la función Sincronización automática mediante el mando a distancia o el proyector.
3. Asegúrese de que la distancia de proyección se encuentra dentro del intervalo especificado.
4. Compruebe que la lente de proyección está limpia.

Problema: La imagen es más ancha en la parte superior o inferior (efecto de trapecoide).

1. Coloque el proyector perpendicular a la pantalla tanto como sea posible.
2. Utilice la función de corrección trapecoidal para corregir la distorsión.

Problema: La imagen se invierte o está boca abajo.

Compruebe la opción Modo de proyección en el menú CONTROL->Modo PRY.

Problema: La imagen está veteada.

1. Establezca la configuración predeterminada para los puntos totales (H total) y la configuración VGA en el menú ENTRADAS.
2. Para garantizar que el problema no está causado por una tarjeta de vídeo de PC conectada, realice la conexión con otro equipo.

Problema: La imagen no tiene contraste.

1. Ajuste el parámetro Contraste en el menú IMAGEN del menú OSD.
2. Ajuste el parámetro Brillo en el menú IMAGEN del menú OSD.

Problema: El color de la imagen proyectada no coincide con la imagen de origen.

Ajuste las opciones Temperatura de color y Gamma en el menú OSD IMAGEN.

Problemas de proyección

Problema: El proyector no emite luz.

1. Compruebe si el cable de alimentación está conectado de forma segura.
2. Asegúrese de que la fuente de alimentación es buena probándola con otro dispositivo eléctrico.
3. Reinicie el proyector en el orden correcto y compruebe que el LED Alimentación está iluminado en verde.
4. Compruebe si la función En blanco u Obturador está habilitada.

Problemas con el mando a distancia

Problema: El proyector no responde al mando a distancia.

1. Dirija el mando a distancia hacia el sensor remoto del proyector.
2. Asegúrese de que no hay obstáculos en la trayectoria entre el mando a distancia y el sensor.
3. Compruebe que el sensor remoto en el menú está activado.
4. Asegúrese de que el cable del mando a distancia no está enchufado al proyector.
5. Apague todas las luces fluorescentes de la sala.
6. Compruebe la polaridad de las pilas.
7. Cambie las pilas.
8. Apague todos los dispositivos infrarrojos cercanos.
9. Envíe el mando a distancia al centro de servicio técnico.
10. Asegúrese de que el código del mando a distancia es conforme con el código del proyector si utiliza un mando a distancia universal.
11. Compruebe si el control de identificación del proyector está habilitado y el número de identificación es correcto.

Problemas de la lente de proyección

Problema: El ajuste Zoom o Foco puede que no funcione.

1. Compruebe si la lente está instalada correctamente. Una instalación incorrecta de la lente puede provocar que esta no funcione con normalidad. Siga el procedimiento de instalación de la lente para realizar la comprobación de nuevo.
2. Compruebe si la función Bloqueo de la lente está habilitada. El bloqueo de la lente deshabilitará todas las funciones de ajuste de la lente.
3. Ejecute la función Centrar lente para calibrar la lente de nuevo.
4. Reemplace la otra lente para comprobar el problema si la lente está disponible.
5. Póngase en contacto con el centro de servicio para obtener detalles.

Problemas de comunicación remota

Problema: El proyector no responde al control Ethernet.

1. Asegúrese de que el estado de espera de red está activado. La trayectoria de comunicación se interrumpe si está desactivado (menos de 0,5 W)
2. Compruebe la configuración de red en el equipo portátil y el proyector. Consulte el manual de comunicación remota para obtener más información.

Enviar el proyector al centro de servicio técnico

Si no puede resolver el problema, deberá enviar el proyector al centro de servicio técnico. Embale el proyector en la caja de cartón original. Incluya una descripción del problema y una lista de comprobación de los pasos que realizó al intentar resolver el problema. La información puede resultar de gran utilidad para el personal de servicio técnico.

Información acerca del soporte de Vivitek

Si no puede encontrar soluciones en esta guía del usuario, póngase en contacto con nosotros utilizando la información de contacto que se indica a continuación:

Europa, Medio Oriente y África

Servicio y soporte técnico de Vivitek

Zandsteen 15

2132 MZ Hoofddorp

Países Bajos

Teléfono: Lunes - Viernes 09:00 - 18:00

Inglés (Reino Unido): 0333 0031993

Alemania: 0231 7266 9190

Francia: 018 514 8582

Ruso: +7 (495) 276-22-11

Internacional: +31 (0) 20 721 9318

Correo electrónico: support@vivitek.eu

Dirección URL: <https://www.vivitek.eu/support/contact-support>

Norteamérica

Centro de servicio de Vivitek

15700 Don Julian Road, Suite B

City of Industry, CA. 91745

U.S.A

Teléfono: 855-885-2378 (Toll-Free)

Correo electrónico: T.services1@vivitekcorp.com

Dirección URL: www.vivitekusa.com

Asia y Taiwán

Centro de servicio de Vivitek

16 Tungyuan Rd., Chungli Industrial Zone,

Taoyuan City 320023, Taiwan

320023桃園市中壢區東園路16號

Teléfono: 886-3-4526107

Teléfono: 0800-042-100 (llamada gratuita)

Correo electrónico: srv-Service.VVK.Asia@vivitek.com.tw

Dirección URL: www.vivitek.com.tw

中国/China

Vivitek客服中心

上海市浦东新区华东路1675号1幢1-2层、7-8层

邮政编码: 201209

400客服热线: 400 888 3526

公司电话: 021-58360088

客服邮箱: service@vivitek.com.cn

官方网站: www.vivitek.com.cn



Visit www.vivitekc.com for more product info
Copyright (c) 2025 Delta Electronics, Inc. All Rights Reserved

A brand of  DELTA