



DU77x-UST Série

MANUEL D'UTILISATION

Table des matières

1. Informations générales	5
Copyright.....	5
Avis de non-responsabilité	5
Propriété intellectuelle	5
Sécurité	6
Symboles utilisés.....	6
Recommandations.....	6
Identification du produit.....	6
Laser	7
Classe 3R	7
Caractéristiques	7
Marquages de sécurité	8
Instructions générales	9
Alimentation	9
Nettoyage du projecteur.....	9
Conformité aux normes	9
Traitement des déchets.....	9
Précautions à prendre avec les faisceaux laser	9
Exposition à la lumière du soleil	9
2. Premiers pas	10
Contenu de l'emballage	10
Fonctionnalités	11
Composants	11
Ports de connexion	12
Boutons de commande	12
Boutons de la télécommande	13
Fonctionnement.....	14
Piles	14
Autres fonctions des boutons de la télécommande	14
Installation	15
Instructions	15
Refroidissement.....	15
Instructions	16
Options de configuration et de projection	16
Montage	17
Distance de projection et taille de l'image	18
Allumage	19
1 Connexion à l'alimentation et d'appareils source.....	19
2 Allumage et extinction	19
3 Sélection d'un appareil source.....	19
4 Ajustement de l'inclinaison.....	20
5 Ajuster les images du projecteur	20

Table des matières

3. Menu principal	21
Rôle	21
Navigation dans le menu principal.....	21
Section ENTRÉE	22
Source Auto.	22
HDMI	22
Analogique	23
3D.....	23
Démarrage sur détection de signal	23
Section IMAGE	24
Mode Image	24
Luminosité.....	25
ViviBlack.....	25
Gestionnaire de couleurs.....	25
Avancé.....	25
Réinitialisation mode Image.....	25
Section ALIGNEMENT	26
Zoom numérique.....	26
Trapèze V	26
Déplacement image H.....	26
Déplacement image V	26
Projection	26
Mire de test.....	27
Section CONTRÔLE	28
Mise sous tension directe.....	28
Source lumineuse	28
Haute altitude	28
ID de la télécommande	29
Réseau.....	29
Section RÉGLAGES	36
Audio.....	37
Couleur de l'écran vierge	37
Menu.....	37
Clavier Verrouille.....	37
Verrouillage de sécurité	37
Langue.....	38
Réinit. tout.....	38
Section INFO	38

Table des matières

4. Dépannage	39
Problèmes courants et solutions	39
Conseils.....	39
Problèmes signalés par les voyants	40
Image.....	40
Source lumineuse	41
Télécommande	41
Audio.....	41
Réparation du projecteur	42
HDMI	43
5. Caractéristiques	44
Dimensions du projecteur	44
Tableau descriptif.....	45
Tableau de correspondances.....	46
6. Conformité	49
Commission fédérale des communications américaine	49
Canada	49
Autres certifications.....	49
Traitement des déchets et recyclage.....	49
7. Communication via le port RS-232	50
Configuration des paramètres de communication.....	50
Commandes.....	50
8. Service	57

1. Informations générales

Copyright

Ce document, y compris les photographies et illustrations qu'il comporte, ainsi que les logiciels auxquels il fait référence, est protégé par les lois internationales relatives au copyright. Par ailleurs, tous les droits sont réservés. Enfin, ni ce manuel, ni les données ici incluses, ne peuvent être reproduits sans avoir obtenu au préalable une autorisation écrite de leur auteur.

© Copyright 2022

Avis de non-responsabilité

Les informations contenues dans ce document sont sujettes à modification sans préavis. En outre, le fabricant n'effectue aucune déclaration ou recommandation les concernant, et décline spécifiquement toute garantie implicite ayant trait à leur valeur marchande ou à leur adéquation à un usage particulier. D'autre part, il se réserve le droit de réviser ce manuel quand il le juge nécessaire et ce sans être tenu d'en aviser quiconque.

Propriété intellectuelle



Kensington est une marque déposée d'ACCO Brand Corporation aux États-Unis, et enregistrée ou en cours d'enregistrement dans d'autres pays.



HDMI, le logo HDMI et High-Definition Multimedia Interface sont des marques commerciales ou déposées d'HDMI Licensing LLC aux États-Unis et dans d'autres pays.

Tous les autres noms de produit cités dans ce manuel constituent la propriété de leurs détenteurs respectifs et sont reconnus comme tels.

Sécurité

**Important :**

Il est vivement recommandé de consulter attentivement cette rubrique avant de faire usage du projecteur. Les instructions ci-dessous, si respectées, vous permettront d'utiliser votre produit pendant de nombreuses années, en toute sécurité.

Conservez ce manuel afin de pouvoir vous y reporter ultérieurement.

Symboles utilisés

Les symboles présents sur le projecteur et dans ce manuel vous alertent de situations à risques pouvant se produire.

La terminologie et le format associés sont décrits ci-dessous.

Terme « Remarque » :

Des informations supplémentaires sont apportées sur un sujet donné.

**Terme « Important » :**

Des informations supplémentaires doivent être prises en compte.

**Terme « Attention » :**

Le projecteur est susceptible d'être endommagé dans les cas qui vous sont présentés.

**Terme « Avertissement » :**

Le projecteur est susceptible d'être endommagé, un phénomène dangereux peut se produire ou des blessures peuvent être occasionnées dans les cas qui vous sont présentés.

Le nom des menus et des options apparaît en gras, comme dans l'exemple ci-dessous :

« Appuyez sur le bouton **Menu** de la télécommande pour accéder au menu principal. »

Recommandations

- N'ouvrez pas le projecteur car celui-ci ne comporte aucune pièce réparable par l'utilisateur. Si une procédure d'entretien est requise, contactez une personne qualifiée.
- Respectez tous les avertissements apparaissant dans le manuel et sur le projecteur.
- Pour éviter toute lésion oculaire, ne regardez pas en direction de l'objectif lorsque la source lumineuse est activée.
- Ne placez pas le projecteur sur une surface ou un support instable.
- Évitez d'employer le projecteur à proximité de l'eau, à la lumière directe du soleil ou près d'un dispositif de chauffage.
- Ne placez pas d'objets lourds, comme des livres ou des sacs, sur le projecteur.

Identification du produit

Le projecteur doit uniquement être utilisé par des adultes maîtrisant son fonctionnement.

Reportez, ci-dessous, le numéro de modèle et le numéro de série de votre projecteur. Ces informations vous seront utiles lors des opérations de maintenance, ainsi qu'en cas de perte ou de vol de ce dernier.

Numéro de modèle :

Numéro de série :

Laser

Classe 3R

Ce produit est doté d'un laser de classe 3R.



ÉVITEZ TOUTE EXPOSITION DIRECTE DE L'ŒIL AU RAYONNEMENT LASER.

Ne dirigez pas le laser vers d'autres personnes, et ne le faites pas se refléter sur des objets.



L'exposition directe, ou par reflet, au laser peut entraîner des lésions oculaires et cutanées graves.

Attention : une utilisation du projecteur non conforme aux indications de ce manuel peut occasionner une exposition nocive au rayonnement laser.

Caractéristiques

Longueur d'onde	449 à 461 nm (bleu)
Mode de fonctionnement	À pulsation, en fonction de la cadence d'image
Largeur d'une pulsation	1,15 ms
Taux de répétition d'une pulsation	120 Hz
Niveau maximal d'énergie	0,62 mJ
Puissance interne	Supérieure à 100 W
Taille de la source lumineuse	Supérieure à 10 mm lorsque l'objectif n'est pas en mouvement
Divergence	Supérieure à 100 milliradians

Comme avec toute source lumineuse, ne fixez pas directement le faisceau.

Le projecteur est conforme à la norme IEC 62471-5:2015 applicable aux équipements de type RG2.

Marquages de sécurité

Les marquages de sécurité sont visibles aux emplacements suivants :

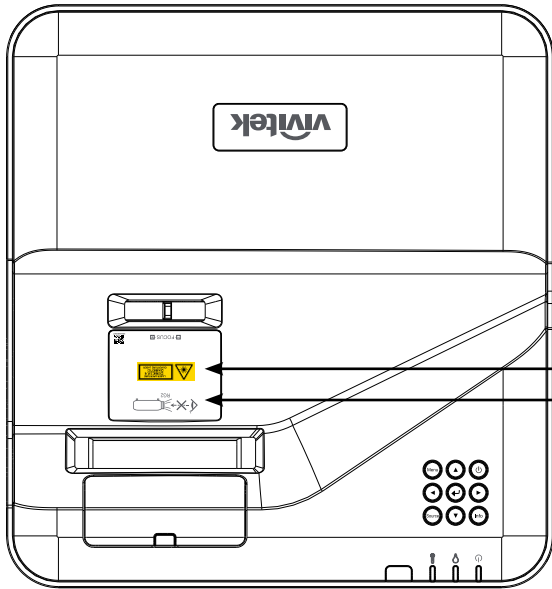

1. Étiquette avertissant du danger potentiel du rayonnement laser



2. Marquage RG2

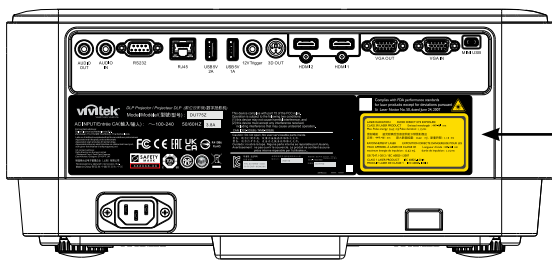
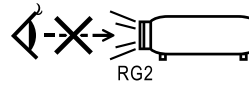

3. Étiquette explicative



Instructions générales

Alimentation

- Utilisez uniquement le cordon d'alimentation fourni.
- Ne placez aucun élément sur le cordon d'alimentation, et faites en sorte que ce dernier n'occasionne aucune chute.
- Retirez les piles de la télécommande lorsque vous ne l'utilisez pas pendant une période prolongée.

Nettoyage du projecteur

- Débranchez le cordon d'alimentation avant le nettoyage.
- Laissez la source lumineuse refroidir pendant environ une heure.

Conformité aux normes

Avant d'installer et d'utiliser le projecteur, consultez la rubrique Conformité aux normes, à la page [49](#).

Traitement des déchets



Conformément au symbole ci-contre, ne mêlez pas les déchets électriques et électroniques aux déchets municipaux. L'Union européenne exige en effet qu'il soit fait appel à des services de traitement spécifiques.

Précautions à prendre avec les faisceaux laser

Des précautions particulières doivent être prises lorsque des projecteurs DLP® et des équipements laser sont utilisées dans la même pièce. L'orientation directe ou indirecte d'un faisceau laser vers l'objectif du projecteur peut sérieusement endommager les matrices de micro-miroir (DMD™).

Exposition à la lumière du soleil

Évitez d'exposer le projecteur de série DU775Z-UST à la lumière directe du soleil afin, là aussi, de protéger les matrices de micro-miroir.

2. Premiers pas

Contenu de l'emballage

Retirez, avec précaution, le projecteur de son emballage, puis vérifiez que les éléments suivants l'accompagnent :

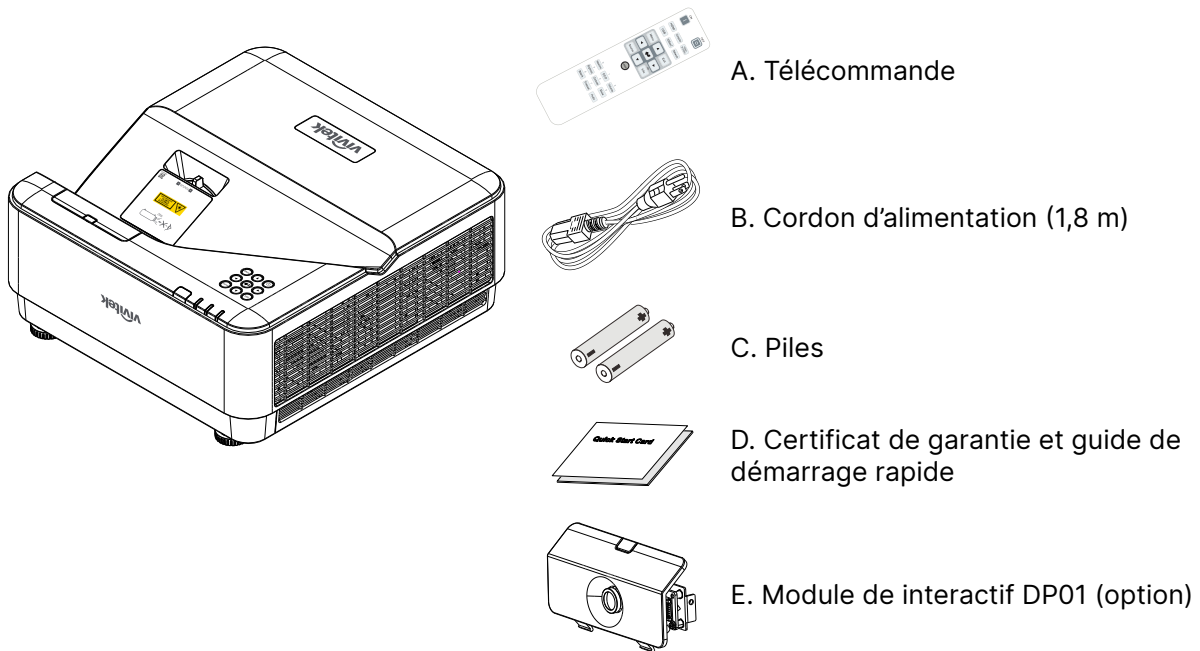

Remarque :

Contactez immédiatement votre fournisseur si l'un des éléments est manquant ou endommagé, ou si le projecteur ne fonctionne pas correctement. Nous vous recommandons également de conserver l'emballage d'origine afin de pouvoir envoyer l'appareil en réparation, le cas échéant.



Attention :

Évitez d'utiliser le projecteur dans des lieux comportant de la poussière.

Fonctionnalités

- Technologies DLP® DarkChip3™ et BrilliantColor™ assurant des niveaux de noir optimaux et des couleurs éclatantes
- Résolution WUXGA (1920 x 1200) natif avec une compatibilité d'affichage maximale jusqu'à UHD (3840 x 2160) @60Hz, parfait pour les films et les présentations multimédia HD
- 5000 lumens ANSI avec un taux de contraste dynamique de 20 000:1 pour une qualité d'image étonnante
- Source lumineuse laser phosphore synonyme de projections et performances fiables
- Mise au point manuelle pour un réglage facile et une flexibilité de positionnement
- Déformation verticale pour davantage de facilité et de flexibilité d'installation
- Roue chromatique 4 segments (RVBJ) favorisant une reproduction des couleurs exceptionnelle
- Design sans lampe optimisant la consommation d'énergie et autonomie allant jusqu'à 20 000 heures
- Projection de contenus 3D depuis DLP® Link™, et BluRay HDMI 2.0 et HDR pour des images plus réalistes
- Haut-parleur intégré 10W x 2, avec plusieurs entrées et sorties audio
- Utilisation sur une table ou au plafond et design de projection
- Moteur optique scellé et conception sans filtre afin d'éviter l'entrée de poussière et autres saletés
- Solutions de gestion et de contrôle du réseau intégrées et certifiées, dont Crestron® RoomView™, Extron, AMX SSDP et Telnet
- 8 modes d'affichage
- Démarrage et arrêt instantanés
- Outils de protection (encoche de sécurité Kensington®, barre antivol et boutons de commande verrouillés et protégés par mot de passe)

Composants

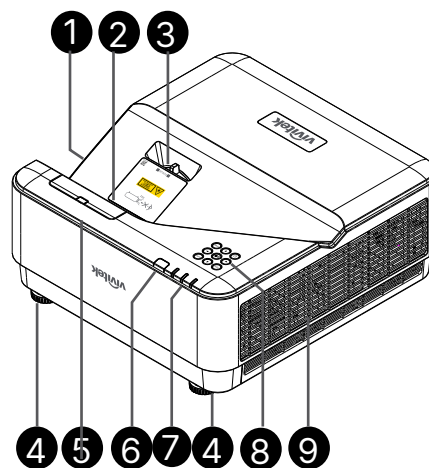

- | | |
|--|------------------------|
| 1. Bouches d'aération (orifice) | 6. Récepteur IR |
| 2. Objectif | 7. Voyant LED |
| 3. Mise au point de l'objectif | 8. Clavier de contrôle |
| 4. Pied inclinable | 9. Bouches d'aération |
| 5. Faux couvercle du DP01 (kit DP01 en option) | |



Important :

Les orifices de ventilation du projecteur favorisent une bonne circulation de l'air, ce qui permet de maintenir la source de lumière à une température appropriée. Évitez de les obstruer.

Remarque :

Pour fixer le kit DP01 avec le projecteur, consultez le manuel du DP01 qui se trouve dans la boîte du kit que vous avez acheté.



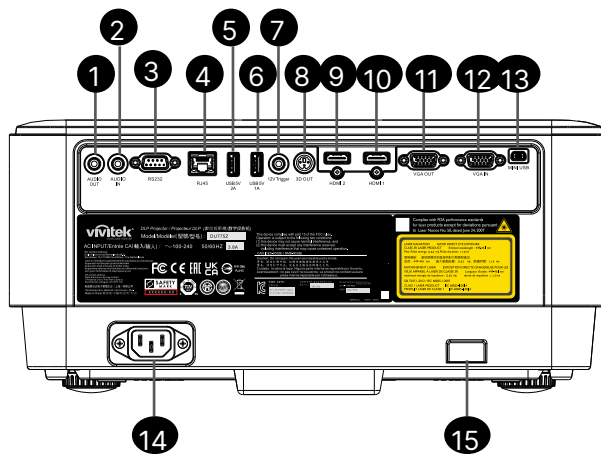

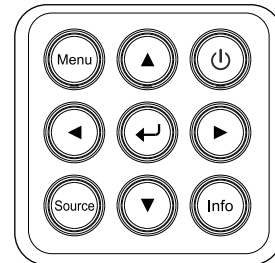

Ports de connexion



1. Sortie audio
2. Entrée audio
3. RS232
4. RJ45 + fonction
5. USB 5 V 2 A
6. USB 5 V 1 A
7. Déclenchement sortie 12 V
8. Sortie 3D
9. HDMI 2
10. HDMI 1
11. SORTIE VGA
12. ENTRÉE VGA
13. MINI USB (Service/Interactif)
14. ENTRÉE CA
15. Sécurité Kensington



Boutons de commande

-  Allumage et extinction
-  Accès au menu principal
-  Configuration des appareils source
-  Obtention d'informations
-  Sélection
-  Navigation ▲▼◀▶

Boutons de la télécommande

1. Transmetteur infrarouge
2. Pointeur laser
3. Allumage
4. Extinction

Connectivité

5. HDMI (Basculement HDMI 1/2)
6. Ordinateur
7. USB (Non pris en charge)
8. Vidéo, S-Video (Non pris en charge)
9. HDBaseT (Non pris en charge)
10. Réseau

Fonctions

11. Accès au menu principal
12. Configuration des appareils source
13. Quitter
14. Obtention d'informations/ID
15. Navigation
16. Contrôle du pointeur laser

Réglages

17. Mode Économie d'énergie/1
18. Correction Keystone/0
19. Contrôle de la luminosité/3
20. Interruption de la projection/6
21. Contrôle du contraste/4
22. Mise en pause de l'image/7
23. Contrôle du volume/2
24. Activation de la fonction Muet/5
25. Synchronisation automatique

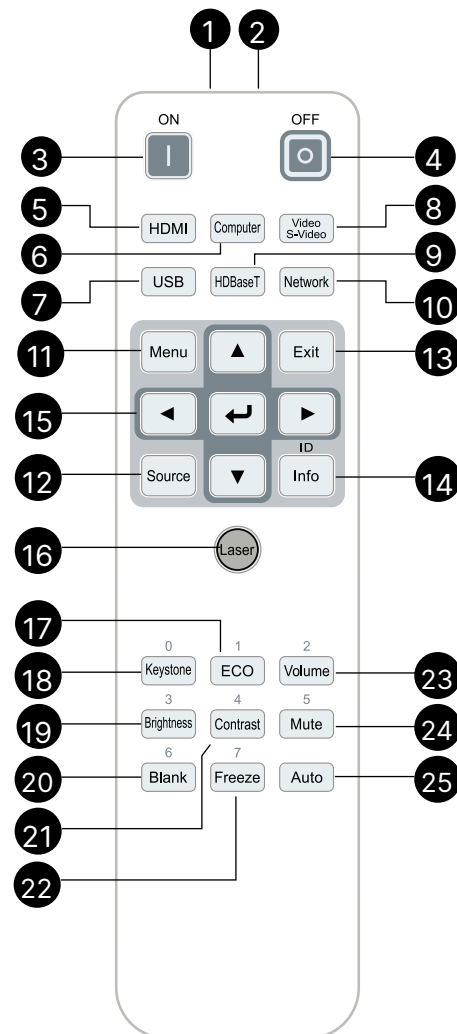

Important :

1. Évitez d'utiliser le projecteur dans un lieu où se trouvent des équipements à éclairage fluorescent, dans la mesure où ceci pourrait avoir une incidence sur le bon fonctionnement de la télécommande.

2. Assurez-vous qu'aucun élément n'empêche l'émission correcte du signal entre la télécommande et le projecteur. Si tel est le cas, vous pouvez employer une surface réfléchissante, comme un écran de projection, pour remédier à cela.

3. Les boutons du projecteur fonctionnent de la même façon que les boutons correspondants de la télécommande. Les instructions de ce manuel se basent sur ces derniers.

Remarque :

Le projecteur est conforme aux normes de la Food and Drug Administration (FDA) américaine s'appliquant aux produits dotés d'un laser, à l'exception des points cités dans la notice n°50 relative aux lasers et datée du 24 juin 2007.



Attention :

Une utilisation du projecteur non conforme aux indications de ce manuel peut occasionner une exposition nocive au rayonnement laser.

Fonctionnement

- Le contrôle du projecteur par la télécommande s'effectue via transmission infrarouge.
- Il n'est donc pas nécessaire de pointer la télécommande en direction du projecteur.
- La télécommande fonctionne au mieux lorsqu'elle se situe à une distance d'environ 7 mètres du projecteur, en respectant un angle vertical de 15 degrés au-dessus ou au-dessous de ce dernier.

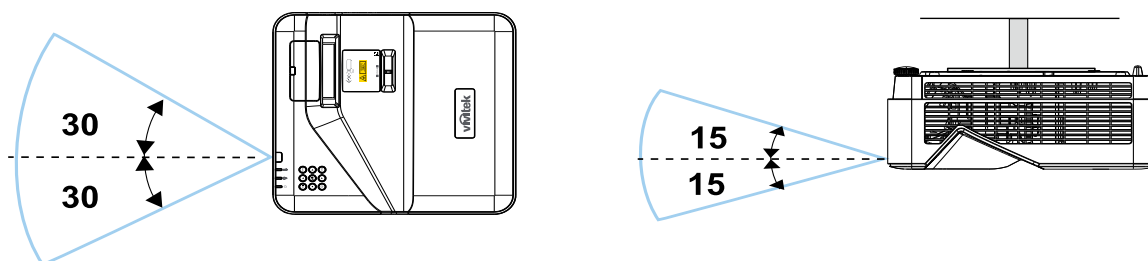

Remarque :

Si le projecteur ne réagit pas lorsque vous employez la télécommande, rapprochez-vous de lui ou changez les piles de cette dernière.

Piles

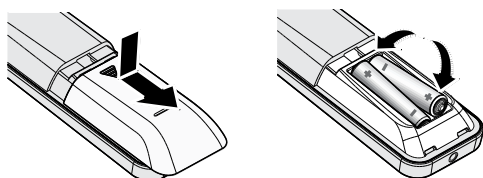

- Faites glisser le couvercle du compartiment des piles.
- Insérez les piles en vous assurant de placer leur pôle positif vers le haut.



Attention :

1. Utilisez uniquement des piles AAA (des piles alcalines sont recommandées).
2. Lorsque les piles sont usagées, reportez-vous aux directives locales en matière de traitement des déchets.
3. Retirez les piles lorsque vous n'utilisez pas le projecteur pendant une période prolongée.

Autres fonctions des boutons de la télécommande

0 : permet de réinitialiser le code par défaut de la télécommande.

1 à 7 : permettent de définir le code de la télécommande.

Installation

Instructions

- Pour alimenter le projecteur, utilisez la prise à 3 broches (avec mise à la terre) afin de bénéficier de performances optimales.
- Utilisez le cordon d'alimentation fourni avec le projecteur. Si celui-ci est manquant, employez un cordon d'alimentation compatible à 3 broches (avec mise à la terre). **LES CORDONS À 2 BROCHES NE CONVIENNENT PAS.**
- Vérifiez que la tension est stable, que la mise à la terre a été effectuée correctement et qu'aucun courant de fuite ne se produit.
- Mesurez la quantité d'énergie consommée pour vous assurer qu'elle est conforme et n'occasionne aucun court-circuit.
- Activez le mode Altitude lorsque vous vous trouvez dans une zone de haute altitude.
- Le projecteur peut uniquement être placé à plat ou à l'envers.
- Assurez-vous que les fixations applicables sont correctement installées et permettent de supporter le poids du projecteur.
- Évitez de placer le projecteur à proximité d'un conduit d'aération ou d'un caisson de basse.
- Évitez de placer le projecteur dans des lieux où la température est élevée, insuffisamment aérés et comportant de la poussière.
- Positionnez le projecteur à distance des lampes fluorescentes (à plus d'un mètre) afin d'éviter les problèmes de fonctionnement dus aux interférences infrarouge.
- Assurez-vous que le connecteur VGA est correctement inséré dans le port d'entrée correspondant. Les vis se trouvant aux deux côtés de celui-ci permettent de garantir un bon branchement et une bonne diffusion du signal.
- Le connecteur pour entrée audio doit uniquement être inséré dans le port correspondant. Ne l'insérez pas dans le port de sortie audio, ou dans un port de type BNC ou RCA.
- Assurez-vous que le cordon d'alimentation et le câble de signal sont correctement connectés **AVANT** d'allumer le projecteur. Pour éviter tout endommagement, n'effectuez pas cette opération à un autre moment.

Refroidissement

Sortie d'air

- Assurez-vous que la sortie d'air est correctement dégagée sur 50 cm afin de garantir un bon refroidissement.
- La sortie d'air ne doit pas se trouver en face de l'objectif d'un autre projecteur afin d'éviter toute distorsion de l'image.
- La sortie d'air doit se trouver à au moins 100 cm de l'entrée d'air d'un autre projecteur.
- Au cours de son utilisation, le projecteur émet une importante quantité de chaleur. Le ventilateur interne permet de dissiper la chaleur émise lors de l'extinction de l'appareil, et il est possible que ce processus se poursuive un certain temps après l'arrêt effectif. Lorsque le projecteur entre en mode Veille, appuyez sur le bouton ad hoc pour l'éteindre, puis débranchez le cordon d'alimentation. Ne débranchez **PAS** ce dernier au cours de l'extinction, auquel cas des dommages pourraient se produire. De plus, la chaleur non dissipée peut également avoir une incidence sur la durée de vie du projecteur. Le processus d'extinction peut varier en fonction du modèle. Quelle que soit la situation, vous devez toujours déconnecter le cordon d'alimentation une fois que le projecteur est passé en mode Veille.

Entrée d'air

- Assurez-vous que l'entrée d'air est correctement dégagée sur 30 cm.
- Maintenez l'entrée d'air à distance d'autres sources de chaleur.
- Évitez les lieux comportant de la poussière.

Instructions

- Assurez-vous de conserver un espace d'au moins 500 mm au niveau de tous les orifices de ventilation.

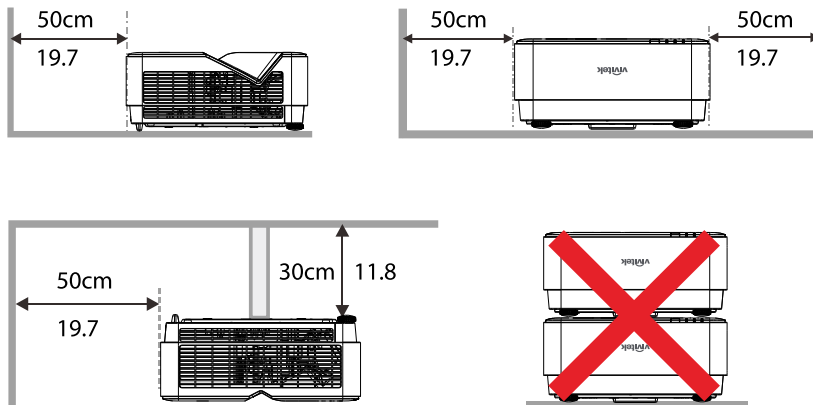

- Si vous utilisez le projecteur dans un espace clos, vérifiez que la température ambiante ne dépasse pas la température maximale autorisée, et qu'aucun orifice de ventilation n'est obstrué.

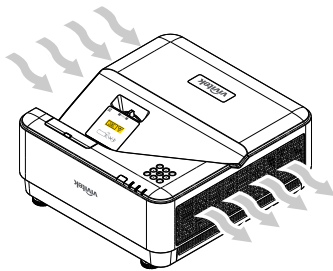

- Assurez-vous que de l'air chaud, ou de l'air déjà émis, n'est pas réinjecté car ceci pourrait entraîner l'extinction de l'appareil, et ce même si sa température est normale.
- Chaque projecteur est testé afin que le phénomène mentionné au point précédent ne se produise pas.

Options de configuration et de projection

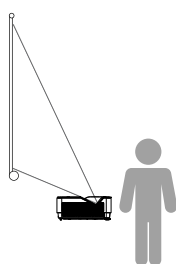

Vers l'avant

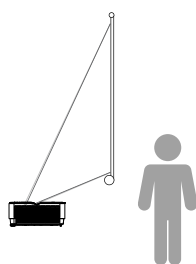

Vers l'arrière

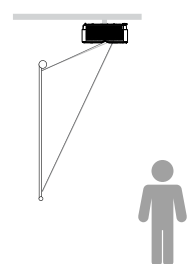

Vers l'avant et sur
plafond

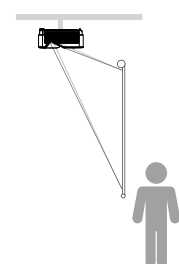

Vers l'arrière et sur
plafond

Montage

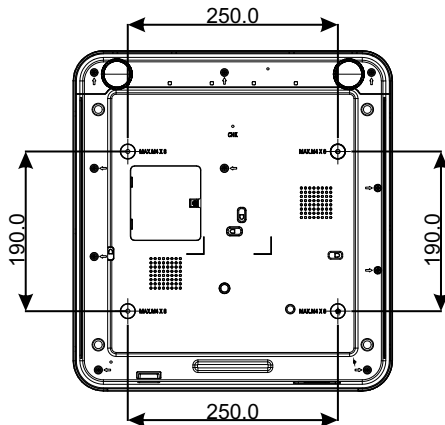
**Attention :**

Assurez-vous d'employer uniquement des fixations ayant été approuvées par UL et dont la forme et la solidité sont appropriées.

En cas d'installation sur plafond, utilisez des vis M4 d'une profondeur maximale de 8 mm.

Les fixations pour plafond doivent être en mesure de supporter un poids qui excède celui du projecteur, voire même qui correspondrait au triple de ce dernier pendant une période de 60 secondes.

Distance de projection et taille de l'image



Tableau des distances et des tailles

Le rapport d'aspect de l'écran est 16:10 et l'image projetée est au format 16:10.

Pour optimiser la qualité de projection, nous recommandons de projeter les images sur une zone avec un niveau de gris.

Diagonale		Largeur de l'image		Hauteur de l'image		Décalage	Corriger	Distance (mm)		Distance (mm)	
						Du haut du projecteur jusqu'en bas de l'écran (A)		Du centre du verre de protection jusqu'à l'écran (B)		De l'avant du projecteur jusqu'à l'écran (C)	
(pouces)	(mm)	(pouces)	(mm)	(pouces)	(mm)	(pouces)	(mm)	(pouces)	(mm)	(pouces)	(mm)
70	1778	59,4	1508	37,1	943	4,6	118	13,2	336	16,7	423
80	2032	67,8	1723	42,4	1077	5,7	145	15,1	383	18,7	474
87	2210	73,8	1874	46,1	1171	6,5	164	16,5	420	20,0	507
90	2286	76,3	1939	47,7	1212	6,8	172	17,2	437	20,7	525
100	2540	84,8	2154	53,0	1346	7,8	199	18,9	481	22,7	576
120	3048	101,8	2585	63,6	1616	10,0	253	23,1	588	26,7	677
150	3810	127,2	3231	79,5	2019	13,1	334	29,1	739	32,7	830

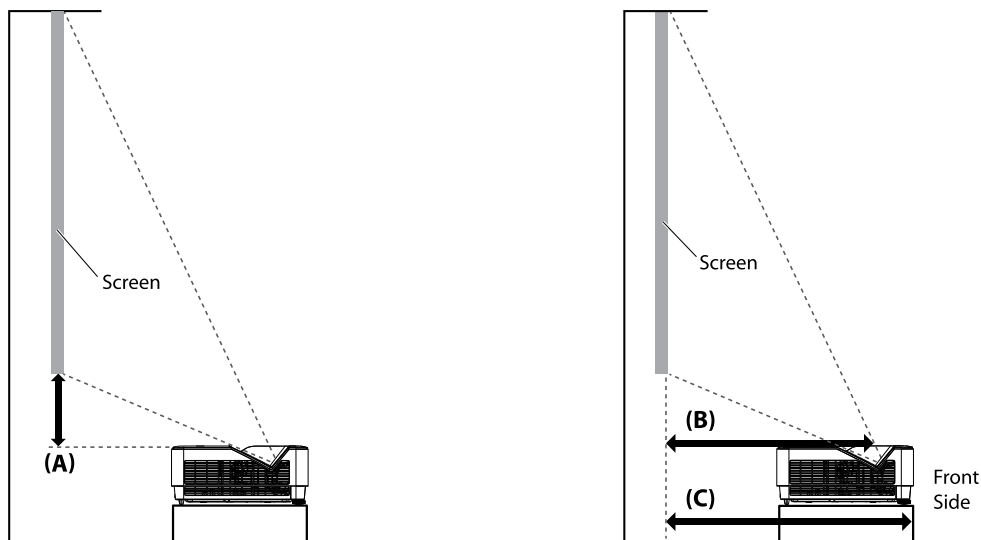
Allumage

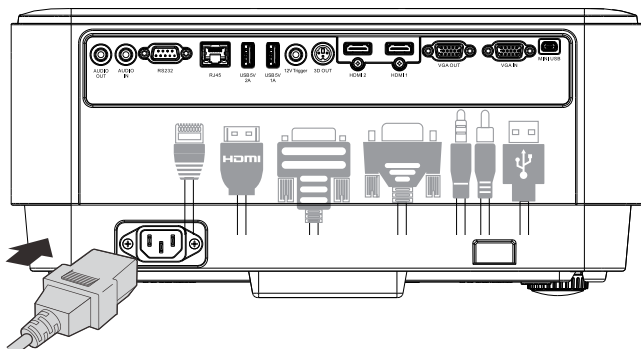

1 Connexion à l'alimentation et d'appareils source



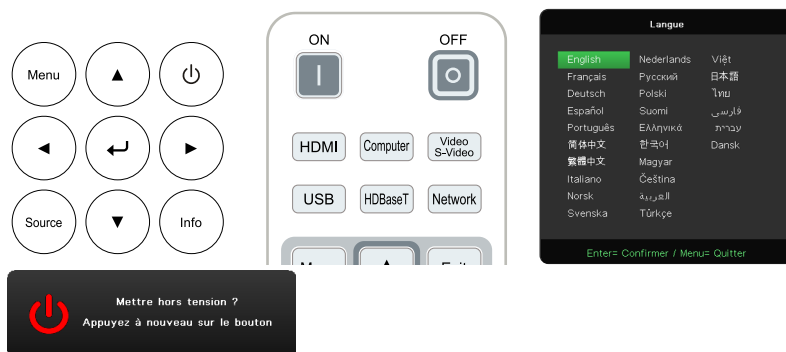

- Utilisez le cordon d'alimentation fourni et le câble approprié pour connecter vos appareils source (HDMI, USB, VGA, RJ45, Ordinateur, etc.). Lorsque l'appareil est connecté, le voyant LED d'alimentation clignote en vert.

2 Allumage et extinction



- Allumage : appuyez sur le bouton  du projecteur ou sur la touche ON de la télécommande. Le voyant d'alimentation clignote alors en vert. L'écran de démarrage s'affiche après 30 secondes environ.
- La première fois que vous allumez le projecteur, vous pouvez sélectionner la langue de votre choix. Consultez la rubrique Langue, à la page 38.
- Extinction : appuyez sur le bouton  du projecteur ou sur la touche OFF de la télécommande. Le message « Mettre hors tension ? Appuyez à nouveau sur le bouton. » s'affiche. Appuyez à nouveau sur le bouton d'alimentation pour confirmer l'extinction du projecteur.

3 Sélection d'un appareil source

- Appuyez sur le bouton Source et utilisez les touches  et  pour parcourir la liste des appareils source.
- Appuyez sur le bouton  pour sélectionner un appareil.

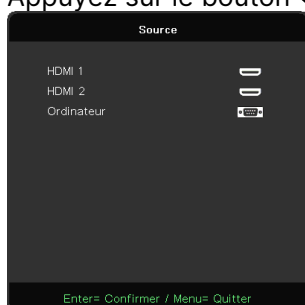



Remarque :

Les signaux Composante sont pris en charge par le port RVB si un adaptateur ad hoc est employé.

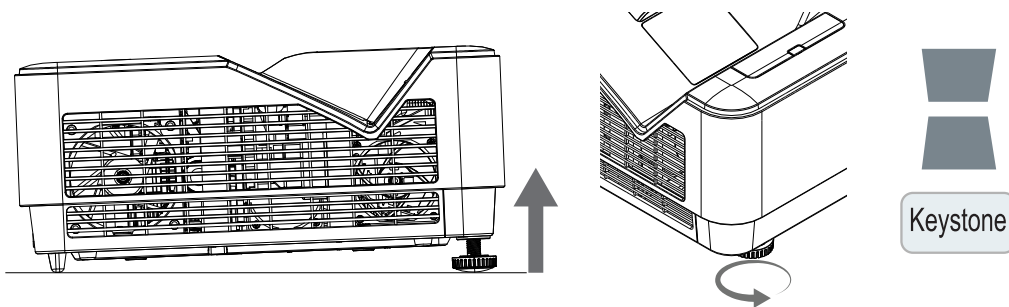
4 Ajustement de l'inclinaison



- Pour augmenter l'inclinaison du projecteur, tournez les molettes correspondant aux deux pieds dans le sens inverse des aiguilles d'une montre.
- Appuyez sur le bouton Trapèze.
Les commandes ad hoc apparaissent à l'écran.
Appuyez sur les boutons  et  pour ajuster la correction Trapèze verticale.



Attention :

1. La surface sur laquelle se trouve le projecteur doit être droite et suffisamment solide.
2. Positionnez le projecteur de façon à ce qu'il soit perpendiculaire à l'écran.
3. Assurez-vous que les câbles sont placés correctement, afin de limiter les risques de chute.

5 Ajuster les images du projecteur

Utilisez la bague de mise au point située sur le panneau au-dessus du projecteur uniquement

MISE AU POINT

Tournez la molette extérieure pour accroître la netteté de l'image projetée.

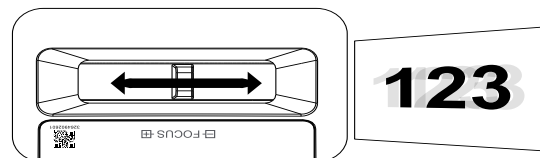

3. Menu principal

Rôle

Le menu principal vous permet d'ajuster l'image, de modifier divers réglages et de vérifier l'état actuel du projecteur.

Navigation dans le menu principal

Vous pouvez utiliser la télécommande ou les boutons de commande du projecteur pour parcourir le menu principal.



- Pour accéder au menu principal, appuyez sur le bouton Menu.
- Le menu se compose de 6 sections. Appuyez sur les boutons ◀ et ▶ pour accéder à la section désirée.
- Appuyez sur les boutons ▼ et ▲ pour parcourir les sous-menus.
- Appuyez sur les boutons ◀ et ▶ pour apporter des modifications aux réglages des sous-menus.
- Appuyez sur le bouton ↵ pour accéder aux réglages avancés des sous-menus.
- Appuyez sur le bouton Menu pour fermer le menu principal, ou pour quitter un sous-menu.
- Appuyez sur le bouton Exit pour revenir au menu précédent.

Remarque :

En fonction de la source vidéo, il est possible que toutes les options du menu principal ne soient pas disponibles. Par exemple, les options de position Horizontale/Verticale dans le menu Analog peuvent être modifiées uniquement lorsqu'il est connecté à un PC. Les options qui ne sont pas disponibles ne peuvent pas être accédées et sont grisées.

Section ENTRÉE

Source Auto.	Activé, Désactivé
HDMI	Espace colorimétrique HDMI; Auto, RVB, YUV
	Plage HDMI : Auto, Plein, Limité
	Mouvement instantané : Activé, Désactivé
Analogique	Position H
	Position V
	Phase
	Horloge
	Synchro. auto. : Activé, Désac- tivé
3D	3D : Désactivé, DLP®-Link™, IR
	Inversion 3D Sync : Activé, Désactivé
	Format 3D : Séquence de trames, Haut/Bas, Côte à côte, Enrobage de trame
Démarrage sur détection de signal	Activé, Désactivé

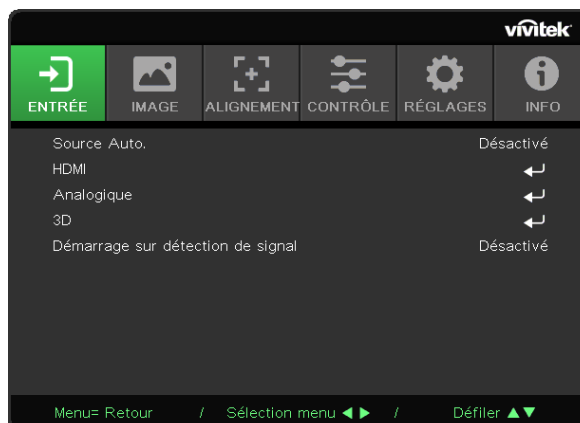

Source Auto.

- Appuyez sur le bouton ↵ et utilisez les touches ◀ et ▶ pour activer ou désactiver cette option.
- **Désactivé** : permet de sélectionner manuellement le signal d'entrée.
- **Activé** : permet de détecter automatiquement le signal d'entrée.

HDMI













- Appuyez sur le bouton ↵ et utilisez les touches ▼ et ▲ pour parcourir les sous-menus.
- **Espace colorimétrique HDMI** : permet de configurer l'espace colorimétrique HDMI.
Auto : permet de détecter automatiquement l'espace colorimétrique HDMI.
RVB : permet de sélectionner l'espace colorimétrique RVB.
YUV : permet de sélectionner l'espace colorimétrique YUV.
- **Plage HDMI** : utilisez les boutons ◀ et ▶ pour sélectionner l'option Auto, Plein ou Limité.
Auto : permet de détecter automatiquement la plage HDMI.
Plein : permet de sélectionner une plage pleine (0 à 255).
Limité : permet de sélectionner une plage limitée (16 à 235).

- **Mouvement instantané :**









Désactivé : permet de désactiver cette fonction et d'appliquer des réglages d'alignement spécifiques.

Activé : permet d'activer cette fonction et de réinitialiser les réglages d'alignement par défaut.

Analogique

- Appuyez sur le bouton  et utilisez les touches  et  pour parcourir les sous-menus.
- **Position H :** utilisez les boutons  et  pour ajuster la position horizontale de l'image.
- **Position V :** utilisez les boutons  et  pour ajuster la position verticale de l'image.
- **Phase :** utilisez les boutons  et  pour ajuster la fréquence et réduire la distorsion d'image RVB analogique.
- **Horloge :** utilisez les boutons  et  pour ajuster la largeur horizontale de l'image RVB analogique.
- **Synchro. auto. :** utilisez les boutons  et  pour activer ou désactiver le verrouillage de la synchronisation automatique.

3D

- Appuyez sur le bouton  et utilisez les touches  et  pour configurer la source 3D, la méthode de synchronisation et le format 3D.
- Avant de procéder à ces opérations, assurez-vous que l'entrée du signal est bien connectée.
- **3D :** utilisez les boutons  et  pour activer ou désactiver la fonction 3D.
Désactivé : permet de désactiver la fonction 3D.
DLP®-Link™ : permet d'activer la synchronisation 3D interne.
IR : permet d'activer la synchronisation 3D externe.
- **Inversion 3D Sync :** utilisez les boutons  et  pour inverser le signal 3D (G/D ou D/G).
Activé : permet d'inverser le signal.
Désactivé : permet de se conformer au signal synchronisé reçu.
- **Format 3D :** utilisez les boutons  et  pour sélectionner le type de format 3D (Séquence de trames, Haut/Bas, Côte à côte ou Enrobage de trame).



Important :

Les individus présentant les caractéristiques suivantes doivent faire preuve d'une grande prudence lors du visionnage d'images en 3D :

Les enfants de moins de 6 ans ;



Les personnes sensibles à la lumière, photophobes, souffrantes ou ayant déjà été victimes de maladies cardiovasculaires ;

Les personnes fatiguées ou victimes d'un manque de sommeil ;

Les personnes étant sous l'influence de drogues ou de l'alcool.

Généralement, le visionnage d'images en 3D n'occasionne aucun problème. Cependant, il est possible que certaines personnes ressentent un malaise. Reportez-vous aux directives applicables, révisées et publiées par la 3D League le 10 décembre 2008. Celles-ci stipulent notamment que les personnes visionnant des images en 3D doivent faire une pause d'au moins 5 à 15 minutes toutes les demi-heures ou heures.

Démarrage sur détection de signal

- Utilisez les boutons  et  pour activer ou désactiver cette fonction.

Section IMAGE

Mode Image	Présentation
	Lumineux
	Film
	Jeux
	sRVB
	DICOM
	Utilisateur (Présentation)
HDR	
Luminosité	0 ~ 100
Contraste	0 ~ 100
ViviBlack	Lampe du projecteur : Activé, Désactivé
Gestionnaire de couleurs	Couleur : R, V, B, C, M, J, B
	Teinte : 0 ~ 100
	Saturation : 0 ~ 100
	Gain : 0 ~ 100
Avancé	Couleur éclatante : 0 ~ 10
	Netteté : 0 ~ 31
	Gamma : 1.8, 2.0, 2.2, 2.4, N&B, Linéaire
	Temp. de couleur : Chaud, Normal, Froid
	Balance des blancs : Gain R, V, B : 0 ~ 100 Décalage R, V, B : 0 ~ 100
Réinitialisation mode Image	OK, Annuler

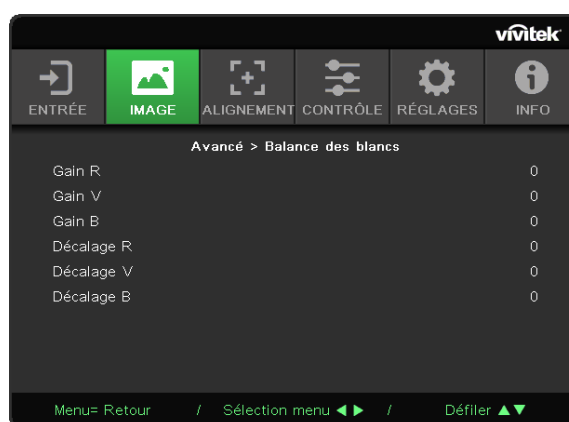
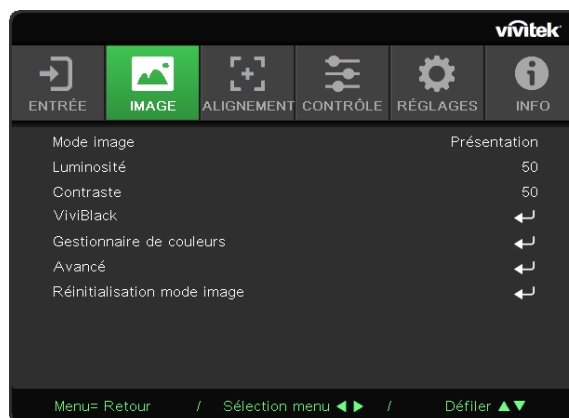

Mode Image

- Utilisez les boutons ◀ et ▶ pour sélectionner le mode de votre choix.
- **Présentation** : permet d'obtenir le meilleur effet lors d'une présentation.
- **Lumineux** : option adaptée lorsqu'une luminosité élevée est requise.
- **Film** : permet de bénéficier d'un bon équilibre du niveau de saturation, de contraste et de luminosité. Il est recommandé d'employer cette option dans les lieux sombres.
- **Jeux** : option adaptée aux jeux vidéo.
- **sRVB** : permet d'obtenir des images très réalistes dans des conditions où la luminosité est limitée.
- **DICOM** : option adaptée aux données issues de l'imagerie médicale.
- **Utilisateur** : permet de personnaliser le niveau de luminosité, de contraste et de couleur.

- **HDR:**

1. Affichage uniquement (lors de l'auto-détection des données HDMI HDR, le mode Image sera réglé sur HDR automatiquement et ne peut pas être réglé).
2. Lorsque le mode Image est réglé sur HDR, les options de l'image sont grisées et ne peuvent pas être réglées. (Seul l'option Viviblack peut être réglée lorsque le mode Image est réglé sur HDR).
3. HDR est disponible uniquement avec HDMI1/HDMI2.

Luminosité

- Appuyez sur le bouton et utilisez les touches ◀ et ▶ pour augmenter ou réduire le niveau de luminosité de l'image.

Contraste

- Appuyez sur le bouton et utilisez les touches ◀ et ▶ pour ajuster le niveau de contraste de l'image.

ViviBlack

Cette fonction permet d'optimiser dynamiquement les niveaux de noir de l'image projetée, conformément au contenu du signal d'entrée.

- Appuyez sur le bouton et utilisez les touches ▼ et ▲ pour parcourir les sous-menus.
- **Lampe du projecteur** : utilisez les boutons ◀ et ▶ pour activer ou désactiver cette option.

Gestionnaire de couleurs

- Appuyez sur le bouton et utilisez les touches ▼ et ▲ pour parcourir les sous-menus.
- **Couleur** : permet de sélectionner et d'ajuster une couleur (Rouge, Vert, Bleu, Cyan, Magenta, Jaune).
- **Teinte** : utilisez les boutons ◀ et ▶ pour ajuster la teinte.
- **Saturation** : utilisez les boutons ◀ et ▶ pour ajuster la saturation.
- **Gain** : utilisez les boutons ◀ et ▶ pour ajuster le gain.
- **Couleur** : permet de sélectionner et d'ajuster une couleur (Blanc).
- **Rouge** : utilisez les boutons ◀ et ▶ pour ajuster le rouge.
- **Vert** : utilisez les boutons ◀ et ▶ pour ajuster le vert.
- **Bleu** : utilisez les boutons ◀ et ▶ pour ajuster le bleu.
- Ces trois options permettent d'ajuster la plage de couleur au niveau de l'intégralité de l'image. Si une quantité minimale de rouge, vert ou bleu apparaît dans les zones grises, réduisez le gain de la couleur correspondante en fonction. Plus le gain augmente, plus le contraste de l'image se réduit.

Avancé

- Appuyez sur le bouton et utilisez les touches ▼ et ▲ pour parcourir les sous-menus.
- **Couleur éclatante** : utilisez les boutons ◀ et ▶ pour ajuster le niveau de brillance de l'image.
- **Netteté** : utilisez les boutons ◀ et ▶ pour ajuster la netteté de l'image.
- **Gamma** : utilisez les boutons ◀ et ▶ pour sélectionner une chrominance différente. Lorsque la luminosité ambiante est si élevée qu'elle a une incidence sur l'image projetée, vous pouvez ajuster la chrominance. Les valeurs disponibles sont les suivantes : 1.8, 2.0, 2.2, 2.4, N&B et Linéaire.
- **Temp. de couleur** : utilisez les boutons ◀ et ▶ pour sélectionner la température de couleur. Chaud : permet d'obtenir une image aux nuances rouges et blanches. Normal : permet d'obtenir une image aux tons blancs normaux. Froid : permet d'obtenir une image aux nuances bleues et blanches.
- **Balance des blancs** : appuyez sur le bouton et utilisez les touches ▼ et ▲ pour parcourir les sous-menus. Utilisez les boutons ◀ et ▶ pour ajuster le niveau de gain et de décalage du rouge, du vert et du bleu. Gain : permet d'ajuster le niveau de contraste du rouge, du vert et du bleu. Décalage : permet d'ajuster le niveau de luminosité du rouge, du vert et du bleu.

Réinitialisation mode Image

Cette fonction permet de réinitialiser le mode Image par défaut.

Remarque :

Le mode Image est uniquement réinitialisé en fonction du signal d'entrée.

Section ALIGNEMENT

Rapport d'aspect	Remplissage/4:3/16:9 / Boîte aux lettres/2,35:1
Zoom numérique	-10 ~ +10
Trapèze V	-30 ~ +30
Déplacement image H	-50 ~ +50
Déplacement image V	-50 ~ +50
Projection	Avant, Arrière, Avant + Sur plafond, Arrière + Sur pla- fond
Mire de test	Désactivé, Grille

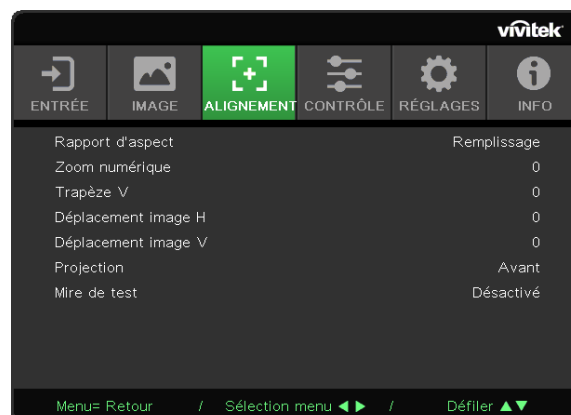

Rapport d'aspect

- Utilisez les boutons ◀ et ▶ pour sélectionner le rapport d'aspect de l'image (Remplissage, 4:3, 16:9, Boîte aux lettres ou 2,35:1).

Zoom numérique

- Utilisez les boutons ◀ et ▶ pour agrandir l'image projetée.

Trapèze V

- Utilisez les boutons ◀ et ▶ pour réduire le phénomène de distorsion de l'image à la verticale.

Déplacement image H

- Utilisez les boutons ◀ et ▶ pour déplacer l'image horizontalement, vers la gauche ou la droite.
La plage maximale s'étend jusqu'à 50 %.

Déplacement image V

- Utilisez les boutons ◀ et ▶ pour déplacer l'image verticalement, vers le haut ou le bas.
La plage maximale s'étend jusqu'à 50 %.

Projection

- Utilisez les boutons ◀ et ▶ pour sélectionner la position de projection.
- Vers l'avant** : permet d'installer le projecteur sur une surface fixe et de projeter l'image vers l'avant.
- Vers l'arrière** : permet d'installer le projecteur sur une surface fixe et de projeter l'image vers l'arrière.

- **Vers l'avant et sur plafond** : permet d'installer le projecteur au plafond et de projeter l'image vers l'avant.
- **Vers l'arrière et sur plafond** : permet d'installer le projecteur au plafond et de projeter l'image vers l'arrière.

Mire de test

- Utilisez les boutons ◀ et ▶ pour sélectionner l'option Désactivé ou Grille et activer la mire de test.

Section CONTRÔLE

Mise sous tension directe	Activé, Désactivé
Source lumineuse	Mode Lumière : Normal (100 %), Éco (80 %)
	Lumière personnalisée : 25 ~ 100
Haute altitude	Normal, Élevé
ID de la télécommande	Par défaut (0), 1, 2, 3, 4, 5, 6, 7
Réseau	État Réseau : Connecter, Déconnecter
	DHCP : Activé, Désactivé
	Adresse IP : 0 ~ 255, 0 ~ 255, 0 ~ 255, 0 ~ 255
	Masque sous-réseau : 0 ~ 255, 0 ~ 255, 0 ~ 255, 0 ~ 255
	Passerelle : 0 ~ 255, 0 ~ 255, 0 ~ 255, 0 ~ 255
	DNS : 0 ~ 255, 0 ~ 255, 0 ~ 255, 0 ~ 255
Appliquer : OK, Annuler	

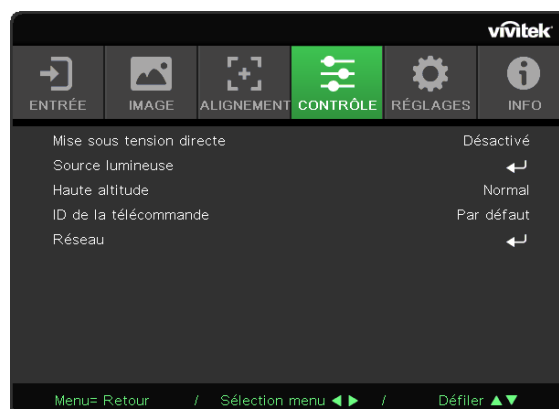

Mise sous tension directe

- Utilisez les boutons ◀ et ▶ pour activer ou désactiver cette fonction. Cette fonction est désactivée par défaut. Si elle est activée, le projecteur s'allume automatiquement lors de sa prochaine alimentation. Ceci vous évite ainsi d'avoir à utiliser la télécommande.

Source lumineuse

- Appuyez sur le bouton ↵ et utilisez les touches ▼ et ▲ pour parcourir les sous-menus.
- Mode Lumière** : utilisez les boutons ◀ et ▶ pour sélectionner l'option Normal, Éco ou Lumière personnalisée.
- Lumière personnalisée** : utilisez les boutons ◀ et ▶ pour configurer un niveau de luminosité compris entre 25 et 100 %.

Haute altitude













- Utilisez les boutons ◀ et ▶ pour ajuster la vitesse du ventilateur de refroidissement (Normal ou Élevé).

ID de la télécommande

Cette fonction permet de consulter l'ID du projecteur et de la télécommande, ainsi que de modifier ceux-ci.

Réseau

Cette fonction permet de configurer les réglages réseau, afin que vous puissiez contrôler le projecteur via le réseau.

- Appuyez sur le bouton  et utilisez les touches  et  pour parcourir les sous-menus.
- **État Réseau** : permet de se connecter ou de se déconnecter automatiquement du réseau.
- **DHCP** : utilisez les boutons  et  pour activer ou désactiver l'option DHCP. Lorsqu'elle est activée, le serveur DHCP du domaine attribue une adresse IP au projecteur. Cette même adresse apparaît alors automatiquement dans la fenêtre Adresse IP. Si le domaine ne parvient pas à attribuer d'adresse, la valeur 0.0.0.0 s'affiche à la place.
- **Adresse IP** : appuyez sur le bouton  pour accéder à la fenêtre permettant de configurer l'adresse IP. Utilisez les boutons  et  pour sélectionner le nombre devant être modifié. Utilisez les boutons  et  pour augmenter ou réduire la valeur associée. Exemple : adresse IP réseau 172. xxx. xxx. xxx.
- **Masque sous-réseau** : permet de configurer le masque de sous-réseau. Le processus à effectuer est identique à celui devant être réalisé avec l'adresse IP.
- **Passerelle** : permet de configurer la passerelle. Le processus à effectuer est identique à celui devant être réalisé avec l'adresse IP.
- **DNS** : permet de configurer le DNS. Le processus à effectuer est identique à celui devant être réalisé avec l'adresse IP.
- **Appliquer** : appuyez sur le bouton  et utilisez les touches  et  pour parcourir les sous-menus.

Connexion LAN câblée

Il est possible de contrôler le projecteur à distance depuis un ordinateur Windows, via une connexion LAN câblée. L'emploi d'un dispositif ad hoc proposé par l'une des marques ci-dessous permet cette opération :

- Crestron, qui est une marque déposée de Crestron Electronics, Inc. aux États-Unis ;
- Extron, qui est une marque déposée d'Extron Electronics, Inc. aux États-Unis ;
- AMX, qui est une marque déposée d'AMX LLC. aux États-Unis ;
- PJLink, qui a demandé, auprès de la Japan Business Machine and Information System Industries Association (JBMIA), l'enregistrement de la marque et de son logo au Japon, aux États-Unis et dans d'autres pays.

Appareils externes pris en charge

Le projecteur est compatible avec les contrôleurs Crestron et les logiciels associés (par exemple, RoomView®) :

<http://www.crestron.com/>

Le projecteur est compatible avec les dispositifs AMX :

<http://www.amx.com/>

Le projecteur est compatible avec les dispositifs Extron :

<http://www.extron.com/>

Le projecteur est compatible avec les dispositifs PJLink de classe 1 (version 1.00) :

<http://pjlink.jbmia.or.jp/english/>

Pour en savoir plus sur les différents types d'appareils externes pouvant être connectés au port LAN ou RJ45 du projecteur et permettant le contrôle à distance de ce dernier, ainsi que sur les commandes applicables, contactez l'équipe d'assistance appropriée.

Procédure

1. Connectez un câble RJ45 au port RJ45 du projecteur et d'un ordinateur.

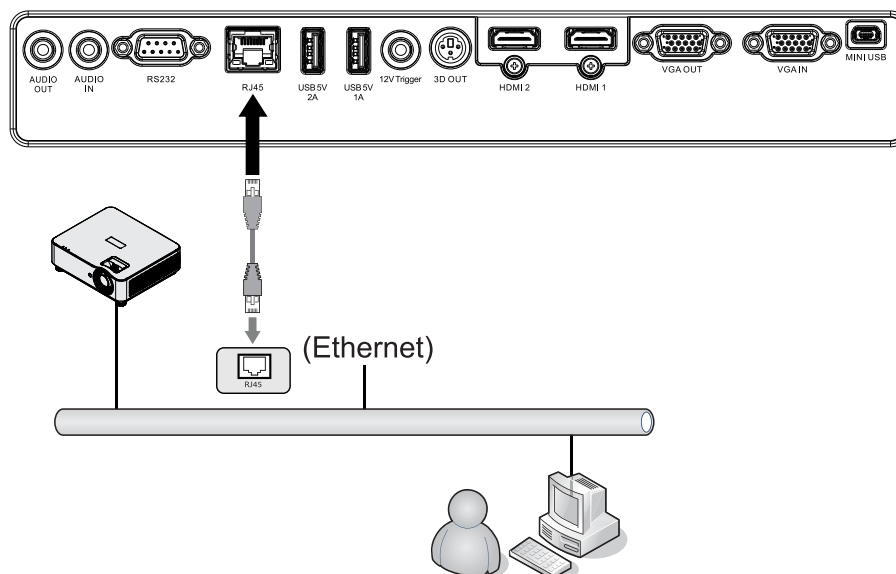

- Sur l'ordinateur, cliquez sur l'icône du menu de démarrage, puis sur Panneau de configuration → Réseau et Internet.

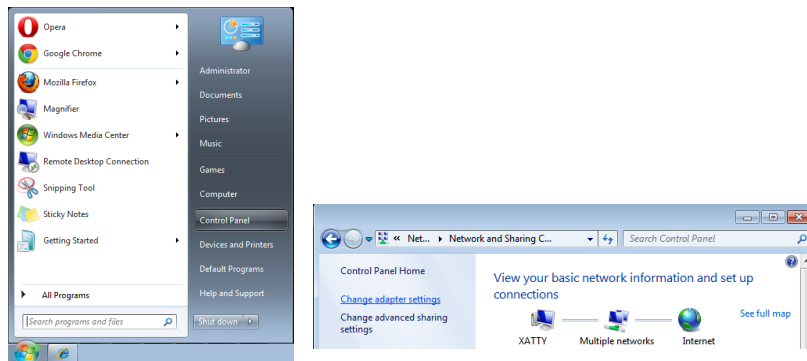

- Effectuez un clic droit sur **Connexion au réseau local**, puis sélectionnez **Propriétés**.
- Dans la fenêtre **Propriétés**, sélectionnez l'onglet **Mise en réseau**, puis **Protocole Internet (TCP/IP)**.
- Cliquez sur **Propriétés**.
- Sélectionnez **Utiliser l'adresse IP suivante** : spécifiez l'adresse IP et le masque de sous-réseau, puis cliquez sur **OK**.

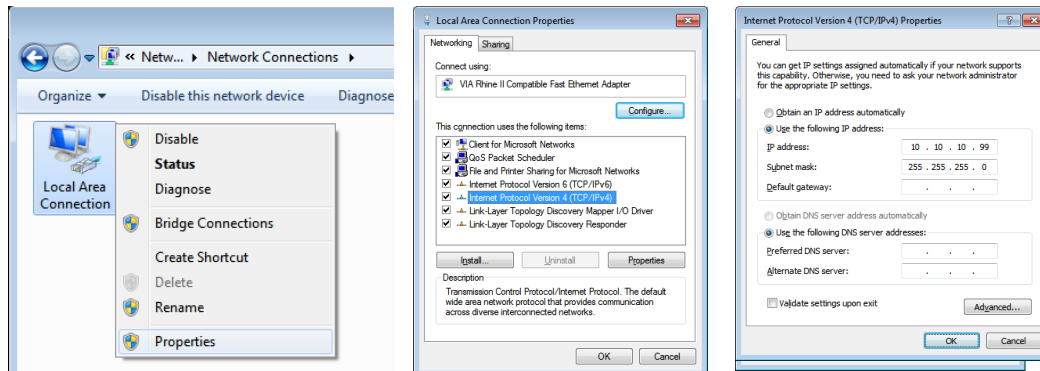

- Appuyez sur le bouton **Menu** du projecteur.
 - Sélectionnez **Réglages2** → **Avancé** → **Réseau**.
 - Dans la section **Réseau**, configurez les éléments suivants :
 - **DHCP** : Désactivé ;
 - **Adresse IP** : 10.10.10.10 ;
 - **Masque de sous-réseau** : 255.255.255.0 ;
 - **Passerelle** : 0.0.0.0 ;
 - **Serveur DNS** : 0.0.0.0 ;
 - Appuyez sur le bouton **Entrée**, puis sur la touche **►** pour confirmer.
- Ouvrez un navigateur Web (par exemple, Internet Explorer).

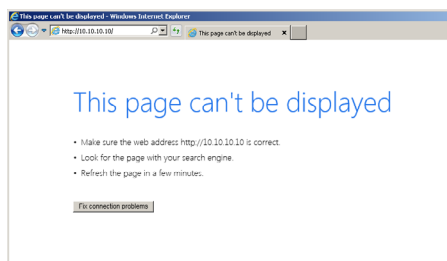

11. Dans la barre d'adresse, saisissez l'adresse IP 10.10.10.10.
12. Appuyez sur le bouton Entrée, puis sur la touche ►.

Le projecteur peut dès lors être géré à distance. Les éléments suivants s'affichent :

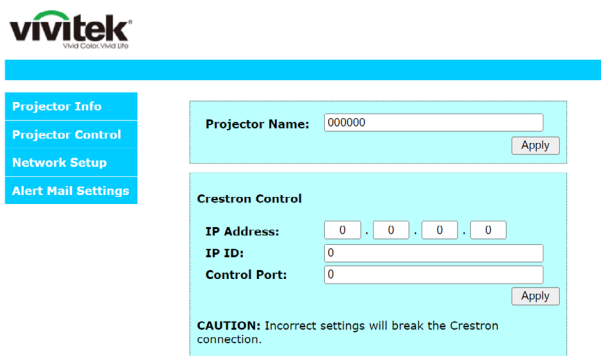
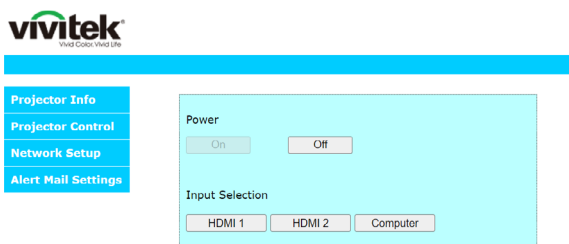
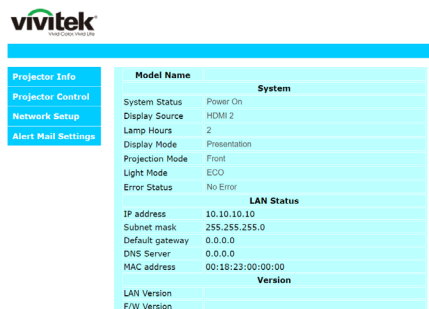

CATÉGORIE	ÉLÉMENT	NOMBRE DE CARACTÈRES
Contrôleur Crestron	Adresse IP	15
	ID de l'adresse IP	3
	Port	5
Projecteur	Nom du projecteur	10
	Emplacement	10
	Assigné à	10
Configuration du réseau	DHCP (Activé)	N/A
	Adresse IP	15
	Masque de sous-réseau	15
	Passerelle par défaut	15
	Serveur DNS	15
Mot de passe utilisateur	Activé	N/A
	Nouveau mot de passe	10
	Confirmer	10
Mot de passe administrateur	Activé	N/A
	Nouveau mot de passe	10
	Confirmer	10

Pour obtenir des informations supplémentaires, rendez-vous à l'adresse <http://www.crestron.com>.

Envoi d'alertes par e-mail

1. Vérifiez que l'utilisateur peut accéder au site LAN RJ45 via un navigateur Web (par exemple, Microsoft Internet Explorer).
2. Sur la page d'accueil, cliquez sur **Alert Mail Settings** (Réglages des alertes par e-mail).
3. Par défaut, le formulaire qui s'affiche n'est pas renseigné.

Model Name		System	
System Status	Power On		
Display Source	HDMI 2		
Lamp Hours	2		
Display Mode	Presentation		
Projection Mode	Front		
Light Mode	ECO		
Error Status	No Error		
LAN Status			
IP address	10.10.10.10		
Subnet mask	255.255.255.0		
Default gateway	0.0.0.0		
DNS Server	0.0.0.0		
MAC address	00:18:23:00:00:00		
Version			
LAN Version			
F/W Version			

4. Afin que des alertes soient envoyées par e-mail, spécifiez les éléments suivants :
 - Dans le champ SMTP, requis, le protocole SMTP permettant d'envoyer des e-mails ;
 - Dans le champ To (À), requis, l'adresse e-mail du destinataire principal ;
 - Dans le champ Cc, facultatif, l'adresse e-mail d'un autre destinataire auquel une copie de l'alerte doit être envoyée ;
 - Dans le champ From (De), requis, l'adresse e-mail de l'expéditeur ;
 - Les options désirées en cochant les cases appropriées.

Remarque : une fois les champs renseignés, vous pouvez cliquer sur **Send Test Mail** (Envoyer un e-mail de test) pour vérifier que tout a été paramétré correctement.

Commande « RS232 par Telnet »

En plus de la connexion à l'interface RS232 via un hyperterminal, l'emploi de la commande « RS232 par Telnet » est également possible.

Procédure

Recherchez l'adresse IP du projecteur.

Assurez-vous que vous êtes bien connecté à Internet.

Assurez-vous que le réglage **Pare-feu Windows** est bien désactivé.

Cliquez sur Icône du menu Démarrer → **Tous les programmes** → **Accessoires** → **Invite de commande**.

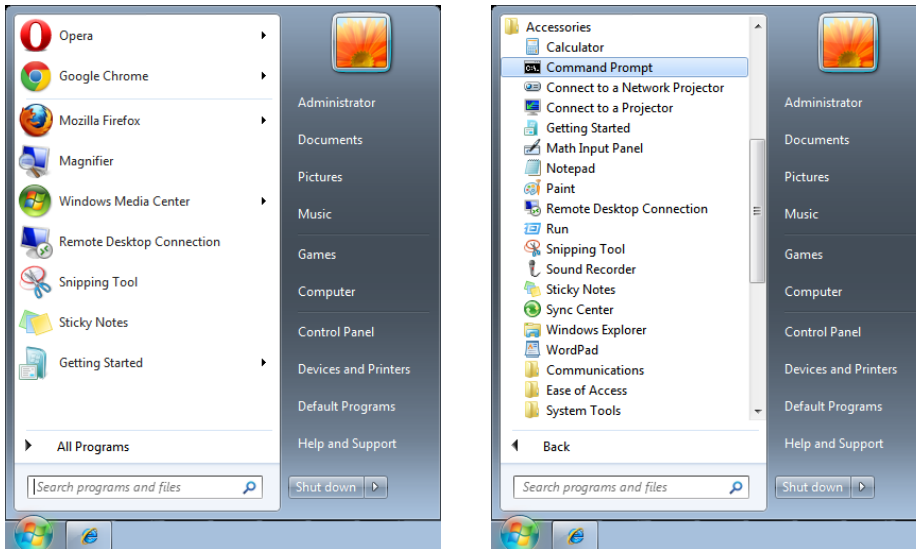

Effectuez l'opération suivante :

Saisissez « telnet ttt.xxx.yyy.zzz 7000 », puis appuyez sur la touche Entrée (« ttt.xxx.yyy.zzz 7000 » correspond à l'adresse IP du projecteur).

La commande ad hoc est ensuite exploitable.

Activation du protocole Telnet sous Windows 7, 8 et 10

Par défaut, le protocole Telnet n'est pas activé sous Windows. Cependant, une option spécifique vous permet de remédier à cela.

Rendez-vous dans **Panneau de configuration**.

Accédez à la section **Programmes**.

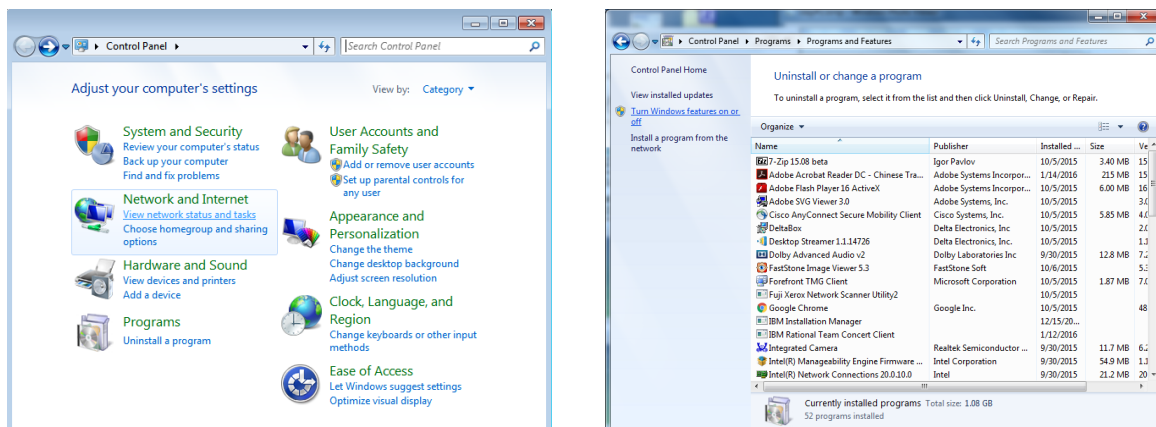

Sélectionnez **Activer ou désactiver des fonctionnalités Windows**.

Sélectionnez l'option **Client Telnet**, puis **OK**.

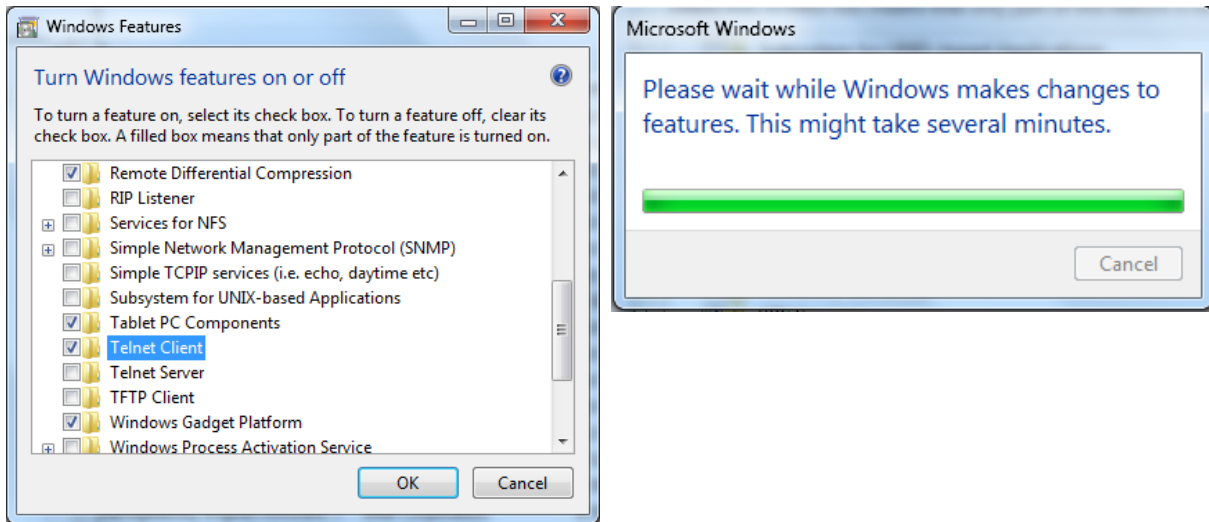

Informations diverses

1. Le protocole Telnet est de type TCP.
2. Le numéro du port Telnet est 7000 (si nécessaire, contactez l'équipe d'assistance applicable).
3. L'utilitaire Telnet se nomme TELNET.exe.
4. Déconnexion normale : fermez l'utilitaire Telnet directement après l'établissement de la connexion.
5. Restriction 1 : les données utiles sont limitées à moins de 50 octets.
Restriction 2 : une commande RS232 complète est limitée à moins de 26 octets.
Restriction 3 : l'intervalle entre deux commandes RS232 doit être supérieur à 200 ms.
Sous Windows, le fait d'appuyer sur Entrée lors de l'emploi de l'utilitaire TELNET.exe entraîne un retour chariot et l'apparition d'une nouvelle ligne.

Section RÉGLAGES



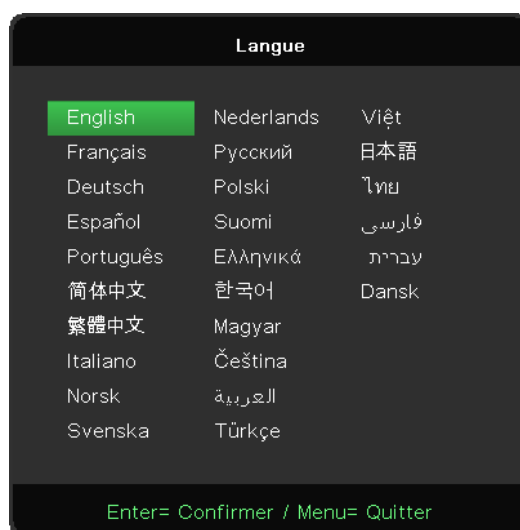

Éco	Consommation en mode Veille : Normal, Éco, Activé via LAN
	Mise hors tension sans signal (min.) : 0 ~ 180
	Minuterie de veille (min.) : 0 ~ 600
Audio	Volume : 0 ~ 10
Couleur de l'écran vierge	Noir, Rouge, Vert, Bleu, Blanc
Menu	Logo : Activé, Désactivé
	Message : Activé, Désactivé
	Position du menu : Centre, Haut, Bas, Gauche, Droite
	Minuterie du menu : Désactivé, 20 s, 40 s, 60 s.
	Menu translucide : Désactivé, 50 %, 100 %
Clavier Verrouille	Activé, Désactivé
Verrou de sécurité	Activé, Désactivé
Langue	Langue actuelle
	Sous-menu Sélectionner une langue
Réinit. tout	OK, Annuler





Éco

- Appuyez sur le bouton et utilisez les touches et pour parcourir les sous-menus.
- **Alimentation mode Veille** : utilisez les boutons et pour sélectionner l'option Normal, Éco, Activé via LAN.
- **Mise hors tension sans signal (min.)** : utilisez les boutons et pour augmenter ou réduire la durée s'écoulant avant l'extinction automatique du projecteur lorsqu'aucun signal n'est détecté.
- **Minuterie de veille (min.)** : utilisez les boutons et pour augmenter ou réduire la durée s'écoulant avant l'activation automatique du mode Veille.













Audio

- Appuyez sur le bouton  et utilisez les touches  et  pour parcourir les sous-menus.
- **Volume** : utilisez les boutons  et  pour augmenter ou réduire le volume émis par le projecteur.

Couleur de l'écran vierge

- Utilisez les boutons  et  pour sélectionner la couleur d'arrière-plan (Noir, Rouge, Vert, Bleu ou Blanc).

Menu

- Appuyez sur le bouton  et utilisez les touches  et  pour parcourir les sous-menus.
- **Logo** : utilisez les boutons  et  pour activer ou désactiver cette fonction.
- **Message** : utilisez les boutons  et  pour activer ou désactiver cette fonction.
- **Position du menu** : utilisez les boutons  et  pour définir la position du menu (Centre, Haut, Bas, Gauche ou Droite).
- **Minuterie du menu** : utilisez les boutons  et  pour sélectionner l'option Désactivé, 20 s, 40 s ou 60 s.
- **Menu translucide** : utilisez les boutons  et  pour sélectionner l'option Désactivé, 50 % ou 100 %.



Clavier Verrouille

- Utilisez les boutons  et  pour activer ou désactiver le verrouillage du clavier.

Remarque :





Vous pouvez également effectuer cette opération à l'aide des touches numériques. Pour ce faire, appuyez sur le bouton  pendant 5 secondes.

Verrouillage de sécurité

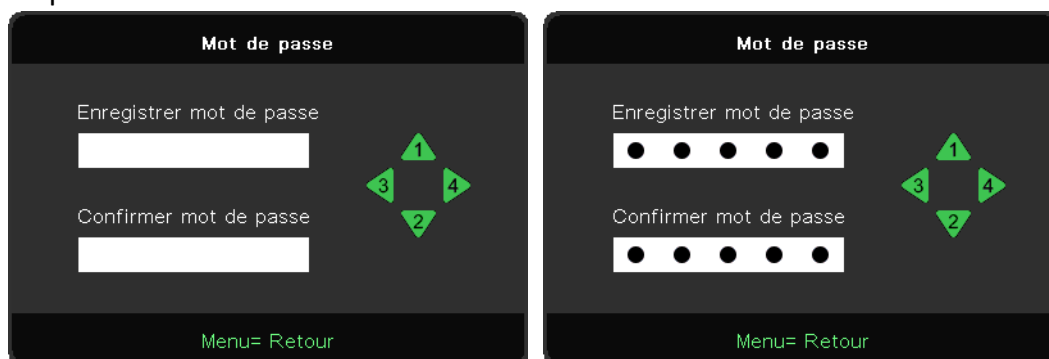
- Utilisez les boutons  et  pour activer ou désactiver cette option.

Mot de passe



- Lorsque Verrouillage de sécurité est activé, « Saisie du mot de passe » s'affiche.
- Appuyez sur les boutons /// pour régler le mot de passe, 5 chiffres au total.

Remarque :

Lors de chaque démarrage, vous êtes invité à spécifier un mot de passe. Si celui-ci est saisi incorrectement à plus de 5 reprises, il est nécessaire de contacter l'équipe d'assistance applicable.

Langue

- Appuyez sur le bouton Menu. Appuyez sur les boutons ◀ et ▶ pour accéder à la section RÉGLAGES.
- Appuyez sur les boutons ▼ et ▲ pour accéder au sous-menu LANGUE.
- Appuyez sur le bouton ↵ pour accéder aux réglages avancés.
- Appuyez sur les boutons ▼ et ▲ pour sélectionner la langue de votre choix.
- Appuyez sur le bouton Menu pour quitter.

Réinit. tout

- Appuyez sur ↵ et utilisez ◀/▶ pour changer OK/Annuler pour réinitialiser toutes les options de réglage du menu OSD
- Appuyez sur le bouton MENU pour quitter RÉINITIALISER TOUT

Remarque :

En fonction de la source vidéo, il est possible que toutes les options du menu principal ne soient pas disponibles. Par exemple, les options **Position horizontale** et **Position verticale** du menu **Ordinateur** peuvent uniquement être modifiées lorsqu'un ordinateur est connecté. Les options non exploitables sont grisées.

Section INFO



L'état actuel du projecteur est indiqué à cet endroit. Ces informations peuvent se révéler utiles lorsque vous faites appel à un service d'assistance technique.

4. Dépannage

Problèmes courants et solutions

Ce chapitre vous indique comment procéder lorsque des anomalies se produisent au cours de l'utilisation du projecteur. Si ces informations ne vous permettent pas d'y remédier, contactez votre fournisseur.

Souvent, un simple problème de connexion est à l'origine d'une telle situation. Pour cette raison, vérifiez les points suivants avant de rechercher une solution :

- Utilisez un autre appareil électrique pour déterminer si la prise employée fonctionne ;
- Assurez-vous que le projecteur est bien allumé ;
- Assurez-vous que tous les câbles sont bien branchés ;
- Assurez-vous que tout appareil connecté est allumé ;
- Assurez-vous que tout ordinateur connecté n'est pas en veille ;
- Assurez-vous qu'un ordinateur connecté a été configuré en tant qu'écran externe.

Pour vous en assurer, utilisez une combinaison de touches Fn sur le clavier de l'ordinateur.

Conseils

Suivez les étapes dans l'ordre indiqué ; ceci peut vous permettre de régler le problème rencontré plus rapidement.

Faites en sorte de bien identifier le problème afin de ne pas remplacer des pièces qui ne sont pas réellement défectueuses. Par exemple, si vous changez des piles mais que l'anomalie persiste, remettez-les en place et passez à l'étape suivante.

Prenez note des opérations effectuées. Ces informations peuvent se révéler utiles si vous êtes amené à contacter l'assistance technique.

Problèmes signalés par les voyants

ÉTAT DU SYSTÈME	LED TEMP	LED LAMPE	LED ALIMENTATION
Initial système (MCU détecte mesureur sans acquittement)	ARRÊT	ARRÊT	clignote 2 fois
Prêt à allumer (Veille)	ARRÊT	ARRÊT	MARCHE
Le système est allumé	ARRÊT	ARRÊT	Clignotante
Éclairage allumé, système stable	ARRÊT	ARRÊT	MARCHE
Refroidissement	ARRÊT	ARRÊT	Clignotante
Erreur de capteur de rupture thermique	ARRÊT	ARRÊT	clignote 4 fois
Défaillance de l'éclairage	ARRÊT	ARRÊT	clignote 5 fois
Tension de l'éclairage	ARRÊT	clignote 7 fois	
Erreur ventilateur -1	ARRÊT	clignote 1 fois	clignote 6 fois
Erreur ventilateur -2	ARRÊT	clignote 2 fois	
Erreur ventilateur -3	ARRÊT	clignote 3 fois	
Erreur ventilateur -4	ARRÊT	clignote 4 fois	
Erreur ventilateur -5	ARRÊT	clignote 5 fois	
Erreur ventilateur -6	ARRÊT	clignote 6 fois	
Erreur ventilateur -7	ARRÊT	clignote 7 fois	
Erreur ventilateur -8	ARRÊT	clignote 8 fois	
Erreur ventilateur -9	ARRÊT	clignote 9 fois	
Erreur DAD1000	ARRÊT	ARRÊT	clignote 8 fois
Erreur de la roue des couleurs	ARRÊT	ARRÊT	clignote 9 fois
Erreur de roue phosphore	ARRÊT	clignote 1 fois	
Surtempérature T1	MARCHE	clignote 1 fois	ARRÊT
Surtempérature T2	MARCHE	clignote 2 fois	ARRÊT
Surtempérature T3	MARCHE	clignote 3 fois	ARRÊT
Surtempérature T4	MARCHE	clignote 4 fois	ARRÊT

Remarque :

En cas d'anomalie, débranchez le cordon d'alimentation et patientez pendant une minute avant de redémarrer le projecteur. Si le voyant d'alimentation ou le voyant associé à la source lumineuse clignote toujours, ou que le voyant de température est allumé, contactez l'assistance technique.

Image

Aucune image n'apparaît.

- Vérifiez les réglages sur votre ordinateur.
- Éteignez tous les équipements, puis rallumez-les.

L'image est floue.

- Ajustez la mise au point sur le projecteur.
- Assurez-vous que la distance séparant le projecteur de la surface de projection est conforme.
- Vérifiez si l'objectif du projecteur est propre.

L'image est inversée.

- Vérifiez le réglage Projection de la section ALIGNEMENT du menu principal.

L'image est étirée.

- Réinitialisez les réglages par défaut applicables à la phase et à l'horloge, dans Entrée > Analogique.
- Pour vous assurer que le problème n'est pas dû à la carte vidéo d'un ordinateur connecté, reliez le projecteur à un autre PC.

L'image ne présente aucun contraste.

- Ajustez le réglage Contraste de la section IMAGE du menu principal.

La couleur de l'image projetée ne correspond pas à celle de l'image source.

- Ajustez la température de couleur et les réglages Gamma dans IMAGE > Avancé.

Source lumineuse

Le projecteur n'émet aucune lumière.

- Vérifiez que le câble d'alimentation est correctement connecté.
- Assurez-vous que la source d'alimentation est fiable en effectuant un test à l'aide d'un autre appareil électrique.
- Redémarrez le projecteur, puis vérifiez si le voyant d'alimentation s'allume.

Télécommande

Le projecteur ne répond pas lorsque la télécommande est utilisée.

- Pointez la télécommande en direction du capteur ad hoc du projecteur.
- Assurez-vous qu'aucun élément n'empêche l'émission correcte du signal entre la télécommande et le capteur.
- Éteignez tout équipement à éclairage fluorescent potentiellement allumé.
- Vérifiez la polarité des piles.
- Remplacez les piles.
- Désactivez les autres appareils infrarouges se trouvant à proximité.
- Faites réparer la télécommande.

Audio

Aucun son n'est émis.

- Ajustez le volume sur la télécommande.
- Ajustez le volume de la source audio.
- Vérifiez que le câble audio est bien branché.
- Effectuez un test avec d'autres haut-parleurs.
- Faites réparer le projecteur.

Le son n'est pas de bonne qualité.

- Vérifiez que le câble audio est bien branché.
- Effectuez un test avec d'autres haut-parleurs.
- Faites réparer le projecteur.

Réparation du projecteur

Si vous ne parvenez pas à remédier à l'anomalie, il est recommandé de faire réparer le projecteur. Placez-le dans l'emballage d'origine, ajoutez-y la description écrite des étapes que vous avez effectuées, puis confiez le projecteur au fournisseur qui vous l'a vendu.

HDMI

Quelle est la différence entre un câble HDMI standard et un câble HDMI haute vitesse ?

Une distinction a récemment été effectuée, par HDMI Licensing, LLC, entre les câbles HDMI standard et les câbles HDMI haute vitesse.

Les premiers permettent de bénéficier d'une vitesse de 75 Mhz (jusqu'à 2,25 Gbits/s), ce qui équivaut à un signal de 720p/1080i.

Les seconds, également appelés « câbles de catégorie 2 », permettent de bénéficier d'une vitesse de 340 Mhz (jusqu'à 10,2 Gbits/s), ce qui constitue la valeur la plus élevée actuellement pour la technologie HDMI. Par ailleurs, ils prennent en charge les signaux 1080p, y compris ceux induisant une profondeur de couleur et/ou un taux de rafraîchissement supérieurs. Enfin, les câbles haute vitesse sont également compatibles avec les écrans haute résolution, comme les moniteurs WQXGA dont la résolution est de 2560 x 1060.

Que faire si j'ai besoin d'utiliser un câble HDMI mesurant plus de 10 mètres ?

De nombreux dispositifs permettent d'augmenter significativement la longueur d'un câble HDMI. Il peut s'agir de mécanismes électroniques intégrés et accroissant la portée du signal, de répéteurs, d'amplificateurs ou de câbles de fibre optique de catégorie 5 ou 6.

Comment savoir si un câble HDMI a été homologué ?

Tous les produits HDMI doivent avoir été certifiés par leur fabricant, conformément à la directive applicable en matière de conformité. Malgré cela, certains câbles, bien qu'ils comportent le logo HDMI, n'ont pas fait l'objet des tests obligatoires. HDMI Licensing, LLC étudie activement ce point afin d'empêcher l'emploi non autorisé de sa marque sur le marché. Nous vous recommandons d'acheter vos câbles HDMI auprès d'un fournisseur de confiance.

5. Caractéristiques

Dimensions du projecteur



Tableau descriptif

Nom du modèle	DU775Z-UST
Type d'affichage	Technologie 0.48 DLP™ à puce unique par TI
Luminosité	5 000 lumens
Résolution native	WUXGA (1920 x 1200)
Résolution maximale	UHD (3840 x 2160) @60Hz
Source de lumière	15 000 / 30 000 heures (Mode Normal/Eco.)
Rapport de projection	0,25:1
Taille de l'image (Diagonale)	70" ~ 150"
Distance de projection	336 mm ~ 739 mm
Objectif de projection	Mise au point manuelle
Taux de zoom	Fixe
Format d'image	16:10 natif
Décalage par défaut	122% ±5%
Correction de la distorsion	Verticale ±15 degrés
Fréquence horizontale	15,31 – 102 kHz
Fréquence verticale	23 – 30 Hz 47 - 120 Hz
Compatibilité 3D	Oui (DLP® Link™, HDMI 1.4 (Blu-Ray 3D))
Haut-parleur	10 W x 2
Décalage de l'objectif	N/D
Compatibilité ordinateur	VGA, SVGA, XGA, SXGA, SXGA+, WXGA, UXGA, 4k@60hz, Mac
Compatibilité vidéo	480i, 480p, 576i, 576p, 720p, 1080i, 1080p, SDTV (480i/576i), EDTV (480p/576p), HDTV (720p, 1080i/p 60Hz)
Ports de connexion d'E/S	HDMI 2.0 (x2) (Compatible HDCP v2.2), Entrée VGA, Entrée audio (Mini jack), Sortie VGA, Sortie audio (Mini jack), RJ45 (10/100 Mbps), RS-232, Alimentation USB-Type A x1 (5V/2Ax1, 5V/1Ax1), USB Type Mini B (Module de service/interactif)
Méthode de projection	Dessus de table, Montage au plafond (avant ou arrière)
Solutions de sécurité	Fente de sécurité Kensington®, Barre de sécurité, Verrouillage clavier
Dimensions (lx Dxh)	380 mm x 405 mm x 150 mm
Poids	9 kg (19,8 livres)
Couleurs disponibles	Bicolore : Blanc/gris
Niveau de bruit	33 dB/30 dB (Mode Normal/Eco.)
Bloc d'alimentation	100-240 V CA, 50/60 Hz
Consommation électrique	305 W (Mode normal), 240 W (Mode Eco.), <0,5 W (Mode veille), 2 W (Mode veille LAN)

Tableau de correspondances

Signal	Résolution	H-SYNC (kHz)	V-SYNC (Hz)	COMPOSANTE	VGA/BNC (Analogique)	DVI (Numérique)	HDMI (Numérique)
NTSC	–	15,734	60	–	–	–	–
PAL/SECAM	–	15,625	50	–	–	–	–
VESA	720 x 400	31,5	70,1	–	○	○	○
	640 x 480	31,5	60	–	○(FS,TB,SBS)	○(FS,TB,SBS)	○(FS,TB,SBS)
	640 x 480	35	66,667	–	MAC13	MAC13	MAC13
	640 x 480	37,86	72,8	–	–	○	○
	640 x 480	37,5	75	–	○	○	○
	640 x 480	43,3	85	–	○	○	○
	640 x 480	61,9	119,5	–	○(FS)	○	○
	800 x 600	37,9	60,3	–	○(FS,TB,SBS)	○(FS,TB,SBS)	○(FS,TB,SBS)
	800 x 600	46,9	75	–	○	○	○
	800 x 600	48,1	72,2	–	○	○	○
	800 x 600	53,7	85,1	–	○	○	○
	800 x 600	76,3	120	–	○(FS)	○(FS)	○(FS)
	832 x 624	49,722	74,546	–	MAC16	MAC16	MAC16
	1024 x 768	48,4	60	–	○(FS,TB,SBS)	○(FS,TB,SBS)	○(FS,TB,SBS)
	1024 x 768	56,5	70,1	–	○	○	○
	1024 x 768	60,241	75,02	–	MAC19	MAC19	MAC19
	1024 x 768	60	75	–	○	○	○
	1024 x 768	68,7	85	–	○	○	○
	1024 x 768	97,6	120	–	○(FS)	○(FS)	○(FS)
	1152 x 870	68,68	75,06	–	MAC21	MAC21	MAC21
	1280 x 720	45	60	–	○(FS,TB,SBS)	○(FS,TB,SBS)	○(FS,TB,SBS)
	1280 x 720	90	120	–	○(FS)	○(FS)	○(FS)
	1280 x 768 (Reduce Blanking)	47,4	60	–	○(FS,TB,SBS)	○(FS,TB,SBS)	○(FS,TB,SBS)
	1280 x 768	47,8	59,9	–	○(FS,TB,SBS)	○(FS,TB,SBS)	○(FS,TB,SBS)
	1280 x 800	49,7	59,8	–	○(FS,TB,SBS)	○(FS,TB,SBS)	○(FS,TB,SBS)
	1280 x 800	62,8	74,9	–	○	○	○
	1280 x 800	71,6	84,9	–	○	○	○
	1280 x 800	101,6	119,9	–	○(FS)	○(FS)	○(FS)
	1280 x 1024	64	60	–	○(TB,SBS)	○(TB,SBS)	○(TB,SBS)
	1280 x 1024	80	75	–	○	○	○
	1280 x 1024	91,1	85	–	○	○	○
	1280 x 960	60	60	–	○(TB,SBS)	○(TB,SBS)	○(TB,SBS)
1280 x 960	85,9	85	–	○	○	○	
1400 x 1050	65,3	60	–	○(TB,SBS)	○(TB,SBS)	○(TB,SBS)	

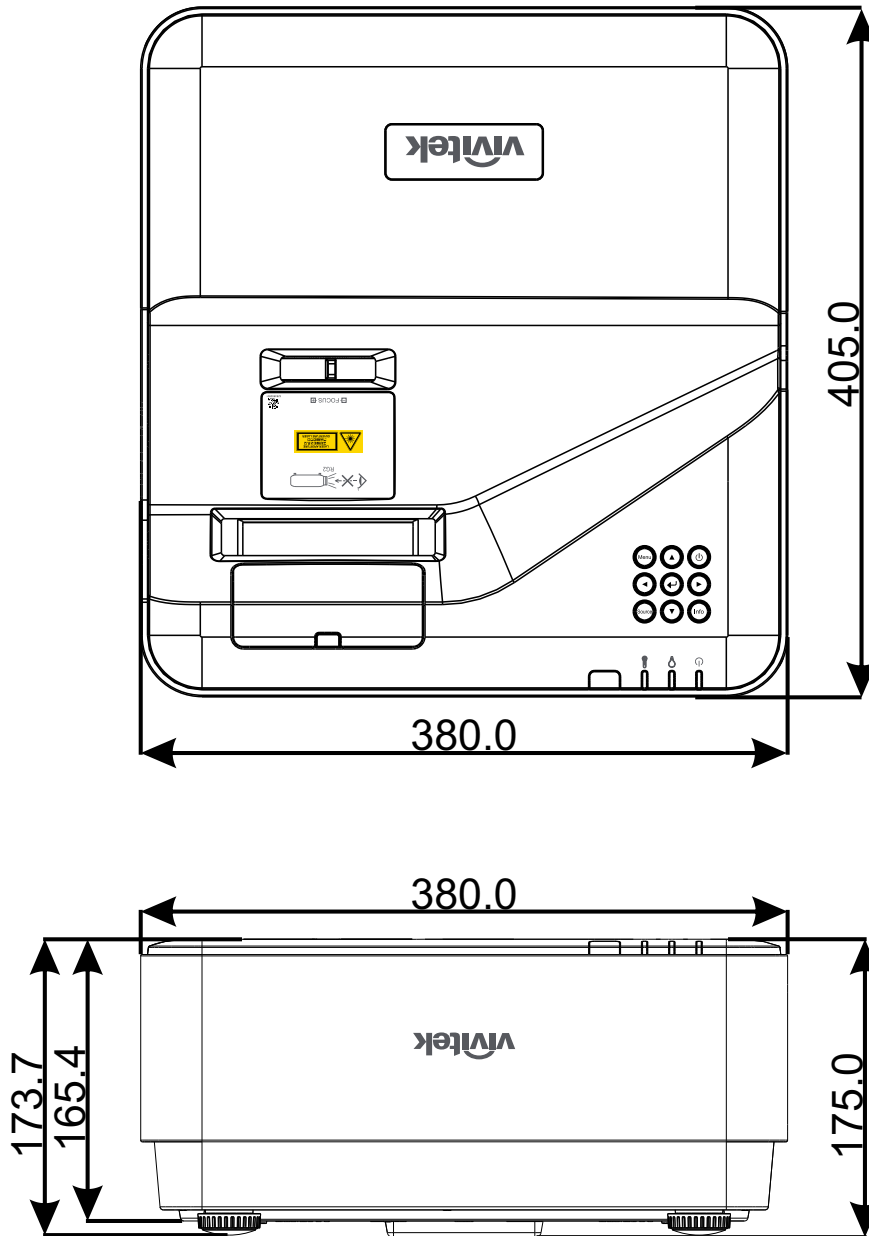
Signal	Résolution	H-SYNC (kHz)	V-SYNC (Hz)	COMPOSANTE	VGA/BNC (Analogique)	DVI (Numérique)	HDMI (Numérique)
	1440 x 900	55,9	59,9	–	O(TB,SBS)	O(TB,SBS)	O(TB,SBS)
	1600 x1200	75	60	–	O(TB,SBS)	O(TB,SBS)	O(TB,SBS)
	1680 x1050 (Reduce Blanking)	64,67	59,88	–	O(TB,SBS)	O(TB,SBS)	O(TB,SBS)
	1680 x1050	65,29	59,95	–	O(TB,SBS)	O(TB,SBS)	O(TB,SBS)
	1920 x 1080	67,5	60	–	O	O	O
	1920 x 1200 (Reduce Blanking)	74,038	59,95	–	O(TB,SBS)	O(TB,SBS)	O(TB,SBS)
	1280 x 1024 (Reduce Blanking)	130	120	–	–	–	O
	1400 x 1050	93,9	85	–	–	–	O
	1400 x 1050 (Reduce Blanking)	133,3	120	–	–	–	O
	1440 x 900 (Reduce Blanking)	114,2	120	–	–	–	O
	1600 x 1200	87,5	70	–	–	–	O
	1600 x 1200	93,8	75	–	–	–	O
	1600 x 1200	106,3	85	–	–	–	O
	1600 x 1200 (Reduce Blanking)	152,4	120	–	–	–	O
	1680 x 1050	82,3	75	–	–	–	O
	1680 x 1050	93,9	85	–	–	–	O
	1680 x 1050 (Reduce Blanking)	133,4	120	–	–	–	O
	1920 x 1200	74,6	60	–	–	–	O
	1920 x 1200	94	75	–	–	–	O
	1920 x 1200	107,2	85	–	–	–	O
	3840 x 2160	53 946	23,976	–	–	–	O
	3840 x 2160	54	24	–	–	–	O
	3840 x 2160	56,25	25	–	–	–	O
	3840 x 2160	67,5	30	–	–	–	O
	3840 x 2160	112,5	50	–	–	–	O
	3840 x 2160	135	60	–	–	–	O
	4096 x 2160	54	24	–	–	–	O
	4096 x 2160	56,25	25	–	–	–	O

Signal	Résolution	H-SYNC (kHz)	V-SYNC (Hz)	COMPOSANTE	VGA/BNC (Analogique)	DVI (Numérique)	HDMI (Numérique)
	4096 x 2160	67,5	30	–	–	–	○
	4096 x 2160	112,5	50	–	–	–	○
	4096 x 2160	135	60	–	–	–	○
SDTV	480i	15,734	60	○	–	○(FS)	○(FS)
	576i	15,625	50	○	–	–	–
EDTV	576p	31,3	50	○	–	–	–
	480p	31,5	60	○	–	–	–
HDTV	720p	37,5	50	○	–	○(FP,TB)	○(FP,TB)
	720p	45	60	○	–	○(FP,TB)	○(FP,TB)
	1080i	33,8	60	○	–	○(SBS)	○(SBS)
	1080i	28,1	50	○	–	○(SBS)	○(SBS)
	1080p	27	24	○	–	○(FP,TB)	○(FP,TB)
	1080p	28	25	○	–	–	–
	1080p	33,7	30	○	–	–	–
	1080p	56,3	50	○	–	–	–
	1080p	67,5	60	○	–	–	–

○ : Fréquence prise en charge

– : Fréquence non prise en charge

ST → Séquence de Trames

HB → Haut/Bas

CC → Côte à Côte

ET → Enrobage de Trame

6. Conformité

Commission fédérale des communications américaine

Conformément à la section 15 du règlement de la Commission fédérale des communications américaine (FCC), le projecteur a fait l'objet de tests et s'est révélé conforme aux limites définies pour les équipements de classe B. Ces limites ont été définies afin d'assurer une protection adaptée contre les interférences nuisibles en cas d'utilisation dans un environnement commercial.

Ce matériel produit, exploite et est en mesure d'émettre un rayonnement radioélectrique. Pour éviter la production d'interférences nuisibles aux communications radio, il est essentiel d'installer et d'utiliser ce matériel conformément au manuel. L'utilisation de ce matériel dans une zone résidentielle peut générer des interférences nuisibles. Dans ce cas, l'utilisateur doit y remédier à sa charge.

Tout changement ou modification n'ayant pas été expressément approuvé(e) par les parties responsables peut vous empêcher d'employer cet équipement.

Canada

Cet appareil numérique de classe B est conforme à la norme ICES-003 du Canada.

Autres certifications

cTUVus, FCC, CE, CCC, BSMI, CU, KC

Traitement des déchets et recyclage

Il est possible que le projecteur contienne des pièces électroniques qui, si elles ne sont pas traitées correctement une fois usagées, peuvent être potentiellement dangereuses. Reportez-vous aux directives locales et nationales en matière de traitement et de recyclage des déchets. Pour obtenir des informations supplémentaires, contactez l'Electronic Industries Alliance via le site disponible à l'adresse www.eiae.org.

7. Communication via le port RS-232

Configuration des paramètres de communication

Vous pouvez, sous Windows, saisir certaines commandes afin d'effectuer ou contrôler diverses opérations sur le projecteur.

Élément	Paramètre
Bits par seconde	9 600
Bit de données	8 bits
Parité	Aucune
Bit d'arrêt	1
Contrôle du flux	Aucun

Commandes

Syntaxe

Une commande est précédée du terme « op », suivi du contenu de la commande et de la valeur du paramètre qui sont tous deux séparés par un espace (« SP »). La ligne se termine par un retour chariot (« CR »). Un exemple est illustré ci-dessous :

op[SP]<commande>[SP]<valeur du paramètre>[CR]

op Constante indiquant qu'il s'agit d'une commande.

[SP] Espace.

[CR] Paire retour chariot « CR » et « ASCII hex 0D ».

Valeur du paramètre Paramètres de la commande

Types de chaîne	Caractères	Description
Interrogation de la configuration actuelle	?	Un point d'interrogation doit être saisi pour effectuer cette opération.
Configuration de paramètres	= <paramètres>	Le symbole « = » est suivi des valeurs applicables.
Avancement de l'application d'une étape	+	La modification de certains paramètres s'effectue par étapes. Le symbole « + » permet d'avancer l'application d'une étape donnée.
Retardement de l'application d'une étape	-	La modification de certains paramètres s'effectue par étapes. Le symbole « - » permet de retarder l'application d'une étape donnée.
Exécution d'une commande	Aucun	Certaines opérations s'exécutent sans qu'il ne soit nécessaire de spécifier des paramètres supplémentaires.

Exemples		
Situation	Commande saisie	Réponse obtenue
Interrogation de la luminosité actuelle	op bright ?[CR]	OP BRIGHT = 50
Configuration de la luminosité	op bright = 100[CR]	OP BRIGHT = 100
Niveau de luminosité hors plage	op bright = 200[CR]	OP BRIGHT = NA
Saisie d'une commande non conforme	op abright = 100[CR]	*Illegal format#

Fonction	Opération	Définir	Obtenir	Aug- menter	Réduire	EXE	Valeurs
Auto Source	auto.src	V	V				0 = Off 1 = On
HDMI Color Space	color.space	V	V				0 : Auto 1 : RGB 2 : YUV
HDMI Range	hdmi.range	V	V				0 : Auto 1 : Full 2 : Limited
Instant Motion	instant.motion	V	V				0 : Off 1 : On
H Position	h.pos	V	V	V	V		-5 ~ +5 -100 ~ +100 (Auto Sync Off)
V Position	v.pos	V	V	V	V		-5 ~ +5 -100 ~ +100 (Auto Sync Off)
Phase	phase	V	V	V	V		0 ~ 31
clock	clock	V	V	V	V		-5 ~ +5
Auto Sync	auto.sync	V	V				0 : Off 1 : On
3D	threed	V	V				0 : Off 1 : DLP-Link 2 : IR
3D Sync Invert	threed. syncinvert	V	V				0 = Off 1 = On
3D Format	threed.format	V	V				0 : Frame Sequential 1 : Top / Bottom 2 : Side by side 3 : Frame Packing
Signal Power On	signal.poweron	V	V				0 : Off 1 : On
Picture Mode	pic.mode	V	V				0 : Presentation 1 : Bright 2 : Movie 3 : Game 4 : sRGB 5 : DICOM 6 : User 7 : HDR (for query only)
Brightness	bright	V	V	V	V		0 ~ 100
Contrast	contrast	V	V	V	V		0 ~ 100
Projector Light	projector.light	V	V				0 : Off 1 : On
HSG/Red Gain	hsg.r.gain	V	V	V	V		0 ~ 100

Fonction	Opération	Définir	Obtenir	Aug- menter	Réduire	EXE	Valeurs
HSG/Green Gain	hsg.g.gain	V	V	V	V		0 ~ 100
HSG/Blue Gain	hsg.b.gain	V	V	V	V		0 ~ 100
HSG/Cyan Gain	hsg.c.gain	V	V	V	V		0 ~ 100
HSG/Magenta Gain	hsg.m.gain	V	V	V	V		0 ~ 100
HSG/Yellow Gain	hsg.y.gain	V	V	V	V		0 ~ 100
HSG/Red/ Saturation	hsg.r.sat	V	V	V	V		0 ~ 100
HSG/Green/ Saturation	hsg.g.sat	V	V	V	V		0 ~ 100
HSG/Blue/ Saturation	hsg.b.sat	V	V	V	V		0 ~ 100
HSG/Cyan/ Saturation	hsg.c.sat	V	V	V	V		0 ~ 100
HSG/Magenta/ Saturation	hsg.m.sat	V	V	V	V		0 ~ 100
HSG/Yellow/ Saturation	hsg.y.sat	V	V	V	V		0 ~ 100
HSG/Red/Hue	hsg.r.hue	V	V	V	V		0 ~ 100
HSG/Green/Hue	hsg.g.hue	V	V	V	V		0 ~ 100
HSG/Blue/Hue	hsg.b. hue	V	V	V	V		0 ~ 100
HSG/Cyan/Hue	hsg.c. hue	V	V	V	V		0 ~ 100
HSG/Magenta/ Hue	hsg.m. hue	V	V	V	V		0 ~ 100
HSG/Yellow/Hue	hsg.y. hue	V	V	V	V		0 ~ 100
HSG/White/Red Gain	hsg.wr.gain	V	V	V	V		0 ~ 100
HSG/White/Green Gain	hsg.wg.gain	V	V	V	V		0 ~ 100
HSG/White/Blue Gain	hsg.wb.gain	V	V	V	V		0 ~ 100
Brilliant Color	bri.color	V	V	V	V		0 ~ 10
Sharpness	sharp	V	V	V	V		0 ~ 31
Gamma	gamma	V	V				0 = 1.8 1 = 2.0 2 = 2.2 3 = 2.4 4 = B&W 5 = Linear
Color Temperature	color.temp	V	V				0 = Warm 1 = Normal 2 = Cold
White Balance / Red Offset	red.offset	V	V	V	V		-100 ~ +100
White Balance / Green Offset	green.offset	V	V	V	V		-100 ~ +100

Fonction	Opération	Définir	Obtenir	Aug- menter	Réduire	EXE	Valeurs
White Balance / Blue Offset	blue.offset	V	V	V	V		-100 ~ +100
White Balance / Red Gain	red.gain	V	V	V	V		0 ~ 200
White Balance / Green Gain	green.gain	V	V	V	V		0 ~ 200
White Balance / Blue Gain	blue.gain	V	V	V	V		0 ~ 200
Picture Mode Reset	pic.mode.reset					V	
Aspect Ratio	aspect	V	V				0 = Fill 1 = 4:3 2 = 16:9(16:10) 3 = LetterBox 4 = 2.35:1
Digital Zoom	zoom	V	V	V	V		-10 ~ +10
V Keystone	v.keystone	V	V	V	V		-30 ~ +30
H Image Shift	img.hshift	V	V	V	V		-50 ~ +50
V Image Shift	img.vshift	V	V	V	V		-50 ~ +50
Projection	projection	V	V				0 = Front 1 = Rear 2 = Front+ Ceiling 3 = Rear + Ceiling
Test Pattern	test.pattern	V	V				0 = Off 1 = Grid
Direct Power On	direct.poweron	V	V				0 : Off 1 : On
Light Mode	light.mode	V	V				0 : Normal (100%) 1 : ECO(80%) 2 : Custom Light (25~100)
Custom Light	custom.light	V	V	V	V		25 ~ 100
Fan Speed	fanspeed	V	V				0 = Normal 1 = High
Remote ID	remote.id	V	V				0 : Default(ID0) 1 : ID1 2 : ID2 3 : ID3 4 : ID4 5 : ID5 6 : ID6 7 : ID7
NetWork Status	net.status		V				0 : Disconnect 1 : Connect
NetWork / DHCP	net.dhcp	V	V				0 = Off 1 = On
NetWork / IP Address	net.ipaddr	V	V				<string>
NetWork / Subnet	net.subnet	V	V				<string>

Fonction	Opération	Définir	Obtenir	Aug- menter	Réduire	EXE	Valeurs
NetWork / Gateway	net.gateway	V	V				<string>
NetWork / DNS	net.dns	V	V				<string>
NetWork Apply	net.apply	V					0 : Cancel 1 : OK
Puissance en veille	standby.power	V	V				0 : Normal 1 : ECO 2 : On By Lan
No Signal Power Off	nosignal. poweroff	V	V				0 ~ 36
Sleep Timer	sleep.timer	V	V				0 ~ 120
Volume	volume	V	V	V	V		0 ~ 10
Blank Screen Color	blankscreen. color	V	V				0 = Black 1 = Red 2 = Green 3 = Blue 4 = White
Logo	logo	V	V				0 = Off 1 = On
Message	message	V	V				0 : Off 1 : On
MENU Position	menu.position	V	V				0 : Center 1 : Up 2 : Down 3 : Left 4 : Right
MENU Timer	menu.timer	V	V				0 : Off 1 : 20 2 : 40 3 : 60
MENU Translucent	menu.trans	V	V				0 : Off 1 : 50% 2 : 100%
Keypad Lock	keypad.lock	V	V				0 : Off 1 : On
Security Lock	security.lock	V	V				1 : Up 2 : Down 3 : Left 4 : Right
Security Unlock	security.unlock	V					1 : Up 2 : Down 3 : Left 4 : Right

Fonction	Opération	Définir	Obtenir	Aug- menter	Réduire	EXE	Valeurs
Language	lang	V	V				0 = English 1 = French 2 = German 3 = Spanish 4 = Portugues 5 = Simplified Chinese 6 = Traditional Chinese 7 = Italian 8 = Norwegian 9 = Swedish 10 = Dutch 11 = Russian 12 = Polish 13 = Finnish 14 = Greek 15 = Korean 16 = Hungarian 17 = Czech 18 = Arabic 19 = Turkish 20 = Vietnamese 21 = Japanese 22 = Thai 23 = Farsi 24 = Hebrew 25 = Danish
Reset All	reset.all					V	
Source Info	source.info		V				<string>
Light Hours 1	light1.hours		V				<string>
Light Hours 1 Reset	light1.reset					V	
Remote Code	remote.code		V				<string>
Software Version	sw.ver		V				<string>
Serial Number	ser.no		V				<string>
Auto Image	auto.img					V	
Light 1 Status	light1.stat		V				0 = Off 1 = On
Model	model		V				<string>
Pixel Clock	pixel.clock		V				<string>
H Refresh Rate	h.refresh		V				<string>
V Refresh Rate	v.refresh		V				<string>
Blank	blank	V	V				0 = Off 1 = On
Power On	power.on					V	
Power Off	power.off					V	

Fonction	Opération	Définir	Obtenir	Aug- menter	Réduire	EXE	Valeurs
Projector Status	status		V				0 : Reset 1 : Standby 2 : Actif 3 : cooling 4 : Warming 5 : Power Up
Mute	mute	V	V				0 : Off 1 : On
Freeze	freeze	V	V				0 : Off 1 : On
Input Select	input.sel	V	V				1 : RGB 6 : HDMI 1 9 : HDMI 2 11 : Multi Media (Optional for NOVO Board) 15 : HDBaseT (Optional)

8. Service

Europe, Middle East and Africa

Vivitek Service & Support
Zandsteen 15
2132 MZ Hoofddorp
The Netherlands
Tel: Monday - Friday 09:00 - 18:00
English (UK): 0333 0031993
Germany: 0231 7266 9190
France: 018 514 8582
Russian: +7 (495) 276-22-11
International: +31 (0) 20 721 9318
Email: support@vivitek.eu
URL: <https://www.vivitek.eu/support/contact-support>

North America

Vivitek Service Center
15700 Don Julian Road, Suite B
City of Industry, CA. 91745
U.S.A
Tel: 855-885-2378 (Toll-Free)
Email: T.services1@vivitekcorp.com
URL: www.vivitekusa.com

Asia and Taiwan

Vivitek Service Center
16 Tungyuan Rd., Chungli Industrial Zone,
Taoyuan City 320023, Taiwan
Tel: 886-3-4526107
Tel: 0800-042-100 (Toll-Free)
Email: srv-Service.VVK.Asia@vivitek.com.tw
URL: www.vivitek.com.tw

中国/China

Vivitek客服中心
上海市浦东新区华东路1675号1幢1层、7-8层
邮政编码: 201209
400客服热线: 400 888 3526
公司电话: 021-58360088
客服邮箱: service@vivitek.com.cn
官方网站: www.vivitek.com.cn



Visit www.vivitekcorp.com for more product info
Copyright (c) 2022 Delta Electronics, Inc. All Rights Reserved

A brand of  DELTA