



DU7099Z+
DU7199Z+
DU7299Z+

Manual do
Utilizador

Índice

1. Informações gerais	5
Copyright.....	5
Exclusão de responsabilidade.....	5
Reconhecimento de marcas comerciais	5
Informações de segurança importantes	6
Símbolos utilizados	6
Informações gerais de segurança	6
Símbolos utilizados	6
Aviso de laser	7
Parâmetros do laser	7
Grupo de risco 3 Perigo de laser Precauções de instalação	8
Etiquetas de aviso	9
Localização da abertura do laser.....	10
Comutadores de interbloqueio	10
Aviso geral	11
Fonte de alimentação.....	11
Limpar o projetor	11
Avisos regulamentares.....	11
Explicações dos símbolos.....	11
Cuidados especiais com feixes laser!	11
Aviso relativo a luz solar	11
2. Começar a utilizar	12
Conteúdo da embalagem	12
Características do projetor	13
Funções do projetor	13
Ligar dispositivos	14
Botões de controlo	14
Controlo remoto (SRC) + Funções.....	15
Configurar o número de ID do controlo remoto	16
Alcance.....	17
Pilhas	17
Guia de instalação	18
Verificar o local da instalação	18
Notas sobre refrigeração.....	18
Aviso de instalação.....	19
Opções de instalação e projeção	19
Montagem do projetor	20
Requisitos para instalação em suporte personalizado	20
Instalar ou Remover a Lente Opcional.....	21
Séries de lentes	22

Índice

Guia de consulta rápida do projetor	23
1 Ligar o cabo de alimentação e dispositivos	23
2 Ligar/Desligar	23
3 Selecionar dispositivo fonte	23
4 Ajustar a inclinação do projetor	24
Ajustar a posição da imagem projetada com o deslocamento da lente	24
3. Definições do menu de exibição no ecrã (OSD)	25
Controlo do menu OSD	25
Navegar no menu OSD	25
Menu ENTRADA	26
Fonte automática	27
HDMI	27
Analógico	27
3D	27
Ligar com sinal	28
Padrão de teste	28
Menu IMAGEM	29
Modo de imagem	30
Brilho	30
Contraste	30
Gestor de cor	30
Avançado	31
Repor modo de imagem	31
Menu Alinham.	32
Proporção	33
Zoom digital	33
Distorção	33
4 cantos	33
Mascarar	33
Projeção	33
Definições do ecrã	33
Definições da lente	34
Reposição de alinhamento	34
Menu CONTROLO	35
Ligar diretamente	36
Luz	36
Altitude elevada	36
Controlo de IV	37
ID do controlo remoto	37
HDBaseT	37
Rede	37
Configuração Art-Net	43
Modo de aluguer	44

Índice

Menu DEFIN.	45
Economico.....	46
Áudio.....	46
Filtro de ar	46
Cor de ecrã vazio	46
Menu	46
Bloqueio do teclado	46
Bloqueio de segurança	47
Idioma	47
Estado do ambiente	47
Repor tudo	48
Ecrã INFORM.	48
4. Manutenção	49
Limpar o filtro de ar	49
Substituir o filtro	50
5. Resolução de problemas	52
Problemas e soluções comuns.....	52
Sugestões de resolução de problemas.....	52
Mensagens de indicadores LED.....	53
Perguntas e respostas sobre problemas de imagem	54
Problemas com a fonte luminosa.....	55
Problemas do controlo remoto.....	55
Problemas de Áudio	55
Reparar o projector	55
Perguntas e respostas sobre HDMI.....	56
6. Especificações	57
Dimensões do projetor.....	57
Ficha de dados do projetor	58
Tabela de resoluções e frequências do projetor	59
7. Conformidade regulamentar	61
Aviso da FCC.....	61
Canadá	61
Certificações de segurança	61
Eliminação e reciclagem	61
8. Comunicação RS-232	62
Configuração dos parâmetros de comunicação	62
Comando de operação	62
Lens related function	70
9. Servies	71

1. Informações gerais

Copyright

Esta publicação, incluindo todas as fotografias, ilustrações e software está protegida pelas leis internacionais de direitos de autor, com todos os direitos reservados. Este manual e o material aqui contido não poderão ser reproduzidos sem autorização escrita do autor. © Copyright 2023

Exclusão de responsabilidade

As informações contidas neste documento estão sujeitas a alterações sem aviso prévio. O fabricante não assume quaisquer representações ou garantias, em relação ao conteúdo deste documento e exclui especificamente quaisquer garantias implícitas de comercialização ou adequação para um determinado fim. O fabricante reserva o direito de rever esta publicação e fazer alterações regulares ao seu conteúdo sem aviso prévio.

Reconhecimento de marcas comerciais



Kensington é uma marca registada da ACCO Brand Corporation nos Estados Unidos com registos emitidos e requerimentos pendentes noutros países.



HDMI, o logótipo HDMI e High-Definition Multimedia Interface são marcas comerciais ou marcas registadas da HDMI Licensing LLC nos Estados Unidos e noutros países.



HDBaseT™ e o logótipo HDBaseT Alliance são marcas comerciais da HDBaseT Alliance.

Todos os outros nomes de produtos utilizados neste manual são propriedade dos respectivos proprietários e são reconhecidos.

Informações de segurança importantes

**Importante:**

Recomenda-se vivamente que leia com atenção esta secção antes de utilizar o projetor. Estas instruções de segurança e utilização irão garantir a utilização segura do projetor. Guarde manual para referência futura.

Símbolos utilizados

Os símbolos de aviso são utilizados na unidade e neste manual para alertar o utilizador para situações perigosas.

Este manual utiliza os estilos seguintes para o alertar para informações importantes.

Nota:

Fornece informações adicionais sobre o assunto em questão.

**Importante:**

Fornece informações adicionais que deverão ser observadas.

**Atenção:**

Alerta para situações que poderão danificar o aparelho.

**Aviso:**

Alerta para situações que poderão danificar o aparelho, criar um ambiente perigoso ou causar ferimentos.

Neste manual, os elementos e itens dos menus OSD estão realçados a negrito, tal como neste exemplo:

“Prima o botão Menu no controlo remoto para abrir o menu principal.”

Informações gerais de segurança

- Não abra a caixa da unidade. Não existem componentes susceptíveis de reparação por parte do utilizador.
Para operações de reparação, contacte pessoal qualificado.
- Siga todos os avisos e advertências incluídos neste manual e na caixa da unidade.
- Para evitar danos na visão, não olhe directamente para a lente quando a fonte luminosa estiver acesa.
- Não coloque a unidade numa superfície, carrinho ou mesa instável.
- Evite utilizar o sistema próximo de água, em exposição directa à luz solar ou próximo de um dispositivo de aquecimento.
- Não coloque objectos pesados, como livros ou sacos, em cima da unidade.

Símbolos utilizados

Este produto destina-se a adultos com capacidade para operar esta máquina.

Anote o número do modelo e número de série do seu projector e guarde estas informações para fins de manutenção no futuro. Caso o equipamento seja perdido ou roubado, as informações também podem ser usadas para o relatório da polícia.

Número do modelo:

Número de série:

Aviso de laser

Parâmetros do laser



LUZ LASER - EVITE EXPOSIÇÃO OCULAR DIRECTA.

Não aponte o laser nem permita que a luz do laser seja direccionada ou refletida na direção de outras pessoas ou objetos refletores.



A luz directa ou dispersa pode ser perigosa para os olhos e pelo.

Existe um risco potencial de exposição ocular a radiação laser caso as instruções incluídas não sejam seguidas.

Atenção – a utilização de controlos, ajustes ou a realização de procedimentos diferentes daqueles aqui especificados podem resultar na exposição a radiação perigosa.

Comprimento de onda	449 - 461 nm (Azul)
Modo de funcionamento	Impulsos, devido à velocidade de fotogramas
Largura do impulso	1,12 ms
Taxa de repetição do impulso	120 Hz
Energia laser máxima	0,611 mJ
Potência interna total	>100 w
Tamanho da fonte aparente	>10 mm, na paragem da lente
Divergência	>100 milirradianos

Grupo de risco 3 Perigo de laser Precauções de instalação



Este é um produto laser do grupo de risco 3. O produto deve ser instalado num local seguro e manuseado por pessoas qualificadas e com formação profissional.

Não tente aceder aos componentes internos do projetor. Não tente modificar nem remover o módulo laser.

Não utilize o projetor sem as tampas de proteção.

Não utilize o projetor sem uma lente instalada.

Consulte um profissional qualificado para instalar ou remover a lente.

Aviso de perigo de feixe luminoso

- A distância de perigo é a distância medida desde a lente de projeção à qual a intensidade ou energia por unidade de superfície é inferior ao limite de exposição aplicável à córnea ou à pele ❶.
- A zona de perigo é a área desde a lente de projeção até à distância de perigo que engloba o local onde o feixe projetado é considerado perigoso ❷.
- Se a pessoa estiver dentro da distância de perigo, a exposição ao feixe é considerada insegura.

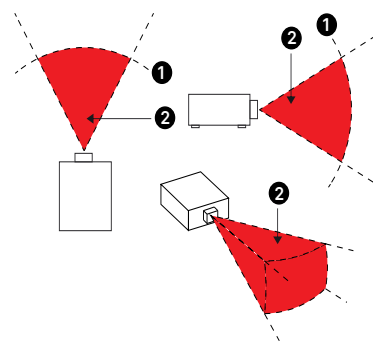

N/P e especificações da lente	(IEC/EN 62471-5) Distância de perigo (m)							
	D86-0711	D86-1113	D86-1216	D86-1519	D86-1929	D88-S-MLZ01	D88-LOZ101	D88-LOZ201
	0,77 - 1,1	1,1 - 1,3	1,25 - 1,60	1,54 - 1,93	1,93 - 2,9	2,22 - 3,67	3,58 - 5,38	5,31- 8,26
Grupo de risco	RG2	RG2	RG2	RG2	RG3	RG3	RG3	RG3
Distância de perigo (HD)	0m	0m	0m	0m	1,25m	2,00m	2,50m	3,30m

Zona de restrição

Deve ser criada uma zona de restrição à volta da zona de perigo para impedir que qualquer pessoa entre com qualquer parte do seu corpo nessa zona:

- Espaço livre na horizontal ❶. Esta distância não deve ser inferior a 2,5 m à volta da zona de perigo ❷.
- Espaço livre na vertical ❸. Esta distância não deve ser inferior a 3 m entre a zona de perigo ❷ e o solo quando o projetor estiver instalado no teto.

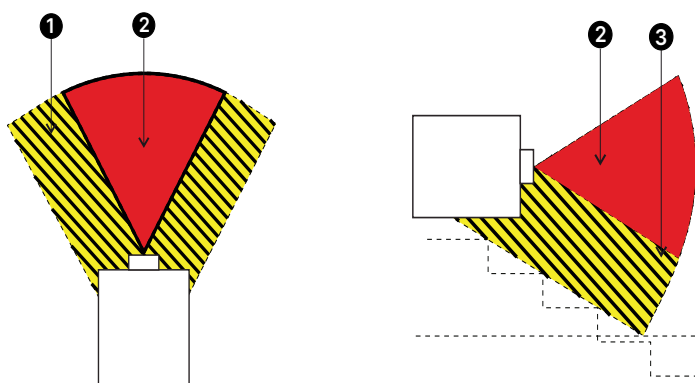

Não é permitida a exposição direta ao feixe, RG3 IEC 62471-5:2015.

Os operadores devem controlar a exposição ao feixe dentro da distância de perigo ou instalar o projetor a uma altura suficiente para evitar a exposição dos olhos dos espectadores dentro da distância de perigo.

Quando o laser estiver instalado no teto, deixe um espaço mínimo de 3 m entre o solo e a área de Grupo de Risco 3.

Etiquetas de aviso

As etiquetas com informações sobre riscos e avisos de segurança estão afixadas nos seguintes locais:

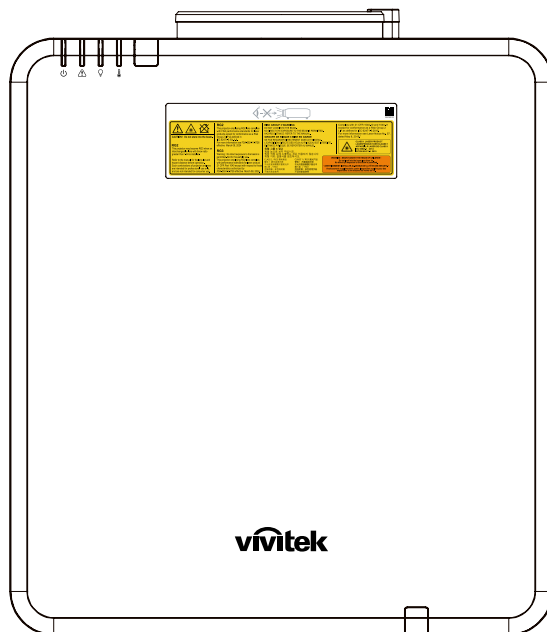

Símbolo de aviso de perigo e etiqueta de abertura e etiqueta explicativa

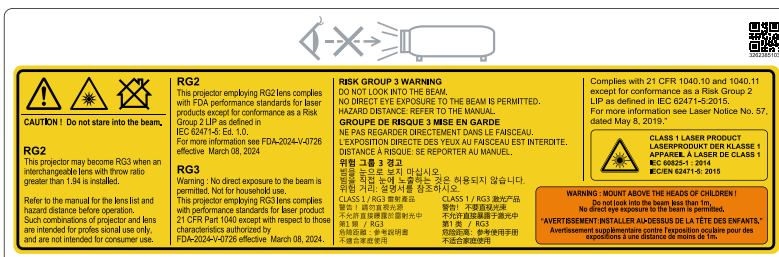

Localização da abertura do laser

A ilustração abaixo indica a localização da abertura do laser. Tenha atenção para não olhar directamente para a luz.

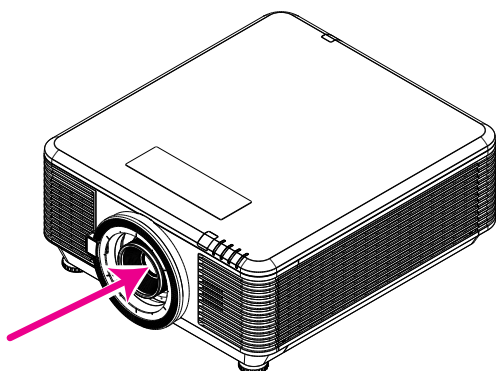

Abertura do
laser

Comutadores de interbloqueio

Esta máquina possui 2 (Tampa superior x 1, Lente x 1) Comutadores de interbloqueio para proteger contra a dispersão da luz laser.

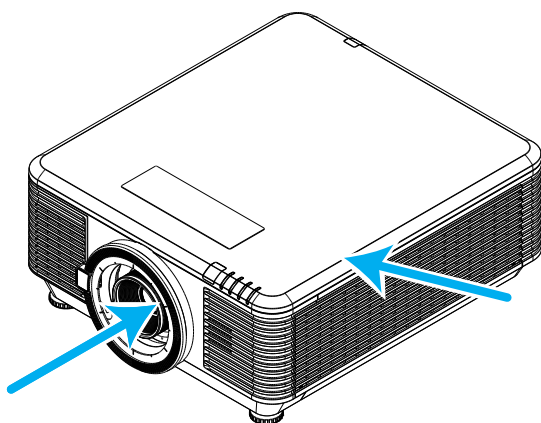

1. Irá desligar o sistema individualmente quando a tampa superior for removida.
2. Irá desligar o sistema individualmente quando a lente for removida ou não estiver instalada correctamente.

Aviso geral

Fonte de alimentação

- Utilize apenas o cabo de alimentação fornecido.
- Não coloque quaisquer objectos sobre o cabo de alimentação. Coloque o cabo de alimentação afastado de locais de passagem.
- Remova as pilhas do controlo remoto caso este não seja utilizado durante um período prolongado.

Limpar o projetor

- Desligue o cabo de alimentação antes efectuar a limpeza.
- Permita que a fonte luminosa arrefeça durante cerca de uma hora.

Avisos regulamentares

Antes de instalar e utilizar o projetor, leia os avisos regulamentares na página Conformidade regulamentar [61](#).

Explicações dos símbolos



ELIMINAÇÃO: Não utilize os serviços de recolha de lixo doméstico ou lixo municipal para a eliminação de equipamento eléctrico e electrónico. Os países da UE exigem a utilização de serviços de reciclagem independentes.

Cuidados especiais com feixes laser!

Deve ter cuidados especiais quando usar projectores DLP e equipamentos laser de alta potência na mesma divisão. A incidência direta ou indireta de um feixe laser na lente do projetor pode danificar gravemente os dispositivos DMD™ (Digital Mirror Devices).

Aviso relativo a luz solar

Evite utilizar projectores desta série sob luz solar direta. A exposição da lente do projetor a luz solar pode danificar gravemente os dispositivos DMD™ (Digital Mirror Devices).

2. Começar a utilizar

Conteúdo da embalagem

Retire cuidadosamente o projector da embalagem e verifique se a mesma contém os seguintes itens:

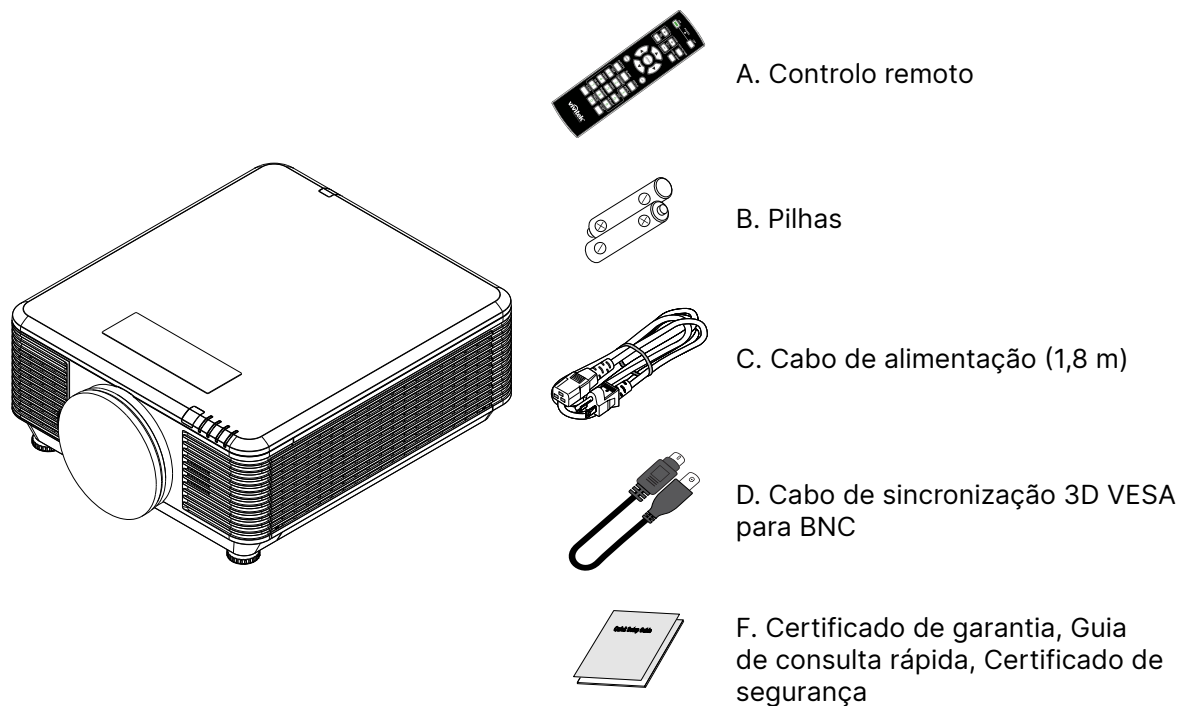

Nota:

Contacte imediatamente o seu revendedor se algum dos itens estiver em falta, se encontrar danificado ou se a unidade não funcionar. Recomendamos que guarde o material de embalagem original caso precise de devolver o equipamento durante o período de garantia.



Atenção:

Evite utilizar o projetor em ambientes com pó.

Características do projetor

- Compatível com a maioria das principais normas de vídeo, incluindo NTSC, PAL e SECAM
- Uma classificação de brilho elevada permite apresentações sob luz solar ou em salas iluminadas
- Configuração flexível para projeções frontais e posteriores
- Projeções na linha de visão permanecem homogéneas com a correção de distorção trapezoidal avançada para projeções inclinadas
- Fonte de entrada detetada automaticamente
- Elevada luminosidade para projeção em praticamente qualquer tipo de ambiente
- Suporta resoluções até 4K UHD para proporcionar imagens límpidas e nítidas
- Tecnologias DLP® e BrilliantColor™ da Texas Instruments
- Lente centrada para fácil instalação
- Deslocação horizontal e vertical da lente
- Preparado para ligação de rede para integração e administração do sistema através de ligação RJ45
- Motor selado para minimizar o impacto do pó e fumo
- As características de segurança anti-roubo incluem: Orifício de segurança Kensington, barra de segurança
- Receptor HDBaseT incorporado. Interface HDBaseT™ com suporte para distribuição de vídeo HD, conteúdos de áudio digital RS232, RJ45 e função de infravermelhos através de um cabo de LAN CAT5e/6 normal
- Motor de iluminação laser fosforescente avançado para oferecer um brilho superior e uniformidade de cor
- O laser oferece até 20 000 horas de funcionamento

Funções do projetor

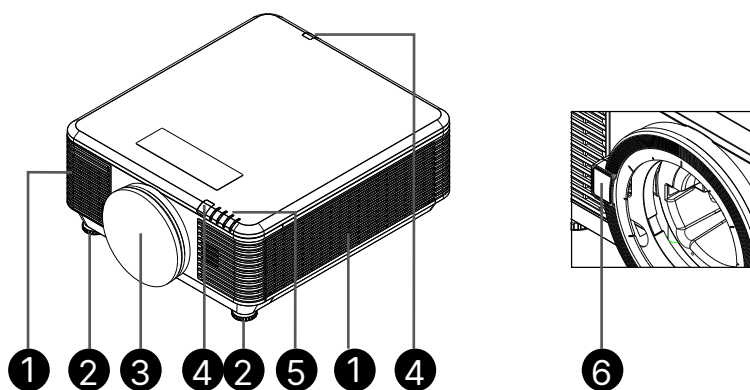

1. Aberturas de ventilação (entrada de ar)
2. Pé de inclinação
3. Esponja de filtro da lente

4. Receptor IV
5. Indicador LED
6. Botão de libertação da lente



Importante:

As aberturas de ventilação do projetor permitem uma boa circulação de ar, que refrigera a luz projetor. Não bloqueie as aberturas de ventilação.

Ligar dispositivos

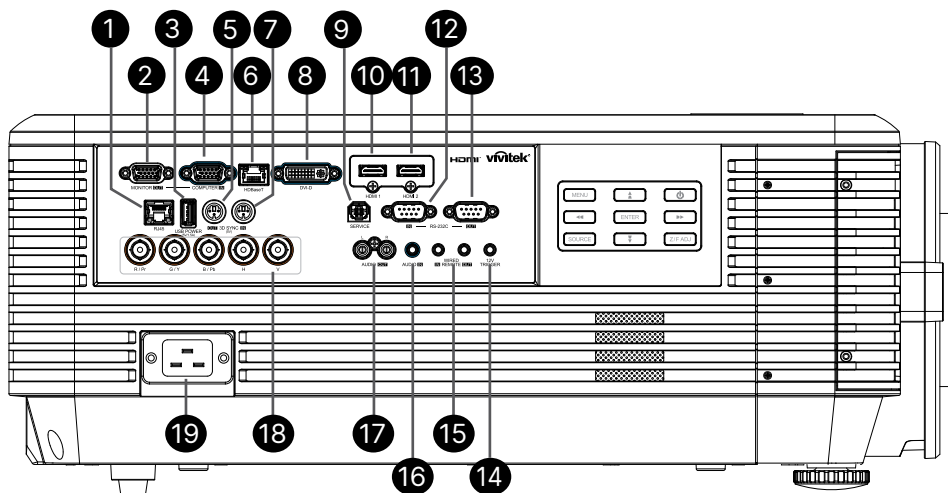

1. RJ45
2. MONITOR OUT
3. USB POWER (5V/1.5A) (Alimentação USB (5V/1.5A))
4. COMPUTER IN (Entrada de Computador)
5. 3D-SYNC OUT (5V) (Saída de sincronização 3D (5V))
6. HDBaseT
7. 3D-SYNC IN (5V) (Entrada de sincronização 3D (5V))
8. DVI-D
9. SERVICE (Serviço)
10. HDMI 1
11. HDMI 2
12. RS-232C IN (Entrada RS-232C)
13. RS-232C OUT (Saída RS-232C)
14. 12V TRIGGER (Acionador de 12V)
15. WIRE REMOTE IN / OUT (Entrada / saída de controlo remoto com fios)
16. AUDIO IN (ENTRADA DE ÁUDIO)
17. SAÍDA DE ÁUDIO E/D
18. BNC
19. ENTRADA AC

Botões de controlo

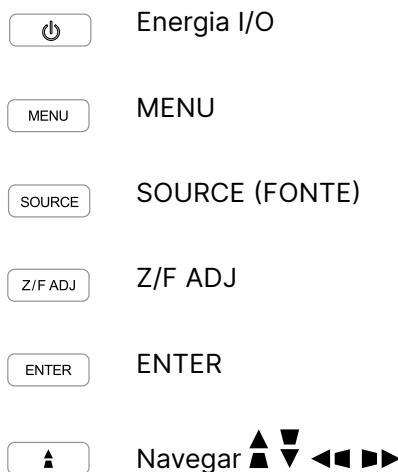

Nota:

- Para usar esta funcionalidade é necessário ligar o conector antes de ligar/desligar o projetor.
- Os controladores do ecrã são fornecidos e suportados pelos fabricantes do ecrã.
- Não utilize esta ficha para qualquer outro objectivo além do previsto.



Aviso:

Como medida de segurança, desligue a alimentação do projetor e dos dispositivos a ligar antes de efectuar as ligações.

Controlo remoto (SRC) + Funções

1. Transmissor IV
2. Ligar
3. Desligar
4. ZOOM +
5. FOCUS + (+ FOCO)
6. FOCUS - (- FOCO)
7. ZOOM -
8. MODELO DE TESTE
9. DESLOCAMENTO DALENTE
10. Navegação
11. Menu
12. Sair
13. VAZIO
14. AUTO PC
15. STATUS (Estado)
16. ASPECT (Proporção) / ID 3
17. VGA / ID 1
18. COMPONENT / ID 2
19. HDMI1 / ID 4
20. HDMI2 / ID 5
21. 3G-SDI / ID 7 (Não disponível)
22. Displayport / ID 8 (Não disponível)
23. DVI / ID 6
24. HDBaseT / ID 9
25. CLEAR (LIMPAR)
26. Freeze (Parar imagem) / ID 0
27. DEFINIR ID
28. Tomada com fios

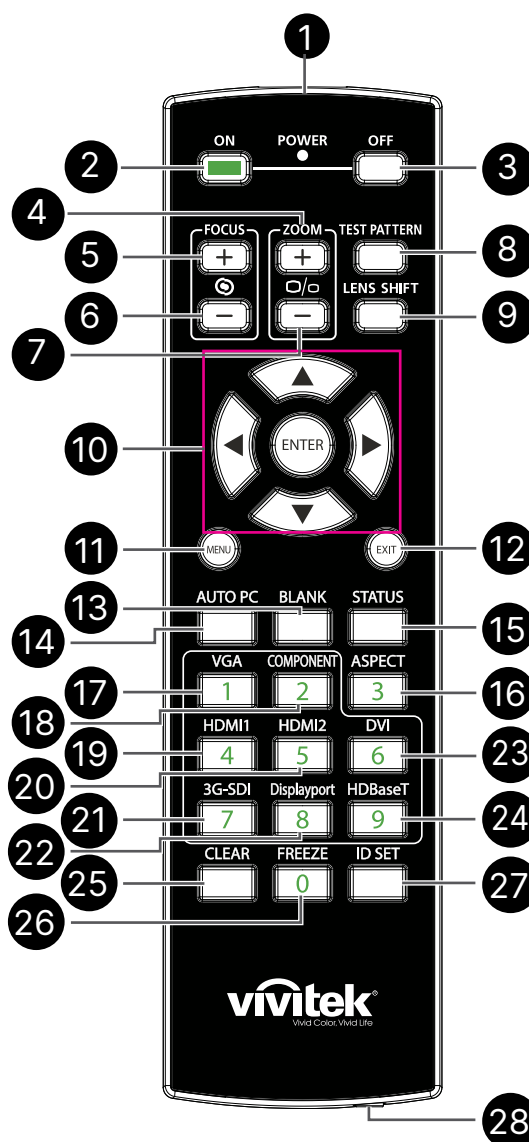

Importante:

1. Evite utilizar o projetor com iluminação fluorescente ligada. Algumas luzes fluorescentes de alta frequência podem interferir com a utilização do controlo remoto.
2. Certifique-se de que não existe qualquer obstáculo entre o controlo remoto e o projetor. Caso exista um obstáculo entre o controlo remoto e o projetor, poderá reflectir o sinal do controlo remoto utilizando superfícies reflectivas, como por exemplo o ecrã do projetor.
3. Os botões do projetor têm as mesmas funções dos botões correspondentes do controlo remoto. Este manual do utilizador descreve as funções com base no controlo remoto.

Configurar o número de ID do controlo remoto

Selecione a opção Número de ID do controlo remoto e, em seguida, pressione o botão Enter, utilize o botão ► para aumentar o número ou o botão ◀ para diminuir o número. Esta opção está disponível quando o Controlo de ID do projector está ligado.

Configurar o número de identificação do controlo remoto

Mantenha premido o botão ID SET no controlo remoto durante 5 segundos, o indicador LED de alimentação pisca a vermelho periodicamente. Prima dois dígitos para configurar o número de ID pretendido, deve premir cada dígito demoradamente. O LED de alimentação pisca quando o controlo remoto confirma a definição.

Mantenha premido o botão ID SET durante cerca de 5 segundos.

O LED de alimentação pisca.

Prima dois dígitos para o número de ID.

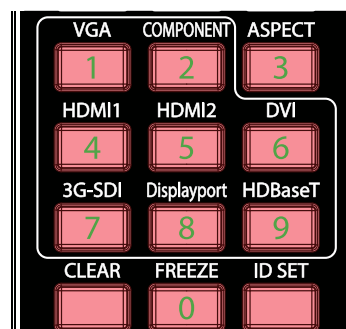
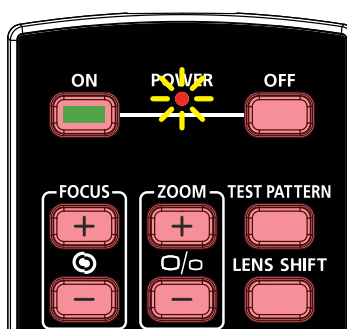

Nota:

A configuração do número de identificação substitui o número de ID definido anteriormente. Pode definir o número de ID diretamente se pretender atribuir um novo número de ID ao controlo remoto.

Apagar o número de identificação do controlo remoto

O número de ID definido é substituído se configurar um novo número de ID, pode premir o botão ID SET e CLEAR para apagar o número de ID do controlo remoto.

Prima os botões ID SET e CLEAR simultaneamente

A retroiluminação dos botões pisca uma vez.

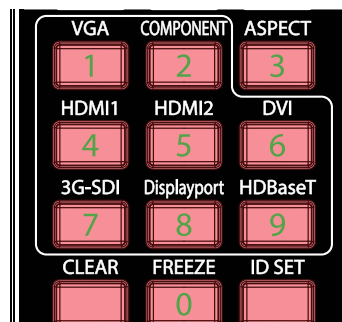
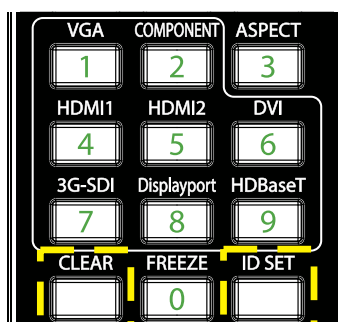

Alcance

- O controlo remoto utiliza sinais infravermelhos para controlar o projetor.
- Não é necessário apontar o controlo remoto directamente para o projetor.
- O controlo remoto funcionará corretamente num raio de cerca de 10 metros e num ângulo vertical de 15 graus acima ou abaixo do nível do projetor.

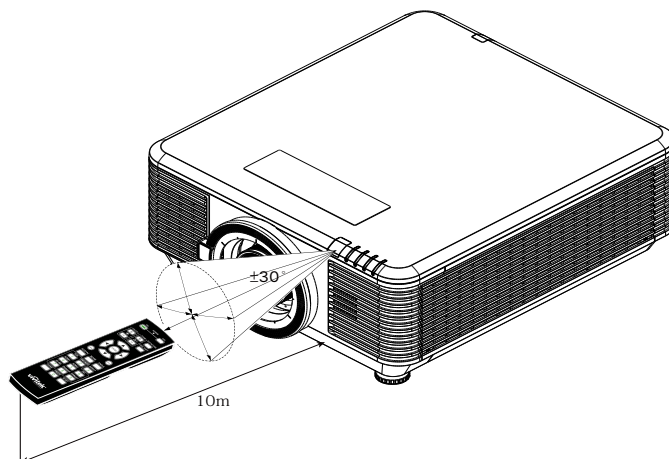

Nota:

Se o projetor não responder ao controlo remoto, aproxime-se do projetor ou substitua as pilhas.

Pilhas

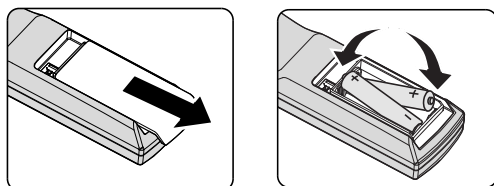

- Deslize a tampa do compartimento das pilhas para dentro/fora.
- Introduza as pilhas com a pólo positivo virado para cima.



Atenção:

1. Utilize apenas pilhas AAA (recomenda-se a utilização de pilhas alcalinas).
2. Elimine as pilhas usadas de acordo com as normas locais.
3. Remova as pilhas se não prevê utilizar o projetor durante períodos prolongados.

Guia de instalação

Verificar o local da instalação

- Para fornecer energia, utilize uma tomada de 3 pinos (com ligação à terra) para garantir uma ligação correta à terra e um nível de tensão equalizado para todos os sistemas ligados ao projetor.
- Utilize o cabo de alimentação fornecido com o projetor. Em caso de falta de algum item, utilize um cabo de alimentação de 3 pinos (com ligação à terra). **NÃO UTILIZE UM CABO DE ALIMENTAÇÃO DE 2 PINOS.**
- Certifique-se de que a tensão é estável, com ligação à terra e sem fugas de eletricidade.
- Meça o consumo total de energia, e certifique-se de que o mesmo está dentro da capacidade de segurança para evitar problemas de segurança e curto-circuitos.
- Ligue o Modo de Altitude quando situado em áreas de elevada altitude.
- O projetor pode ser instalado e funcionará corretamente sem limitações em qualquer ângulo ou orientação.
- Certifique-se de que os suportes de instalação estão bem fixos e suportam o peso do projetor
- Evite instalar próximo de condutas de ar condicionado ou subwoofers.
- Evite instalar em locais com altas temperaturas, refrigeração insuficiente e muito pó.
- Mantenha afastado de lâmpadas fluorescentes (> 1 metro) para evitar um funcionamento incorreto provocado por interferências de infravermelhos
- Certifique-se de que o conector VGA IN (Entrada VGA) está firmemente ligado à porta VGA IN (Entrada VGA). Aperte firmemente os parafusos de ambos os lados para garantir uma ligação correta do cabo de sinal e obter o efeito de apresentação ideal.
- O conector AUDIO IN (Entrada de áudio) deverá ser ligado apenas à porta AUDIO IN (Entrada de áudio).
NÃO ligue à porta AUDIO OUT (Saída de áudio) ou a qualquer outra porta, como BNC, RCA.
- Antes de ligar o aparelho, certifique-se de que o cabo de alimentação e o cabo de sinal estão corretamente ligados. Para evitar danificar o projetor durante o arranque e funcionamento, NÃO ligue nem desligue o cabo de sinal ou o cabo de alimentação.

Notas sobre refrigeração

Saída de ar

- Certifique-se de que a saída de ar está afastada a uma distância de 50 cm de qualquer obstrução para garantir um arrefecimento adequado.
- O local da saída de ar não deve estar situado em frente da lente de outro projector para evitar ilusões ópticas.
- Mantenha a saída afastada 100 cm, no mínimo, das entradas de outros projectores.
- O projector gera uma grande quantidade de calor durante a sua utilização. A ventoinha interna dissipa o calor do projector durante o encerramento, e esse processo poderá continuar durante um determinado período. Após a entrada do projector no MODO DE SUSPENSÃO, pressione o botão de energia AC para desligar o projector e remova o cabo de alimentação. NÃO desligue o cabo de alimentação durante o processo encerrado, pois poderá causar danos no projetor. A interrupção da dissipação de calor irá também afectar a duração do projector. O processo de encerrado poderá variar de acordo com o modelo utilizado. Em qualquer dos casos, desligue o cabo de alimentação apenas quando o projetor entrar no estado de SUSPENSÃO.

Entrada de ar

- Certifique-se de que não existem objectos a bloquear a entrada de ar até uma distância de 30 cm.
- Mantenha a entrada afastada de outras fontes de calor.
- Evite áreas com muito pó

Aviso de instalação

- Não existe limite de inclinação para a instalação do projetor

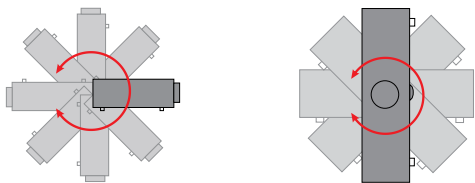

- Deixe um espaço livre mínimo de > 500 mm à volta de todas as aberturas de exaustão.

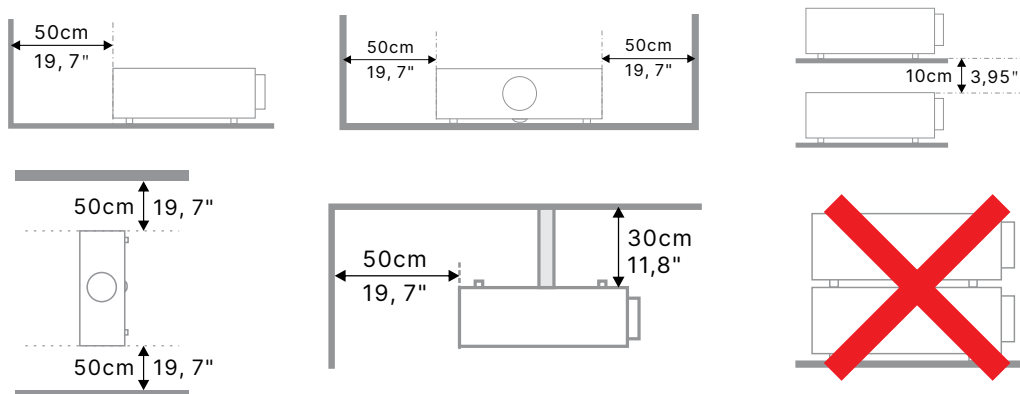

- Quando utilizar o projetor num espaço confinado, certifique-se de que a temperatura do ar à volta do mesmo não excede o valor máximo permitido e que todas as aberturas de entrada e saída de ar se encontram desobstruídas.

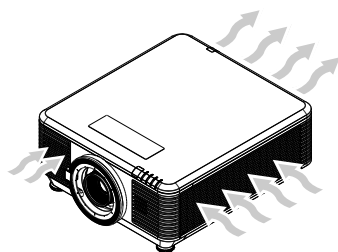

- Certifique-se de que as aberturas de entrada de ar não reutilizam o ar expirado pelas aberturas de exaustão, pois, nessa situação, o dispositivo poderá desligar-se mesmo que a temperatura da caixa esteja dentro dos limites de temperatura de funcionamento aceitáveis.
- Todas as caixas deverão passar por uma avaliação térmica certificada para garantir que o projetor não reutiliza o ar expirado.

Opções de instalação e projeção

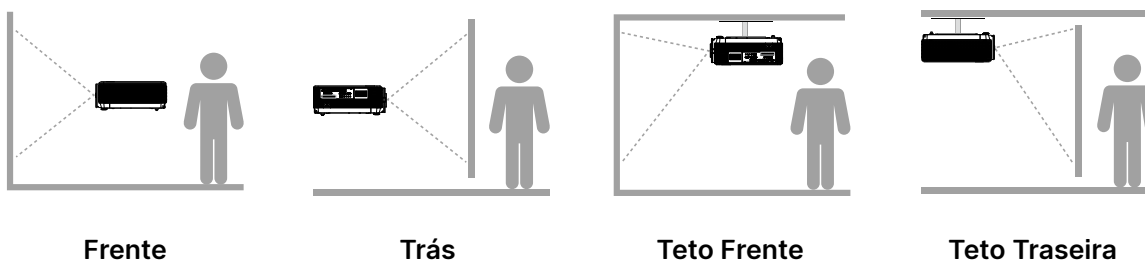

Frente

Trás

Teto Frente

Teto Traseira

Montagem do projetor

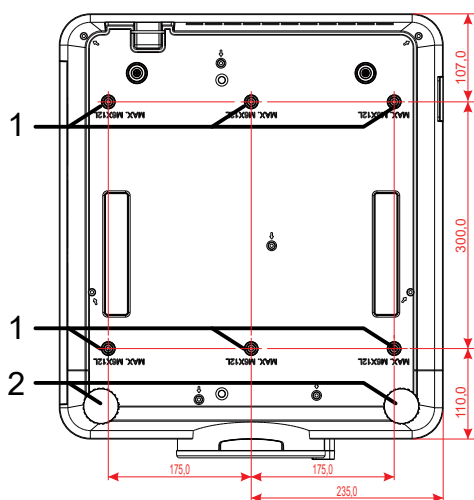

Atenção:

Quando proceder à instalação, utilize apenas suportes de montagem no teto aprovados pela UL.

Para instalações no teto, utilize suportes de montagem aprovados e parafusos M6 com um comprimento máximo de 12 mm.

O suporte para montagem no tecto deve ter a forma e força adequada. A capacidade de carga do suporte de montagem no tecto deve exceder o peso do equipamento instalado e, como precaução adicional, deve ser capaz de suportar o triplo do peso do equipamento durante mais de 60 segundos.

Requisitos para instalação em suporte personalizado

Para instalação num suporte personalizado, como por exemplo, um suporte vertical, devem ser cumpridos os seguintes requisitos:

- Utilizar 6 parafusos para fixar com segurança o projetor no suporte.
- Dimensões dos orifícios de parafusos: 300 × 350 (profundidade = 175) mm
- Garantir uma base robusta para suportar o peso do projetor e impedir a sua queda.

Nota:

A ilustração abaixo serve apenas como referência. Não é um desenho exato do suporte.

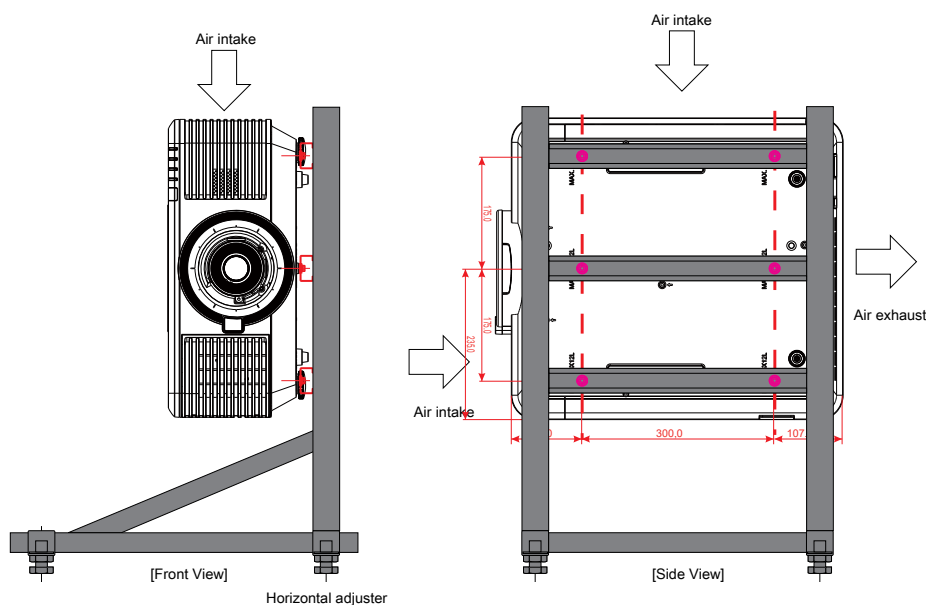

Instalar ou Remover a Lente Opcional



Atenção:

1. Não agitar ou exercer demasiada pressão sobre o projetor ou o componente da lente uma vez que o projetor e o componente da lente contém peças de precisão.
2. Antes de remover ou instalar a lente, desligue o projector, aguarde até que as ventoinhas de arrefecimento parem e desligue o interruptor principal de energia.
3. Não toque na superfície da lente durante ao remover ou instalar a mesma.
4. Mantenha a superfície da lente livre de impressões digitais, pó ou óleo.
5. Não arranhe a superfície da lente.
6. Trabalhe numa superfície nivelada coberta com um pano macio para evitar arranhões.
7. Se remover e guardar a lente, coloque a tampa da lente no projector para evitar a entrada de pó e sujidade.

Instalar a Nova Lente

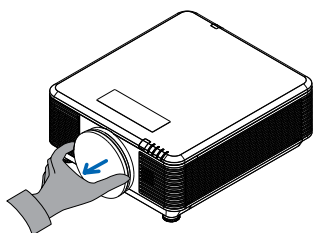

Retire a esponja de filtro da lente.

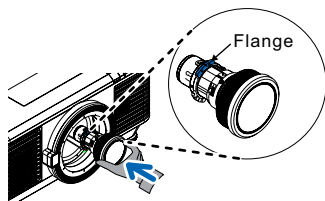

Alinhe o friso e posicione correctamente como indicado na imagem.

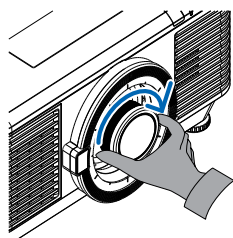

Rode a lente para a direita até esta fixar.

Remover a Lente Existente do Projector



Pressione o botão de LIBERTAÇÃO DA LENTE para desbloquear.

Pegue na lente.

Rode a lente no sentido inverso ao dos ponteiros do relógio. A lente irá soltar-se.

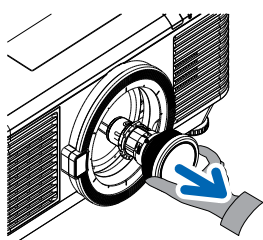

Remova a lente com cuidado.

Séries de lentes

Estão disponíveis oito tipos de lentes elétricas opcionais para o projetor, conforme apresentado na tabela abaixo. Para mais detalhes, consulte um revendedor Vivitek autorizado.

Grupo de lentes (Opcional)

Lente	Alcance da projecção	Taxa de zoom	Tamanho da imagem (diagonal)	Distância de projecção
Zoom de curta distância D86-0711	0.77 - 1.1	1.42x	42,3"~300"	1 – 4,98 m
Projeção a curta distância padrão D86-1113	1.1 - 1.3	1.18x	35,8" - 379,8"	1 – 9 m
Projeção a distâncias semi-curtas D86-1216	1.25 - 1.60	1.28x	39,1"~300"	1,35 – 8,08 m
Padrão D86-1519	1.54 - 1.93	1.25x	48,2"~300"	2 – 10 m
Projeção a longa distância D86-1929	1.93 - 2.9	1.5x	32,1" - 481,1"	2,0 – 20 m
Zoom semi-longo D88-SMLZ01	2.22 - 3.67	1.65x	40"~500"	1,05 – 19,59 m
Zoom longo D88-LOZ101	3.58 - 5.38	1.5x	40"~500"	1,05 – 19,59 m
Zoom longo D88-LOZ201	5.31 - 8.26	1.55x	40"~500"	1,05 – 19,59 m

Nota:

O melhor desempenho das lentes de zoom acima referidas é alcançado dentro do deslocamento vertical -40%~50%, e deslocamento horizontal $\pm 13\%$, o projetor poderá suportar um deslocamento mais amplo para flexibilidade na instalação.

Guia de consulta rápida do projetor

1 Ligar o cabo de alimentação e dispositivos

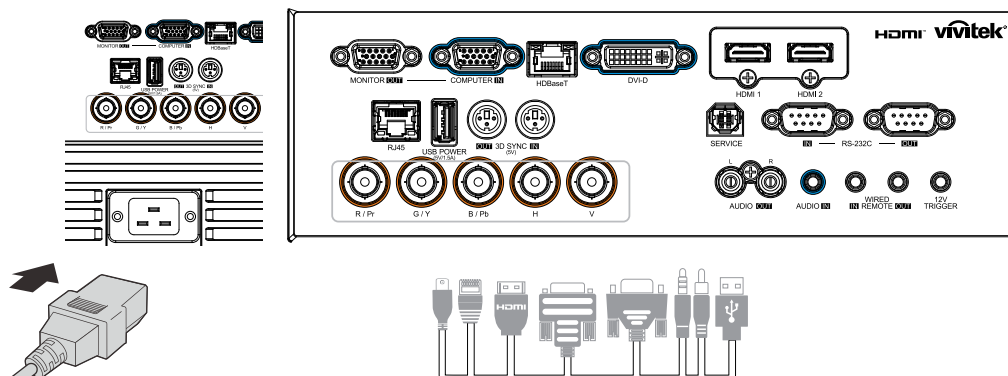

- Ligue firmemente o cabo de alimentação fornecido e os seus dispositivos fonte. (HDMI, USB, VGA, RJ45, Computador, HDBaseT, etc.) Quando ligado, o LED de energia irá piscar em verde e mudará para verde estático.

2 Ligar/Desligar

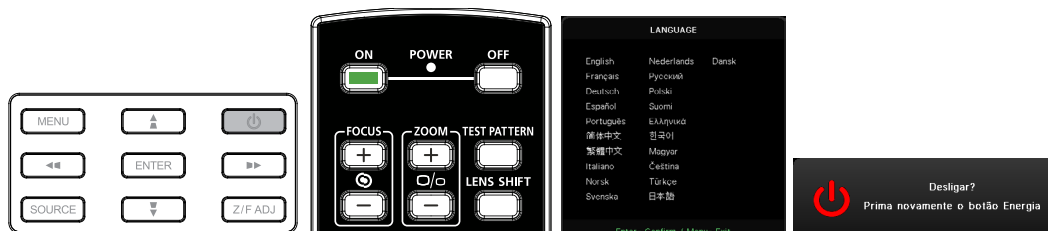

- Ligar: Pressione no projetor ou **ON** no controlo remoto. O LED PWR ficará vermelho intermitente. O ecrã inicial será apresentado durante cerca de 30 segundos.
- Na primeira vez que ligar o projetor, poderá selecionar o seu idioma preferido. Consulte Definir o idioma na página 47.
- Desligar: Pressione no projetor ou **OFF** no controlo remoto. A mensagem "Desligar? /Prima novamente o botão Energia" será exibida no ecrã. Pressione novamente o botão ENERGIA para confirmar o encerramento do projetor.

3 Selecionar dispositivo fonte

- Pressione o botão **SOURCE** e utilize para alternar entre os dispositivos fonte.
- Pressione para selecionar o dispositivo fonte.







Nota:

A entrada Componente é suportada através de um adaptador RGB para Componente.

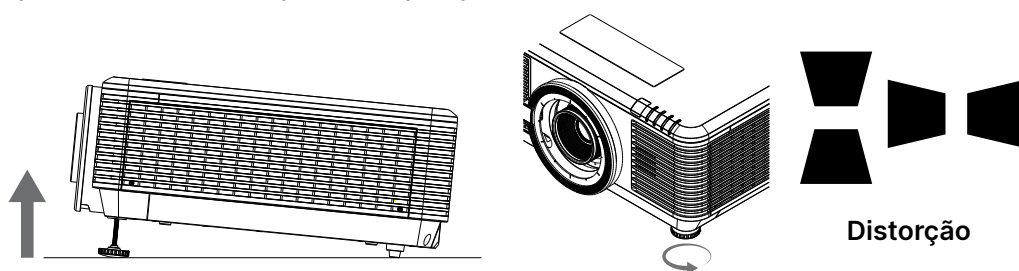
Utilizando um cabo HDBaseT CAT5e (superior), o projetor suporta uma ligação HDBaseT até uma distância de 100 m.

4 Ajustar a inclinação do projetor



- Para aumentar o ângulo de inclinação, rode para a esquerda os pés de inclinação esquerdo e direito.
- Pressione o botão **DISTORÇÃO** para ajustar a inclinação do ecrã. O controlo de distorção será exibido no ecrã.
Pressione  /  para corrigir a Distorção V da imagem.
Pressione  /  para corrigir a Distorção H da imagem.



Atenção: Quando instalar o projetor

1. A mesa de apoio do projector deverá ser nivelada e robusta.
2. Coloque o projector de forma a que esteja o mais perpendicular possível em relação ao ecrã.
3. Certifique-se de que os cabos estão distribuídos de forma segura. Pode tropeçar neles.

Ajustar a posição da imagem projetada com o deslocamento da lente

O projetor inclui a funcionalidade de deslocamento da lente; a imagem pode ser deslocada vertical ou horizontalmente sem deslocar o projetor. O intervalo de deslocamento da lente é apresentado em percentagem da altura e largura da imagem, o intervalo máximo de deslocamento vertical pode ser até 70% da altura da imagem e até 50% da altura da imagem e o intervalo máximo de deslocamento horizontal é 15% da largura da imagem da direita para a esquerda. Consulte a ilustração abaixo.

Diagrama de alcance de deslocamento da lente

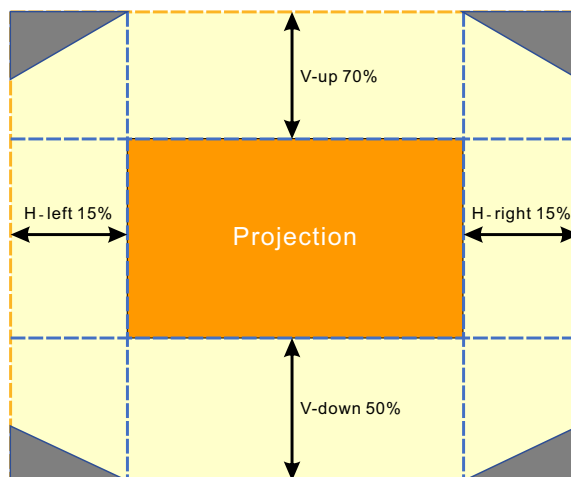

A área  indica o limite do deslocamento da lente

Nota:

O projetor está equipado com um interruptor de segurança dentro do orifício de montagem da lente. A lente de projeção deve estar instalada antes de ligar o projetor, caso contrário, não será possível iniciar a projeção.

Existe uma função de Bloqueio da lente no menu OSD para desativar o ajuste de controlo da lente e evitar o funcionamento incorrecto após terminar o ajuste. Certifique-se de que desativa o bloqueio antes de efetuar o controlo da lente.

3. Definições do menu de exibição no ecrã (OSD)

Controlo do menu OSD

O menu apresentado no ecrã (OSD) permite efetuar ajustes na imagem, alterar várias definições e verificar o estado do projetor.

Navegar no menu OSD

Podem utilizar o controlo remoto ou os botões no projetor para navegar e efetuar alterações no menu OSD.



- Para aceder ao menu OSD, pressione o botão MENU.
- Existem seis ícones de menus. Pressione os botões ◀ / ▶ para seleccionar os menus.
- Pressione os botões ▼/▲ para navegar nos submenus.
- Pressione os botões ◀ / ▶ para alterar as definições dos submenus.
- Pressione ◀ para aceder às definições avançadas dos submenus
- Pressione o botão Menu para fechar o menu OSD ou sair de um submenu.
- Pressione o botão SAIR para voltar ao menu anterior.

Nota:

Os itens disponíveis no menu OSD dependem da fonte de vídeo seleccionada. Por exemplo, os itens Posição Horizontal/Vertical no menu Computador apenas podem ser modificados quando o projetor estiver ligado a um PC. Os itens que não estão disponíveis não podem ser acedidos e estão assinalados a cinzento.

Menu ENTRADA

Fonte automática	Activado, Desactivado
HDMI	Formato HDMI: Auto, RGB Limitado, RGB Total, YUV Limitado, YUV Total
	HDR: Auto, Desactivado, HDR 10
	HDMI EDID: HDMI1, HDMI2
Analógico	Posição H: -5~5
	Posição V: -5~5
	Fase: 0~31
	Fase: 0~31
	Sincronização automática: Activar, Desactivar
3D	3D: DLP-Link, IV
	Inverter sincronização 3D: Desactivar, Activar
	Formato 3D: Auto, Superior, Inferior, Fotograma sequencial, Empacotamento de fotogramas, Lado a lado, Desactivado
	Atraso Saída Sinc. 3D: 0 ~ 359
	Saída sinc. 3D: Interno, Externo
Ligar com sinal	Computador: Desactivar, Activar
	HDMI: Desactivar, Activar
Padrão de teste	Grelha, Branco, Vermelho, Verde, Azul, Preto, Rampas RGB, Barra de cor, Barras escalonadas, Xadrez, Linhas horizontais, Linhas verticais, Linhas diagonais, Rampas horizontais, Rampas verticais, Desactivado



Fonte automática

- Utilize ◀/▶ para ativar/desativar.
- **Activado:** Permite que o projetor procure automaticamente o sinal de entrada.
- **Desactivado:** Selecionar o sinal de entrada manualmente.

HDMI

- Pressione ↵ e utilize ▼/▲ para navegar nos submenus
- **Formato HDMI:** Definir o formato HDMI.
Auto: Detetar automaticamente o espaço de cor de acordo com o fotograma de informações HDMI.
RGB Limitado: Forçar a seleção do espaço de cor de gama limitada RGB.
RGB Total: Forçar a seleção do espaço de cor de gama total RGB.
YUV Limitado: Forçar a seleção do espaço de cor de gama limitada YUV.
YUV Total: Forçar a seleção do espaço de cor de gama total YUV
- **HDR:** Utilize ◀/▶ para definir para Auto, Desactivado, HDR 10.
Auto: Mudar automaticamente para a definição HDR quando for detetada a sincronização HDR.
Desactivado: Independentemente de ser detetada ou não a sincronização HDR, forçar a fechar as definições HDR.
HDR 10: Independentemente de ser detetada ou não a sincronização HDR, forçar a seleção das definições HDR.
- **HDMI EDID:** Pressione ↵ e utilize ▼/▲ para definir HDMI1, HDMI2
Melhorado: Selecione para utilizar HDMI 2.0 EDID.
Padrão: Selecione para utilizar HDMI 1.4b EDID.

Analógico

- Pressione ↵ e utilize ▼/▲ para navegar nos submenus
- **Posição H:** Utilize ◀/▶ para ajustar a posição da imagem na direção horizontal.
- **Posição V:** Utilize ◀/▶ para ajustar a posição da imagem na direção vertical.
- **Fase:** Utilize ◀/▶ para ajustar a frequência para reduzir a distorção da imagem analógica RGB.
- **Relógio:** Utilize ◀/▶ para ajustar a largura horizontal da imagem analógica RGB.
- **Sincronização automática:** Utilize ◀/▶ para ativar/desativar o bloqueio da sincronização da imagem.

3D

- Pressione ↵ e utilize ▼/▲ para definir a fonte 3D, o método de sincronização e o formato 3D.
- Antes de efetuar a configuração de 3D, certifique-se de que está ligado um sinal de entrada com sincronização 3D.
- **3D:** Utilize ◀/▶ para ativar ou desativar as funções de 3D.
DLP-Link: Ativar a sincronização 3D interna.
IV: Ativar a sincronização 3D externa.
- **Inverter sincronização 3D:** Utilize ◀/▶ para trocar o sinal 3D E/D ou D/E.
Activado: Ativar inversão do sinal.
Desactivado: Seguir sinal de sincronização recebido.
- **Formato 3D:** Pressione ↵ e utilize ▼/▲ para selecionar o tipo de formato 3D:
Auto, Superior, Inferior, Fotograma sequencial, Empacotamento de fotogramas, Lado a lado, Desativado.
- **Atraso Entrada Sinc. 3D:** Utilize ◀/▶ para ajustar o atraso de sincronização 3D de entrada.
- **Atraso Saída Sinc. 3D:** Utilize ◀/▶ para ajustar o atraso de sincronização 3D de saída.

- **Saída sinc. 3D:** Utilize ◀/▶ para seleccionar o tipo de formato 3D:
Interno: A sincronização 3D é efetuada a partir do gerador de sincronização interno.
Externo: A sincronização 3D é efetuada a partir do conector de entrada externo.

**Importante:**

As pessoas indicadas em seguida devem visualizar a imagem 3D com muito cuidado:

Crianças com idade inferior a seis anos

Pessoas sensíveis ou alérgicas à luz, saúde débil e com historial de doenças cardiovasculares.

Pessoas com cansaço ou falta de sono

Pessoas que se encontram sob o efeito de drogas ou álcool

Normalmente, é seguro visualizar imagens 3D. No entanto, algumas pessoas podem sentir desconforto. Consulte as orientações revistas e publicadas pela 3D League em 10 de dezembro de 2008. O documento afirma que as pessoas que visualizam imagens 3D devem fazer uma pausa de pelo menos 5 a 15 minutos a cada trinta minutos ou uma hora.



Ligar com sinal

- Pressione ↵ e utilize ▼/▲ para navegar nos submenus.
- **Computador:** Utilize ◀/▶ para ativar ou desativar a função para ligar automaticamente através da entrada VGA.
- **HDMI:** Utilize ◀/▶ para ativar ou desativar a função para ligar automaticamente através da entrada HDMI.

Padrão de teste

- Utilize ◀/▶ para seleccionar Grelha, Branco, Vermelho, Verde, Azul, Preto, Rampas RGB, Barra de cor, Barra escalonadas, Xadrez, Linhas horizontais, Linhas verticais, Linhas diagonais, Rampas horizontais, Rampas verticais, Desactivado para ativar a imagem de padrão de teste.

Menu IMAGEM

Modo de imagem	Apresentação, Brilho, Jogo, Filme, Vívido, Mistura, sRGB, DICOM SIM, Utilizador, (3D), (HDR 10)	
Brilho	0~100	
Contraste	0~100	
Gestor de cor	Cor: R, G, B, C, M, Y, W Tonalidade: -99~99 Vermelho: 0~399 (apenas W) Saturação: 0~199 Verde: 0~399 (apenas W) Ganho: 5~195 Azul: 0~399 (apenas W)	
Avançado	Brilliant Color: 0~10 Nitidez: 0~31 Gama: 1.8, 2.0, 2.2, 2.4, P&B, Linear, DICOM SIM HDR PQ: PQ-L300, PQ-L400, PQ-L500, PQ-L600, PQ-L700 (apenas para HDR) Temperatura da cor: Quente, Normal, Fria Equilíbrio de entrada: Incremento R, Incremento G, Incremento B, Compensação R, Compensação G, Compensação B	
Repor modo de imagem	Atual: (OK, Cancelar) Tudo: (OK, Cancelar)	

Modo de imagem

- Utilize ◀/▶ para seleccionar um modo de acordo com as preferências pessoais.
- **Apresentação:** Utilização sugerida. O melhor efeito de projecção para uma apresentação.
- **Luminosidade:** Modo adequado para ambientes onde é necessário utilizar um nível de brilho mais elevado.
- **Jogo:** Utilizado para videojogos.
- **Filme:** Para proporcionar um bom equilíbrio entre a saturação da cor, o contraste e o brilho. Sugere-se a utilização em ambientes escuros.
- **Vívido:** Para proporcionar cores vivas.
- **Mistura:** O modo é adequado para ambientes imersivos.
- **sRGB:** Otimização das cores RGB para obter imagens realistas com uma definição de brilho limitada.
- **DICOM SIM:** Para utilizar para imagens digitais e comunicações em medicina
- **Utilizador:** Personalização com preferência para Brilho, Contraste, Cor.
- **3D:** Mudar automaticamente quando for detetada sincronização 3D.
- **HDR 10:** Mudar automaticamente quando for detetada sincronização HDR.

Brilho

- Utilize ◀/▶ para aumentar ou diminuir o nível do brilho da imagem.



















Contraste

- Utilize ◀/▶ para ajustar o nível de contraste da imagem.





Gestor de cor

- Pressione ↵ e utilize ▼/▲ para navegar nos submenus
- **Cor:** Para seleccionar e ajustar a cor (Vermelho, Verde, Azul, Ciano, Magenta, Amarelo, Branco).
- **Tonalidade:** Utilize ◀/▶ para ajustar o valor da tonalidade da cor
- **Saturação:** Utilize ◀/▶ para ajustar o valor da saturação da cor
- **Ganho:** Utilize ◀/▶ para ajustar o valor do ganho da cor
- **Vermelho:** Utilize ◀/▶ para ajustar o valor de vermelho da cor branca
- **Verde:** Utilize ◀/▶ para ajustar o valor de verde da cor branca
- **Azul:** Utilize ◀/▶ para ajustar o valor de azul da cor branca
- Estas três opções são utilizadas para ajustar a gama de cores de entrada para toda a imagem. Se aparecer uma quantidade mínima de vermelho, verde ou azul nas áreas cinzentas, reduza o ganho da cor correspondente. À medida que o ganho aumenta, o contraste da imagem torna-se mais baixo.

Avançado

- Pressione  e utilize / para navegar nos submenus
- **Brilliant Color:** Utilize / para ajustar a cor brilhante da imagem
- **Nitidez:** Utilize / para ajustar a nitidez da imagem
- **Gama:** Utilize / para seleccionar as diferentes crominâncias da imagem. Quando a luz ambiente é tão brilhante que pode afetar a imagem projetada na área escura, pode alterar a gama para ajustar a crominância. As opções disponíveis são 1.8, 2.0, 2.2, 2.4, P&B, Linear, DICOM SIM.
- **HDR PQ:** Utilize / para seleccionar as definições PQ: PQ-L300, PQ-L400, PQ-L500, PQ-L600, PQ-L700
- **Temperatura da cor:** Utilize / para seleccionar a temperatura da cor
Quente: Confere um tom avermelhado ao branco das imagens.
Normal: Coloração normal do branco.
Frio: Confere um tom azulado ao branco das imagens.
- **Equilíbrio de entrada:** Pressione  e utilize / para navegar nos submenus
Utilize / para ajustar os valores de Ganho e Compensação de Vermelho, Verde, Azul para equilíbrio de brancos.
Ganho: Ajustar o nível de brilho de vermelho, verde, azul.
Desvio: Ajustar o nível de contraste de vermelho, verde, azul.

Repor modo de imagem

- Pressione  e utilize / para navegar nos submenus
- **Atual:** Pressione  para repor as predefinições do Modo de Imagem atual.
- **Tudo:** Pressione  para repor as predefinições de todos os Modos de Imagem.

Nota:

A função "Repor modo de imagem" é executada apenas com base no sinal de entrada.

Menu Alinhar.

Proporção	Total, 4:3, 16:9, Panorâmico, 2,35:1, 16:10, Auto
Zoom digital	Aumentar zoom: 0~10 (1.0x~2.0x)
	Diminuir zoom: -40~0 (0.8x~1.0x)
	Deslocamento da imagem: Mudança de imagem H, Mudança de imagem V
Distorção	Distorção V: -30~0~30
	Distorção H: -30~0~30
4 cantos	Canto: Superior esquerdo, Superior direito, Inferior esquerdo, Inferior direito
	H: 0~60
	V: 0~60
Mascarar	Superior: 0~100
	Inferior: 0~100
	Esquerda: 0~100
	Direita: 0~100
Projeção	Frente, Retaguarda, Teto, Retaguarda+Teto
Definições do ecrã	Formato do ecrã: 16:10, 16:9, 4:3, 2,35:1
	Posição do ecrã: Saída de cinzento, -60~0~60 (quando 16:9), -160~0~160 (quando 4:3), -191~0~191 (quando 2,35:1)
Definições da lente	Bloqueio da lente: Desactivar, Activar
	Tipo de lente: lente não UST, lente UST
	Controlo da lente: Zoom e focagem, deslocamento da lente
	Memória da lente: Guardar, Carregar memória: 1~10
Reposição de alinhamento	(OK, Cancelar)



Proporção

- Utilize ◀/▶ para seleccionar a proporção da imagem (Preencher, 4:3, 16:9 ou 16:10, Panorâmico, 2.35:1, Auto)

Zoom digital

- Pressione ↵ e utilize ▼/▲ para navegar nos submenus
- **Aumentar zoom:** Utilize ◀/▶ para ampliar a imagem com o valor 0~10.
- **Diminuir zoom:** Utilize ◀/▶ para reduzir a imagem com o valor 0~-40. O ajuste Diminuir zoom irá repor o deslocamento da imagem HV para o valor predefinido.
- **Deslocamento da imagem:** Pressione ↵ e utilize ▼/▲ para navegar nos submenus
Mudança de imagem H: Utilize ◀/▶ para deslocar a imagem horizontalmente (esquerda/direita)
Mudança de imagem V: Utilize ◀/▶ para deslocar a imagem verticalmente (cima/baixo)
Dependente da função Diminuir zoom, não fixo

Distorção

- Pressione ↵ e utilize ▼/▲ para navegar nos submenus.
- **Distorção V:** Utilize ◀/▶ para ajustar o valor para corrigir a distorção vertical da imagem. O valor ajustável é ±30.
- **Distorção H:** Utilize ◀/▶ para ajustar a distorção horizontal da imagem. O valor ajustável é ±30.

4 cantos

Esta função é utilizada para corrigir a distorção da imagem que pode ocorrer num canto devido à instalação ou à superfície projetada.

- Pressione ↵ e utilize ▼/▲ para navegar nos submenus.
- **Canto:** Utilize ◀/▶ para seleccionar um canto (Superior esquerda, Superior direita, Inferior esquerda, Inferior direita).
- **H:** Utilize ◀/▶ para aumentar ou diminuir o valor horizontal.
- **V:** Utilize ◀/▶ para aumentar ou diminuir o valor vertical.

Mascarar

- Pressione ↵ e utilize ▼/▲ para navegar nos submenus.
- **Superior:** Utilize ◀/▶ para ajustar a função Mascarar no ecrã a partir do valor do lado Superior, Inferior, Esquerdo e Direito.





















Projeção

- Utilize ◀/▶ para seleccionar a posição de projeção.
- **Frente:** Instale o projetor em cima de uma mesa e projete a imagem para a frente.
- **Retaguarda:** Instale o projetor em cima de uma mesa e projete a imagem a partir da traseira do ecrã.
- **Teto:** Monte o projetor no teto e projete a imagem para a frente.
- **Retaguarda Teto:** Monte o projetor no teto e projete a imagem a partir da traseira do ecrã.

Definições do ecrã

- Pressione ↵ e utilize ▼/▲ para navegar nos submenus.
- **Formato do ecrã:** Utilize ◀/▶ para seleccionar o formato do ecrã: 16:10, 16:9, 4:3 e 2.35:1.
- **Posição do ecrã:** Utilize ◀/▶ para ajustar a Posição do ecrã.

Definições da lente

- Pressione  e utilize / para navegar nos submenus.
- **Bloqueio da lente:** Utilize / para ativar ou desativar o bloqueio da lente.
- **Tipo de lente:** Utilize / para ajustar o tipo de lente para Lente não UST, Lente UST.
- **Controlo da lente:** Utilize / para ajustar a focagem da lente. Utilize / para ajustar o zoom da lente. Pressione Enter para aceder ao menu de Deslocamento da lente. Pressione /// para ajustar o Deslocamento da lente. Prima Enter para mudar para o menu de Controlo da lente.
- **Memória da lente:** Pressione  e utilize / para navegar nos submenus.
Guardar memória: Pressione  para selecionar a memória para guardar a definição e, em seguida, pressione o botão ENTER para confirmar.
Carregar memória: Pressione  para selecionar a definição de memória pretendida e, em seguida, pressione o botão ENTER para executar a definição da lente, o projetor ajustará automaticamente a posição da lente, o zoom e a focagem.
- **Centrar lente:** Pressione  para executar a calibragem de deslocamento central da lente.

Reposição de alinhamento

- Pressione  para repor todas as predefinições de Alinhamento.

Menu CONTROLO

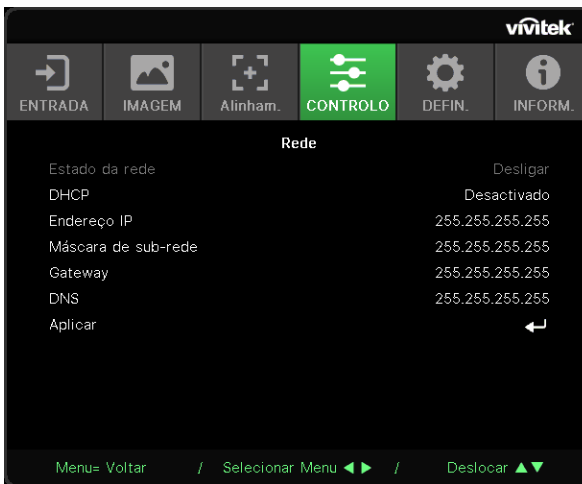
Ligar diretamente	Desactivar, Activar	
Luz	Modo de luz: Normal, ECO, Luz personalizada	
	Luz personalizada: 25~100	
	Brilho constante: Desactivar, Activar	
	ViviBlack: Preto dinâmico, Temporizador para desligar a luz	
Altitude elevada	Normal, Alta	
Controlo de IV	Ambos IV ativados, IV frontal ativado, IV retaguarda ativado, Ambos IV desativados	
ID do controlo remoto	Predefinição~99	
HDBaseT	HDBaseT-IR_RS232_RJ45: Desactivar, Activar	
	HDBaseT EDID: Melhorado, Padrão	
Rede	Estado da rede: Ligar, Desligar	
	DHCP: Desactivar, Activar	
	Endereço IP: 0~255, 0~255, 0~255, 0~255	
	Máscara de sub-rede: 0~255, 0~255, 0~255, 0~255	
	Gateway: 0~255, 0~255, 0~255, 0~255	
	DNS: 0~255, 0~255, 0~255, 0~255	
	Aplicar: OK, Cancelar	

<p>Configuração Art-Net</p>	<p>Ativar Art-Net: Desactivado, Activado (2.X.X.X), Activado (10.X.X.X), Activado (Manual)</p> <p>Rede: 0~127</p> <p>Sub-rede: 0~15</p> <p>Domínio: 0~15</p> <p>Domínio: 0~15</p> <p>Aplicar: (OK, Cancelar)</p> <p>Definições de canal Art-Net: Canal 1, Canal 2, Canal 3, Canal 4, Canal 5</p>	
<p>Modo de aluguer</p>	<p>Nível de energia bloqueado: 60~100 Repór nível de energia bloqueado</p> <p>Tempo de utilização bloqueado: Desactivar, Activar Configuração de utilização bloqueado (HRS): 1~9999 Repór tempo de validade</p> <p>Alterar palavra-passe: Nova palavra-passe, Confirmar palavra-passe</p>	

Ligar diretamente

- Utilize ◀/▶ para ativar/desativar
Esta função está desativada por predefinição. Quando a função estiver ativada, o projetor irá ligar automaticamente na próxima vez que a corrente AC for ligada. Pode utilizar esta função e o interruptor de energia (em vez do controlo remoto) para ligar o projetor.

Luz

- Pressione ↵ e utilize ▼/▲ para navegar nos submenus.
- **Modo de luz:** Utilize ◀/▶ para seleccionar (Normal, Eco, Luz personalizada).
- **Luz personalizada:** Utilize ◀/▶ para ajustar o nível do brilho entre 25% a 100%.
- **Brilho constante:** Utilize ◀/▶ para ativar/desativar.
- **ViviBlack:** Pressione ↵ e utilize ▼/▲ para navegar nos submenus.
Preto dinâmico: Utilize ◀/▶ para ativar/desativar.
Temporizador para desligar a luz: Utilize ◀/▶ para seleccionar o tempo para desligar a luz (Desativar, 1 s/ 2 s, 3 s, 4 s).

Altitude elevada

- Utilize ◀/▶ para ajustar a velocidade do ventilador de refrigeração (Normal, Alta).

Controlo de IV

- Utilize ◀/▶ para seleccionar a localização preferida do controlo de IV (Ambos IV ativados, IV frontal ativado, IV retaguarda ativado, Ambos IV desativados). Esta função permite seleccionar o recetor de controlo remoto IV ativo.

ID do controlo remoto

Apresenta a ID atual do projetor e o número de ID do controlo remoto. Para definir uma ID exclusiva para o projetor e controlá-lo independentemente.

HDBaseT

- Pressione ↵ e utilize ▼/▲ para navegar nos submenus.
- **HDBaseT-IR_RS232_RJ45:** Utilize ◀/▶ ativar/desativar o modo HDBaseT-IR_RS232_RJ45. Ativar a função de controlo HDBaseT com IV, RS232 e RJ45.
- **HDBaseT EDID:** Utilize ◀/▶ para seleccionar o modo HDBaseT (Melhorado, Padrão).

Nota:

Se o controlo HDBaseT estiver ativado, o modo de baixa potência será definido para "Ativado por HDBaseT"; desative esta função para seleccionar.

Rede

Utilize esta função para configurar as definições de rede, para que possa controlar o projetor através da rede.

- Pressione ↵ e utilize ▼/▲ para navegar nos submenus
- **Estado da rede:** Ligar/desligar a rede automaticamente.
- **DHCP:** Utilize ◀/▶ para ativar/desativar a função DHCP. Quando a função DHCP estiver ativada, o servidor DHCP do domínio atribuirá um endereço IP ao projetor. O endereço IP será exibido na janela do endereço IP sem que seja necessário efetuar qualquer introdução. Se o domínio não puder atribuir qualquer endereço IP, será apresentado 0.0.0.0 na janela do endereço IP.
- **Endereço IP:** Pressione ↵ para mostrar a janela de introdução do endereço IP. Utilize ◀/▶ para seleccionar o número no endereço a alterar. Utilize ▼/▲ para aumentar ou diminuir o número do endereço IP. (Exemplo: Endereço IP da rede 172. xxx. xxx. xxx.)
- **Máscara de sub-rede:** Definir a máscara de sub-rede. O método de introdução é igual ao do endereço IP.
- **Gateway:** Definir o endereço de gateway. O método de introdução é igual ao do endereço IP.
- **DNS:** Definir o endereço de DNS. O método de introdução é igual ao do endereço IP.
- **Aplicar:** Pressione ↵ e utilize ▼/▲ para navegar nos submenus

Funcionalidades do terminal da rede local com fios

É igualmente possível monitorizar e controlar um projector à distância a partir de um PC (ou Portátil) através da rede LAN com fios. A compatibilidade com as caixas de controlo Crestron/AMX/Extron permite não apenas gerir o projector em rede, como também gerir a partir de um painel de controlo no ecrã de um PC (Portátil).

- Crestron é uma marca comercial da Crestron Electronics, Inc. dos Estados Unidos da América.
- Extron é uma marca comercial da Extron Electronics, Inc. dos Estados Unidos da América.
- AMX é uma marca comercial da AMX LLC dos Estados Unidos da América.
- Foi efectuado pedido do registo de marca e logótipo do PJLink pela JBMA no Japão, Estados Unidos da América e outros países.

Dispositivos externos suportados

Este projector é suportado pelos comandos específicos do controlador da Crestron Electronics e software relacionado (por ex., RoomView ®).

<http://www.crestron.com/>

Este projector é suportado pelo AMX (Device Discovery).

<http://www.amx.com/>

Este projector suporta dispositivo(s) Extron para referência.

<http://www.extron.com/>

Este projector suporta todos os comandos PJLink Class1 (Versão 1.00).

<http://pjlink.jbmia.or.jp/english/>

Para obter mais informações sobre os tipos de dispositivos externos que podem ser ligados à porta LAN/RJ45 e permitem controlar remotamente o projector, assim como os comandos de controlo para cada dispositivo externo, contacte directamente a equipa de assistência técnica.

Ligar à rede LAN

1. Ligue um cabo RJ45 às portas RJ45 do projector e do PC (computador portátil).

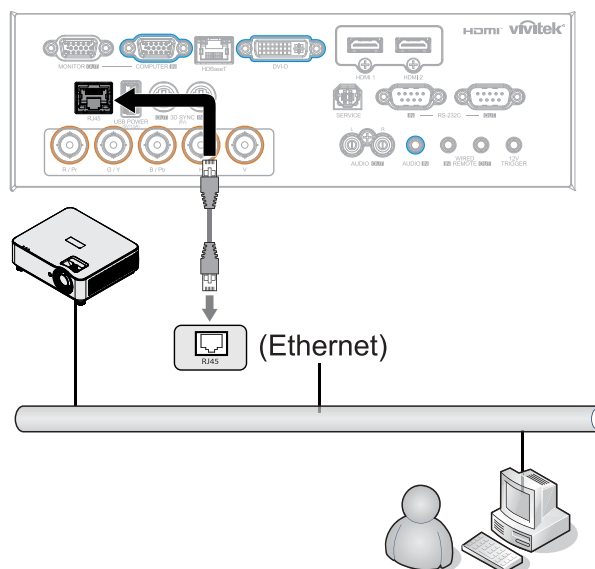

2. No PC (Portátil), seleccione Iniciar → Painel de controlo → Rede e Internet.

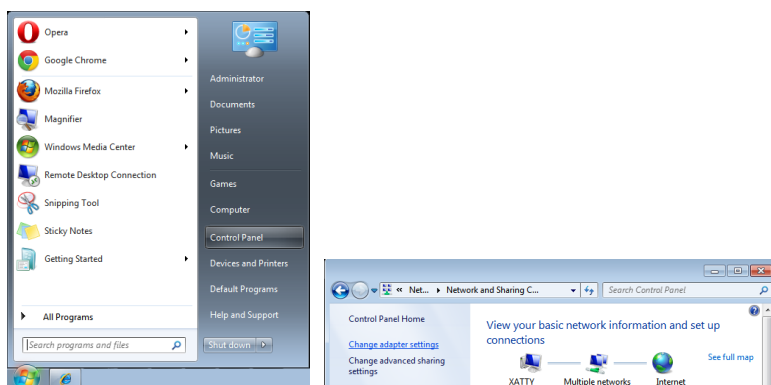

3. Clique com o botão direito do rato em Ligação de área local, e seleccione Propriedades.
4. Na janela Propriedades, seleccione o separador Funcionamento em rede e seleccione Protocolo de Internet (TCP/IP).
5. Clique em Propriedades.
6. Clique em Utilizar o seguinte endereço IP e preencha o endereço IP e a Máscara de sub-rede, depois clique em OK.

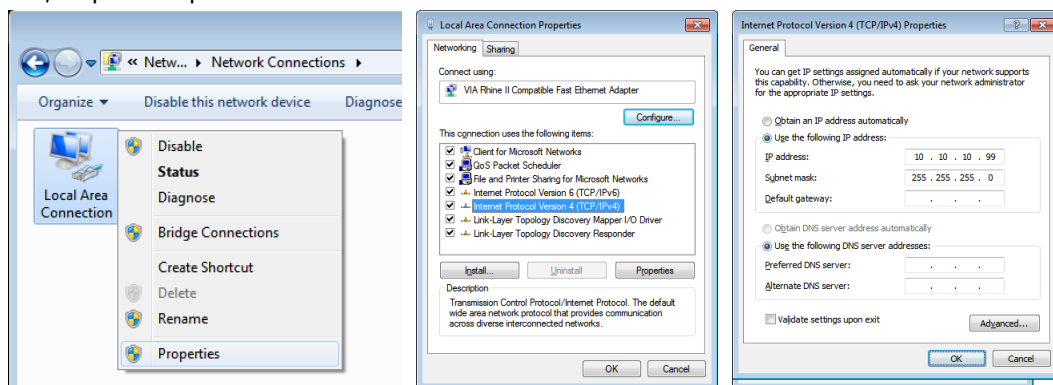

7. Pressione o botão Menu no projetor.
8. Seleccione CONTROLO → Rede
9. Depois de aceder ao menu Rede, digite o seguinte:
 - DHCP: Desligar
 - Endereço IP: 10.10.10.10
 - Máscara de sub-rede: 255.255.255.0
 - Gateway: 0.0.0.0
 - Servidor DNS: 0.0.0.0
10. Pressione (Enter) / ► para confirmar as definições.

Abra o browser

(por exemplo, Microsoft Internet Explorer com Adobe Flash Player 9.0 ou superior).

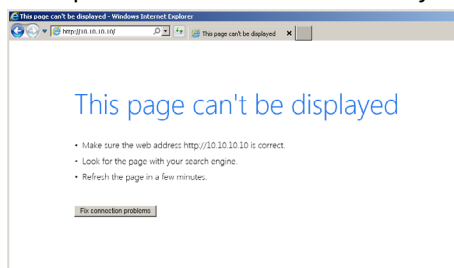

11. Na barra de endereço, introduza o endereço IP: 10.10.10.10.
12. Pressione (Enter) / ►.

O projector está configurado para gestão remota. A função LAN/RJ45 será exibida da seguinte forma.

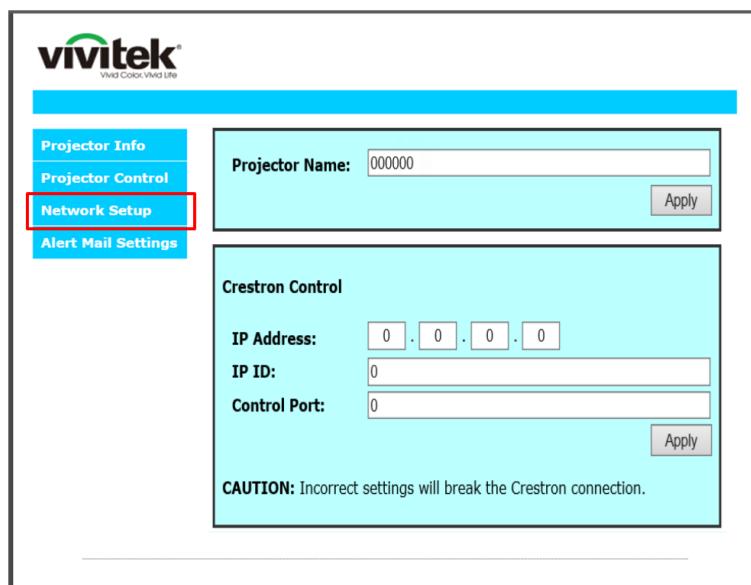
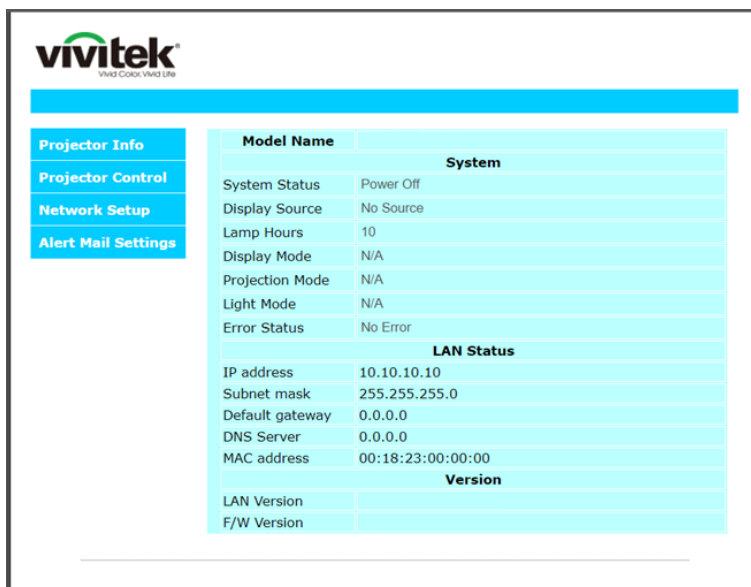

CATEGORIA	ITEM	COMPRIMENTO
Crestron Control	Endereço IP	15
	ID de IP	3
	Porta	5
Projector	Nome do projector	10

Para mais informações, visite <http://www.crestron.com>.

Configuração de alertas por e-mail

1. Certifique-se de que o utilizador consegue aceder à página inicial da função LAN RJ45 através do navegador Web (por exemplo, Microsoft Internet Explorer v6.01/v8.0).
2. Na página inicial da função LAN/RJ45, cliquem em Definições de alertas por e-mail.
3. As caixas de introdução em Definições de alertas por e-mail encontram-se vazias por predefinição.

The left screenshot shows the Vivitek web interface with the 'Alert Mail Settings' menu item highlighted in red. The right screenshot shows the 'Send E-Mail' configuration page with the following fields:

- SMTP Server: [] Port: 25
- User Name: []
- Password: []
- From: []
- To: []
- CC: []
- E-mail Alert Options:
 - Fan lock: Over_Heat:
 - Case Open: Lamp Fail:
 - Lamp Hours Over: Filter Hours Over:
 - Weekly Report:

4. Para Enviar alerta por e-mail, introduza o seguinte:

- O campo SMTP é o servidor de e-mail para enviar e-mail (protocolo SMTP). Este campo é obrigatório.
- O campo Para é o endereço de e-mail do destinatário (por exemplo, o administrador do projetor). Este campo é obrigatório.
- O campo Cc envia uma cópia do alerta para o endereço de e-mail especificado. Este é um campo opcional (por exemplo, o assistente do administrador do projetor).
- O campo De é o endereço de e-mail do remetente (por exemplo, o administrador do projetor). Este campo é obrigatório.
- Selecione as condições de alerta marcando as caixas desejadas.

The screenshot shows the 'Send E-Mail' configuration page with the following fields filled in:

- SMTP Server: mail.corp.com Port: 25
- User Name: Sender US
- Password: *****
- From: send@mail.corp.com
- To: rcv1@mail.corp.com
- CC: rcv2@mail.corp.com
- E-mail Alert Options:
 - Fan lock: Over_Heat:
 - Case Open: Lamp Fail:
 - Lamp Hours Over: Filter Hours Over:
 - Weekly Report:

Nota: Preencha todos os campos, tal como especificado. O utilizador pode clicar em Enviar e-mail de teste para testar qual a definição correta. Para enviar um alerta por e-mail com êxito, deverá seleccionar as condições de alerta e introduzir um endereço de e-mail válido.

RS232 por função Telnet

Além do controlo do projector através da interface RS232 com comunicação "Hyper-Terminal" através de controlo de comando RS232, existe uma forma alternativa de controlo de comando RS232, chamada "RS232 por TELNET" para interface LAN/RJ45.

Guia de consulta rápida para "RS232 por TELNET"

Verifique e obtenha o endereço IP no menu OSD do projector.

Certifique-se de que o seu computador portátil/PC pode aceder à página web do projector.

No caso da função "TELNET", desactive o filtro de saída da "Firewall do Windows" no computador portátil/PC.

Iniciar ⇒ Todos os programas ⇒ Acessórios ⇒ Linha de comandos

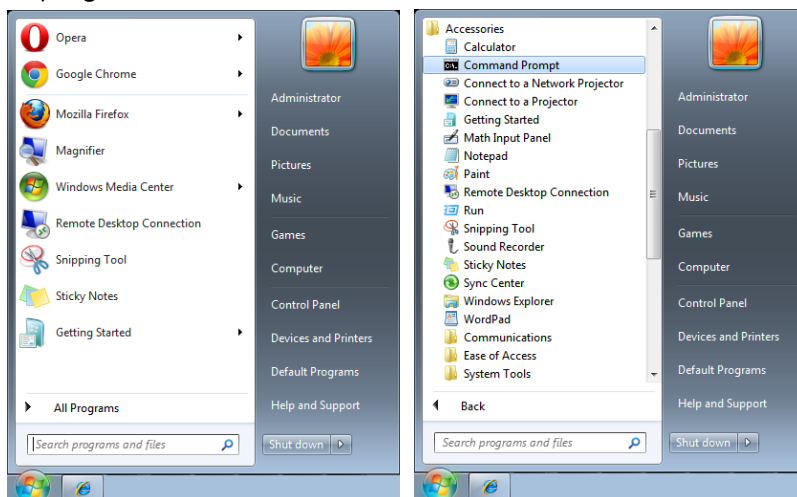

Introduza o o seguinte formato de comando:

telnet ttt.xxx.yyy.zzz 7000 (pressione a tecla "Enter")

(ttt.xxx.yyy.zzz: Endereço IP do projetor)

O comando RS232 funcionará, se a ligação Telnet estiver preparada e se o utilizador introduzir o comando RS232 e premir a tecla "Enter".

Como ativar a função TELNET no Windows

A função "TELNET" não está instalada por predefinição no Windows. No entanto, o utilizador poderá ativar essa função através da opção "Ativar ou desativar funcionalidades do Windows".

Abra o "Painel de controlo" no Windows

Abra "Programas"

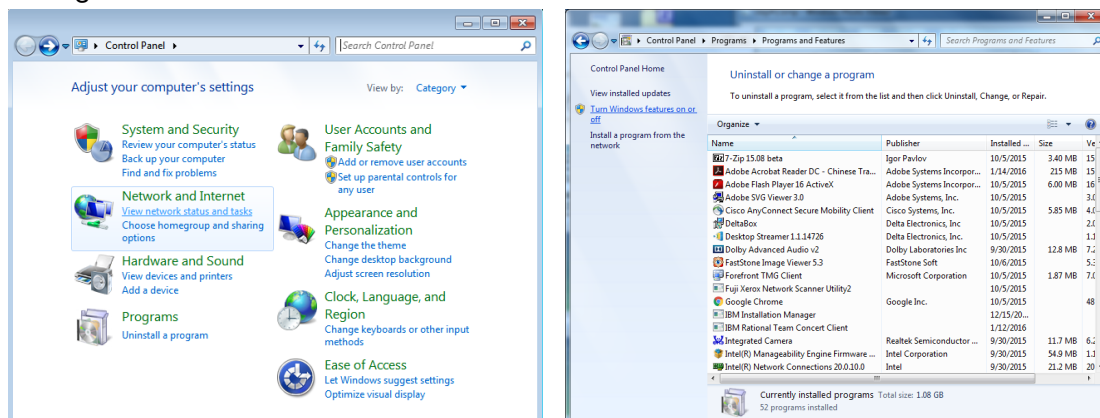

Selecione Ativar ou desativar funcionalidades do Windows para abrir
Marque a opção “Cliente Telnet” e prima o botão “OK”.

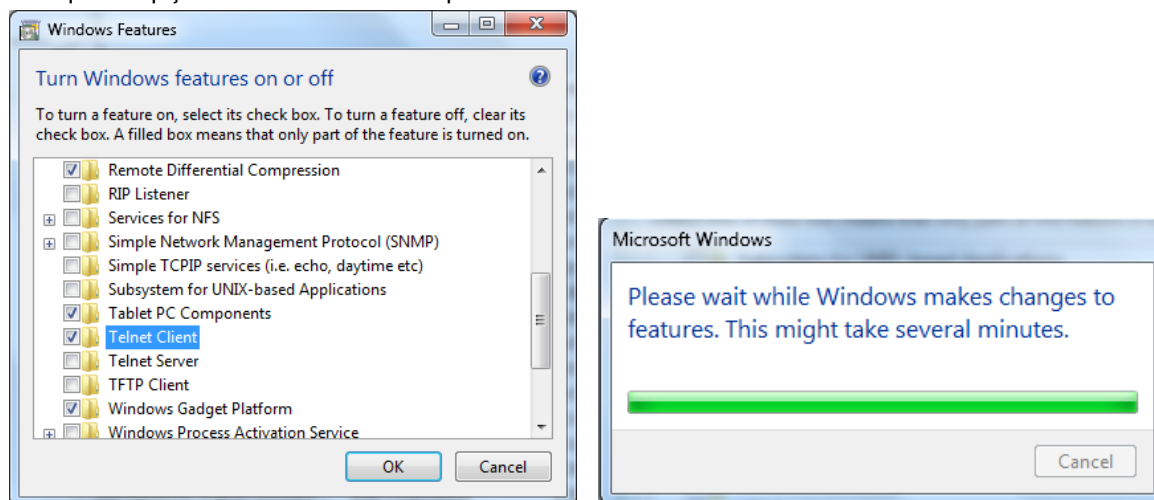

Folha de especificações para “RS232 by TELNET”:

1. Telnet: TCP
2. Porta Telnet: 7000
(para obter mais informações, contacte a equipa de assistência técnica)
3. Utilitário Telnet: Windows “TELNET.exe” (modo de consola)
4. Desligar normalmente para controlo RS232 por Telnet: Feche o utilitário Telnet do Windows depois de estabelecida a ligação TELNET
5. Limitação 1 para controlo Telnet: existem menos de 50 bytes para carga de rede sucessiva para aplicação de controlo Telnet.
Limitação 2 para controlo Telnet: existem menos de 26 bytes para um comando RS232 completo para controlo Telnet.
Limitação 3 para controlo Telnet: O atraso mínimo para o comando RS232 seguinte deverá ser superior a 200 (ms).
(* , No utilitário “TELNET.exe” do Windows, prima a tecla “Enter” para executar o código “Símbolo de retorno” e “Nova linha”).











Configuração Art-Net

- Pressione **↩** e utilize **▼/▲** para navegar nos submenus
- **Ativar Art-Net:** Utilize **◀/▶** para seleccionar Art-Net
Desactivado: Desativar Art-Net.
Activado (2.X.X.X) e Activado (10.X.X.X): O IP será calculado automaticamente.
Activado (Manual): Definir o endereço IP manualmente.
- **Rede:** Utilize **◀/▶** para seleccionar grupos de Rede.
- **Sub-rede:** Utilize **◀/▶** para seleccionar a Sub-rede para cada Rede.
- **Domínio:** Utilize **◀/▶** para seleccionar domínios para cada Sub-rede.
- **Endereço inicial:** Utilize **◀/▶** para seleccionar ponto de início do endereço.
- **Aplicar:** Utilize **◀/▶** para seleccionar OK ou Cancelar depois de configurar as definições ArtNet.
- **Definições de canal Art-Net:** Utilize **◀/▶** para definir o mapeamento de funções para cada canal de Art-Net. A Definição de Canal é utilizada para controlar o projetor com Art-Net. Consulte tabela abaixo:

Canal	Função do canal	Desempenho	Parâmetros do canal	Valor predefinido	Conteúdo da operação
1	Energia	Suspensão	0 ~ 63	128	Ligar/desligar a luz do projetor
		Sem operação	64 ~ 191		
		Ligado	192 ~ 255		
2	DESLIGAR A IMAGEM	Obturador aberto	0 ~ 63	128	Ativar/desativar a função AV Mute
		Sem operação	64 ~ 191		
		Obturador fechado	192 ~ 255		
3	Nível de potência	30%	0 ~ 115	255	Ajustar o nível de brilho do projetor
		31%	116 ~ 117		
			
		99%	252 ~ 253		
		100%	254 ~ 255		
4	Entrada	Sem operação	0 ~ 31	0	Alterar fonte de entrada
		HDMI 1	32 ~ 47		
		HDMI 2	48 ~ 63		
		VGA	64 ~ 79		
		BNC (Componente)	80 ~ 95		
		DisplayPort	96 ~ 111		
		Sem operação	112 ~ 127		
		HDBaseT	128 ~ 143		
		3G-SD	144 ~ 159		
		DVI	160 ~ 175		
		Sem operação	178 ~ 255		
5	Controlo de canal(*)	O controlo de canal está desativado	0 ~ 63	0	Ativar/desativar a operação do canal
		Sem operação	64 ~ 191		
		O controlo de canal está ativado	192 ~ 255		

(*): Não aceite para o funcionamento de todos os outros canais quando definido para "Desativar".

Modo de aluguer

- Pressione  e utilize / para navegar nos submenus e introduza a palavra-passe de 5 dígitos.
- **Nível de energia bloqueado:** Pressione  e utilize / para navegar nos submenus. Nível de energia bloqueado: Para selecionar o nível de potência fixo (60~100). Repor nível de energia bloqueado: Para repor o nível de potência predefinido.
- **Tempo de utilização bloqueado:** Pressione  e utilize / para navegar nos submenus. Tempo de utilização bloqueado: Para selecionar Desativar/Ativar o tempo de utilização bloqueado. Configuração de tempo de utilização (HRS): Definir o tempo de utilização. Será exibido um aviso quando o tempo terminar. Repor tempo de validade: Para reiniciar e fazer a contagem decrescente do tempo de validade
- **Alterar palavra-passe:** Pressione  para alterar a palavra-passe do modo de aluguer.

Nota:

Se pretender ativar o modo de aluguer, contacte o agente local para obter uma palavra-passe de 5 dígitos.

Menu DEFIN.

Economico	Energia em suspensão: Normal, ECO, Ligado por LAN, (Ativado por HDBaseT)
	Desligar sem sinal (min.): 0~30~180
	Temporizador (min.): 0~600
Áudio	Volume: 0~5~10
	Altifalante interno: Desactivar, Activar
	Sem som: Desactivar, Activar
Filtro de ar	Horas do filtro de ar (Apenas leitura)
	Lembrete de temporizador: Desactivado, 300 h, 500 h, 1000 h, 1500 h, 2000 h.
	Repor temporizador: Repor temporizador (executar)
Cor de ecrã vazio	Logótipo Preto, Vermelho, Verde, Azul, Branco
Menu	Logótipo: Normal, Preto, Azul
	Mensagem: Desactivar, Activar
	Posição do menu: Centro, Cima, Baixo, Esquerda, Direita
	Temporizador do menu: Desactivado, 20 s, 40 s, 60 s
	Menu translúcido: Desactivado, 50%, 100%
Bloqueio do teclado	Desactivar, Activar
Bloqueio de segurança	Desactivar, Activar
Idioma	English, Français, Deutsch, Español, Português, 简体中文, 繁體中文, Italiano, Norsk, Svenska, Nederlands, Русский, Polski, Suomi, Ελληνικά, 한국어, Magyar, Čeština, Türkçe, 日本語, Dansk

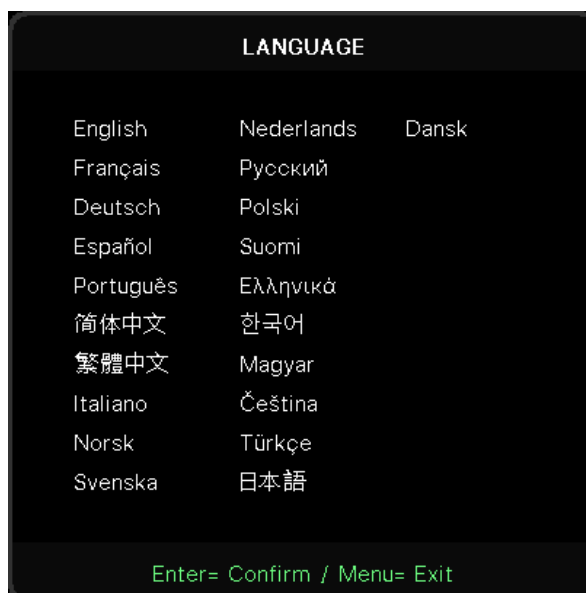

Estado do ambiente	executar
--------------------	----------

Repor tudo	OK, Cancelar
------------	--------------

Economico

- Pressione **↵** e utilize **▼/▲** para navegar nos submenus.
- **Energia em suspensão:** Utilize **◀/▶** para alternar entre Normal / Eco / Ligado por LAN / Ativado por HDBaseT (Indisponível apenas quando HDBaseT-IR_RS232_RJ45 está definido como "Activado")
- **Desligar sem sinal (min):** Utilize **◀/▶** para aumentar ou diminuir o tempo decorrido antes de desligar automaticamente para fazer a contagem decrescente sem sinal antes de desligar automaticamente o projetor.
- **Temporizador (min):** Utilize **◀/▶** para aumentar ou diminuir o tempo antes de suspender automaticamente.

Áudio

- Pressione **↵** e utilize **▼/▲** para navegar nos submenus.
- **Volume:** Utilize **◀/▶** para aumentar ou diminuir o volume de som do projetor
- **Altifalante interno:** Utilize **◀/▶** para ativar/desativar o altifalante interno do projetor.
- **Sem som:** Utilize **◀/▶** para ativar/desativar o altifalante do projetor.

Filtro de ar

- Pressione **↵** e utilize **▼/▲** para navegar nos submenus
- **Horas do filtro de ar:** Exibe as horas de utilização acumuladas do filtro de ar.
- **Lembrete de temporizador:** Utilize **◀/▶** para ativar/desativar o temporizador do filtro de ar.
- **Repor temporizador:** Pressione **↵** para repor o temporizador do filtro de ar.

Cor de ecrã vazio

- Utilize **◀/▶** para seleccionar a cor de fundo do ecrã (Logótipo, Preto, Vermelho, Verde, Azul, Branco)

Menu

- Pressione **↵** e utilize **▼/▲** para navegar nos submenus.
- **Logótipo:** Utilize **◀/▶** para seleccionar o logótipo (Padrão, Preto, Azul).
- **Mensagem:** Utilize **◀/▶** para ativar/desativar
- **Posição do menu:** Utilize **◀/▶** para seleccionar a posição do menu (Centro, Cima, Baixo, Esquerda, Direita)
- **Temporizador do menu:** Utilize **◀/▶** para definir o tempo: Desactivado / 20 s / 40 s / 60 s para ocultar o menu.
- **Menu translúcido** Utilize **◀/▶** para seleccionar Desactivado / 50% / 100% para a transparência do menu.

Bloqueio do teclado

- Utilize **◀/▶** para ativar/desativar o bloqueio dos botões.

Nota:

Para desbloquear os botões, pressione "▼" durante 5 segundos até que seja exibida a mensagem "Teclado desbloqueado".

Bloqueio de segurança

- Utilize ◀/▶ para ativar/desativar o bloqueio de segurança.

Palavra-passe

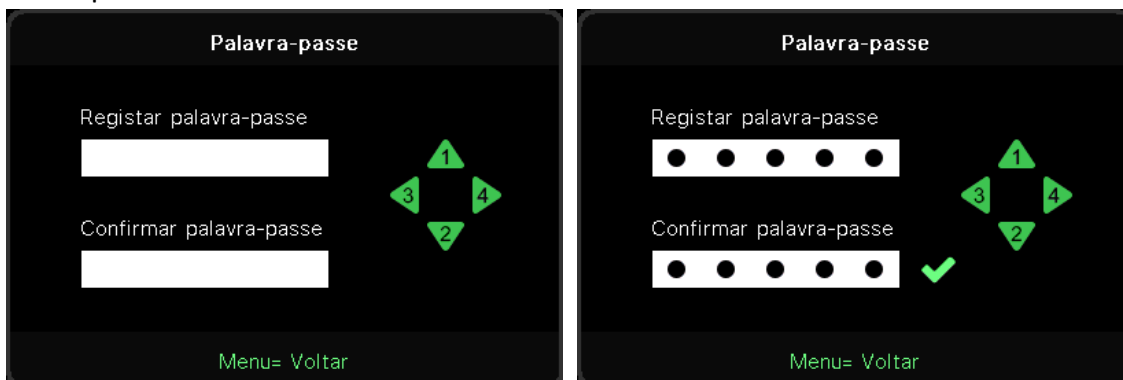

- Quando o bloqueio de segurança estiver ativado, será exibida a mensagem “introdução de palavra-passe”.
- Pressione ▲/▼/◀/▶ para definir a palavra-passe com um total de 5 dígitos.

Nota:

A mensagem "verificação da palavra-passe" será exibida sempre que o aparelho arrancar. Se introduzir uma palavra-passe errada mais de 5 vezes, contacte o centro de assistência local.

Idioma

- Pressione e utilize ▼/▲ para navegar nos submenus.
- Pressione ↵ para aceder ao submenu de idiomas.
- Pressione o botão ▲/▼/◀/▶ para navegar e realçar o seu idioma.
- Pressione o botão MENU para sair do submenu de idiomas

Estado do ambiente

- Pressione ↵ para exibir o submenu de Estado do ambiente.

Estado do ambiente					
T1	25	Fan1	1100	Fan11	1100
T2	25	Fan2	1100	Fan12	1100
T3	25	Fan3	1100	Fan13	1100
T4	25	Fan4	1100	Fan14	1100
T5	25	Fan5	1100	Fan15	1100
T6	25	Fan6	1100		
T7	25	Fan7	1100		
T8	25	Fan8	1100		
T9	25	Fan9	1100		
T10	25	Fan10	1100		
T State	1st				

Menu= Sair

Repor tudo

- Pressione  para repor tudo. Será exibida a mensagem "confirmar a reposição de tudo" para confirmar

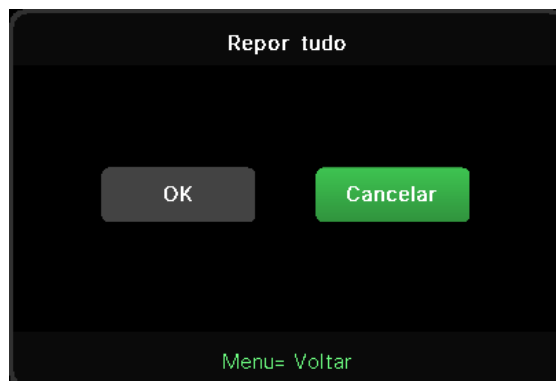

Nota:

Os itens disponíveis no menu OSD dependem da fonte de vídeo selecionada. Por exemplo, os itens Posição Horizontal/Vertical no menu Computador apenas podem ser modificados quando o projetor estiver ligado a um PC. Os itens que não estão disponíveis, não podem ser acedidos e estão assinalados a cinzento.

Ecrã INFORM.

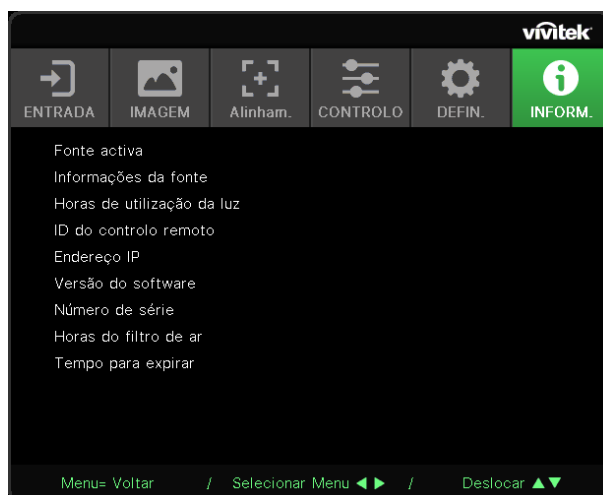

Este ecrã apresenta as informações sobre o estado do projetor para serem utilizadas pela assistência técnica.

4. Manutenção

Limpar o filtro de ar

O filtro de ar impede a acumulação de pó na superfície dos elementos ópticos no interior do projector. Se o filtro estiver sujo ou obstruído, o projector poderá aquecer demasiado ou diminuir a qualidade da imagem projectada.

1. Desligue o projector e retire o cabo de alimentação AC da tomada eléctrica.
2. Limpar o filtro com um aspirador.

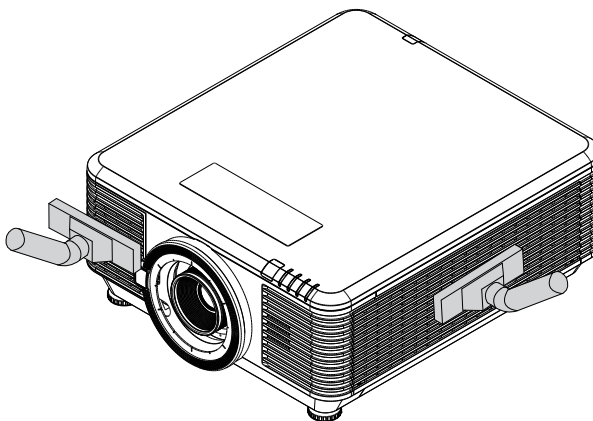
**Atenção:**

Recomenda-se que evite utilizar o projector em ambientes com pó ou fumo, pois poderá diminuir a qualidade da imagem.

Se o filtro estiver muito obstruído e não for possível limpá-lo, substitua-o por um novo.

Nota:

Recomenda-se a utilização de um escadote para aceder ao filtro. Não remova o projector do suporte de parede.

Substituir o filtro

1. Desligue o projector e retire o cabo de alimentação AC da tomada eléctrica. Limpe o pó do projector e à volta dos orifícios de ventilação.
2. Retire os parafusos do módulo do filtro.

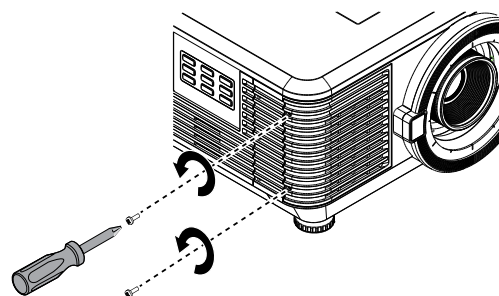

3. Desaperte os parafusos no módulo do filtro.

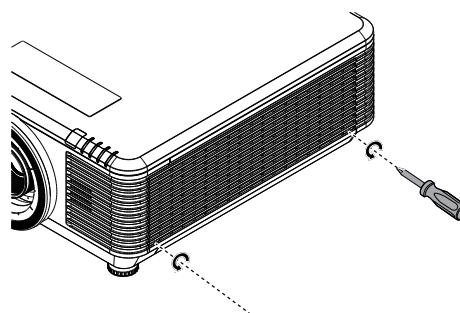

4. Remova o módulo do filtro do projector

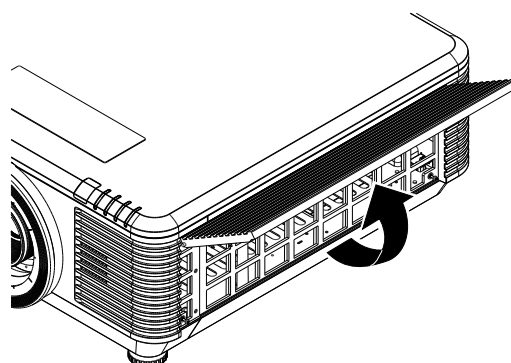
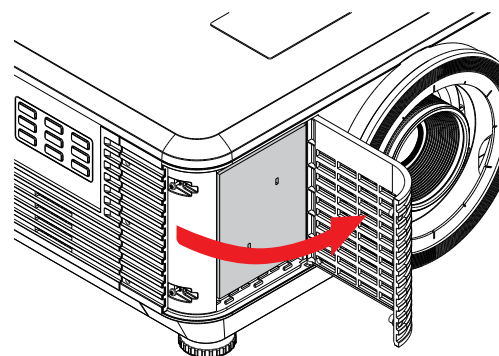

5. Levante o filtro da tampa do filtro.
Coloque um novo filtro na tampa.

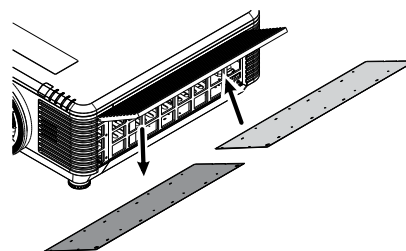
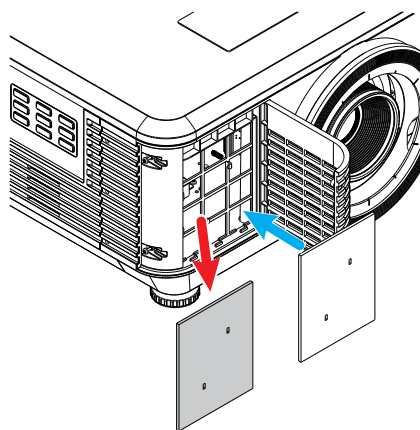

6. Volte a colocar a tampa do filtro no projector.

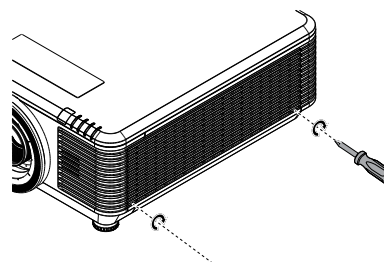
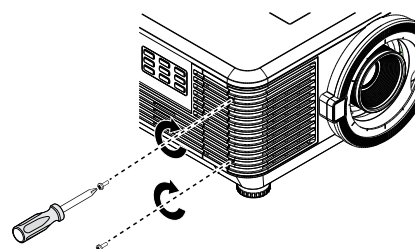

7. Ligue o projetor e reponha o temporizador do filtro de ar após a substituição do filtro.
Reposição do temporizador do filtro de ar:
Pressione MENU > Seleccione DEFINIÇÕES >> Filtro de ar, e seleccione Repor temporizador.
Pressione (Enter) para repor o temporizador do filtro de ar.



Aviso:

Não lave o filtro com água ou outro líquido.



Importante:

O indicador LED do filtro acende quando o tempo de serviço do filtro terminar.
Se o filtro estiver partido, substitua-o por um novo.

5. Resolução de problemas

Problemas e soluções comuns

Estas orientações oferecem sugestões para lidar com os problemas que possa encontrar durante a utilização do projector. Se o problema permanecer sem solução, contacte o seu revendedor para obter assistência.

Geralmente os problemas encontrados devem-se a algo tão simples quanto uma ligação incorrecta.

Verifique os itens seguintes antes de avançar para soluções de problemas específicos.

- Utilize outro dispositivo eléctrico para confirmar que a tomada eléctrica funciona correctamente.
- Certifique-se de que o projector está ligado.
- Certifique-se de que todas as ligações estão correctamente efectuadas.
- Certifique-se de que o dispositivo anexado está ligado.
- Certifique-se de que o PC ligado ao projector se encontra em modo de suspensão.
- Certifique-se de que o computador portátil ligado ao projector está configurado para monitor externo.

(Este procedimento é geralmente efectuado premindo uma combinação de teclas Fn no computador portátil).

Sugestões de resolução de problemas

Em todas as secções de problemas específicos, tente efectuar os passos na ordem sugerida. Isso poderá ajudar a resolver o problema mais rapidamente.

Tente identificar o problema, evitando assim a substituição de componentes sem defeito.

Por exemplo, se substituir as pilhas e o problema persistir, coloque novamente as pilhas originais e avance para o passo seguinte.

Registe os passos efectuados durante a resolução de problemas: As informações poderão ser úteis quando contactar o apoio técnico ou para informar os técnicos de assistência.

Mensagens de indicadores LED

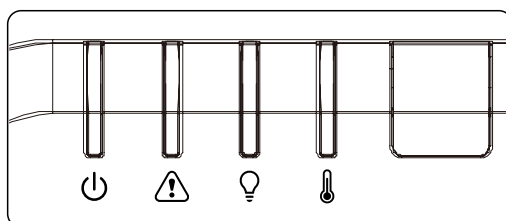

Mensagens de código de LED	LED de energia (Verde)	LED de estado (Vermelho)	LED da luz (Vermelho)	LED Temp (Vermelho)
Luz pronta	LIGAR	OFF	OFF	OFF
Iniciar	Intermitente	OFF	OFF	OFF
Refrigeração	Intermitente	OFF	OFF	OFF
MCU de 1W detetou que o escalador deixou de funcionar	Pisca 2 vezes	OFF	OFF	OFF
Sobreaquecimento T1 / Sensor T1 perdeu ligação	OFF	OFF	Pisca 1 vezes	LIGAR
Sobreaquecimento T2 / Sensor T2 perdeu ligação	OFF	OFF	Pisca 2 vezes	LIGAR
Sobreaquecimento T3 / Sensor T3 perdeu ligação	OFF	OFF	Pisca 3 vezes	LIGAR
Sobreaquecimento T4 / Sensor T4 perdeu ligação	OFF	OFF	Pisca 4 vezes	LIGAR
Sobreaquecimento T5 / Sensor T5 perdeu ligação	OFF	OFF	Pisca 5 vezes	LIGAR
Sobreaquecimento T6 / Sensor T6 perdeu ligação	OFF	OFF	Pisca 6 vezes	LIGAR
Sobreaquecimento T7 / Sensor T7 perdeu ligação	OFF	OFF	Pisca 7 vezes	LIGAR
Sobreaquecimento T8 / Sensor T8 perdeu ligação	OFF	OFF	Pisca 8 vezes	LIGAR
Erro do sensor térmico	OFF	Pisca 4 vezes	OFF	OFF
Erro da fonte de luz laser	OFF	Pisca 4 vezes	Pisca 1 vezes	OFF
Erro da Ventoinha 1	OFF	Pisca 6 vezes	Pisca 1 vezes	OFF
Erro da Ventoinha 2	OFF	Pisca 6 vezes	Pisca 2 vezes	OFF
Erro da Ventoinha 3	OFF	Pisca 6 vezes	Pisca 3 vezes	OFF
Erro da Ventoinha 4	OFF	Pisca 6 vezes	Pisca 4 vezes	OFF
Erro da Ventoinha 5	OFF	Pisca 6 vezes	Pisca 5 vezes	OFF
Erro da Ventoinha 6	OFF	Pisca 6 vezes	Pisca 6 vezes	OFF
Erro da Ventoinha 7	OFF	Pisca 6 vezes	Pisca 7 vezes	OFF

Mensagens de código de LED	LED de energia (Verde)	LED de estado (Vermelho)	LED da luz (Vermelho)	LED Temp (Vermelho)
Erro da Ventoinha 8	OFF	Pisca 6 vezes	Pisca 8 vezes	OFF
Erro da Ventoinha 9	OFF	Pisca 6 vezes	Pisca 9 vezes	OFF
Erro da Ventoinha 10	OFF	Pisca 6 vezes	Pisca 10 vezes	OFF
Caixa aberta	OFF	Pisca 7 vezes	OFF	OFF
Lente aberta	OFF	Pisca 7 vezes	Pisca 1 vezes	OFF
Erro de DMD	OFF	Pisca 8 vezes	OFF	OFF
Erro da roda de cores	OFF	Pisca 9 vezes	OFF	OFF
Erro da roda fosforescente	OFF	Pisca 9 vezes	Pisca 1 vezes	OFF

Nota:

Caso ocorra um erro, desligue o cabo de alimentação AC e aguarde um (1) minuto antes de reiniciar o projector. Se os LED de Energia ou de Fonte luminosa continuarem intermitentes, ou se o LED de Excesso de temperatura estiver aceso, contacte o centro de assistência.

Perguntas e respostas sobre problemas de imagem

P. Não aparece nenhuma imagem no ecrã

- Verifique as definições do seu computador portátil ou PC.
- Desligue todos os equipamentos e ligue-os novamente na ordem correcta.

P. A imagem está desfocada

- Ajuste a focagem no projetor.
- Certifique-se de que a distância entre o projetor e o ecrã se encontra dentro dos limites especificados.
- Verifique se a lente do projetor está limpa.

P. A imagem está invertida

- Verifique a definição de projeção no menu ALINHAMENTO do OSD.

P. A imagem apresenta riscas

- Ajuste as definições de Fase e Relógio no menu Entrada → Analógico do OSD para os valores predefinidos.
- Para garantir que o problema não é causado pela placa gráfica do PC, ligue a outro PC.

P. A imagem não tem contraste

- Ajuste a definição de Contraste no menu IMAGEM do OSD.

P. A cor da imagem projetada não corresponde à imagem original.

- Ajuste as definições de Temperatura da cor e Gama no meu IMAGEM > Avançado do OSD.

Problemas com a fonte luminosa

P. O projetor não emite luz

- Verifique se o cabo de alimentação está correctamente ligado.
- Certifique-se de que a tomada eléctrica está em boas condições testando outro dispositivo eléctrico.
- Reinicie o projector na ordem correcta e verifique se o LED de Energia está acesso.

Problemas do controlo remoto

P. O projetor não responde ao controlo remoto

- Aponte o controlo remoto para o sensor do controlo remoto do projector.
- Certifique-se de que não existe nenhum obstáculo entre o controlo remoto e o sensor.
- Desligue todas as lâmpadas fluorescentes da sala.
- Verifique a polaridade das pilhas.
- Substitua as pilhas.
- Desligue outros dispositivos com infravermelhos próximo do projector.
- Solicite a reparação do controlo remoto.

Problemas de Áudio

P. Não existe som

- Ajuste o volume no controlo remoto.
- Ajuste o volume da fonte de áudio.
- Verifique a ligação do cabo de áudio.
- Teste a fonte de áudio com outros altifalantes.
- Envie o projector para reparação.

P. O som está distorcido

- Verifique a ligação do cabo de áudio.
- Teste a fonte de áudio com outros altifalantes.
- Envie o projector para reparação.

Reparar o projector

Caso não consiga resolver o problema, deverá solicitar a reparação do projector. Embale o projector na embalagem original. Inclua uma descrição do problema e uma lista com os passos efectuados ao tentar solucionar o problema. As informações poderão ser úteis para os técnicos de assistência. Para obter assistência, devolva o projector ao local onde o mesmo foi adquirido.

Perguntas e respostas sobre HDMI

P. Qual é a diferença entre um cabo HDMI "Normal" e um cabo HDMI de "Alta Velocidade"?

Recentemente, a HDMI Licensing, LLC anunciou que os cabos devem ser testados como Normais ou de Alta Velocidade.

Os cabos HDMI normais (ou de "categoria 1") foram testados a velocidades de 75Mhz ou até 2,25Gbps, que é o equivalente a um sinal de 720p/1080i.

Os cabos HDMI de Alta velocidade (ou de "categoria 2") foram testados a velocidades de 340Mhz ou até 10,2Gbps, que é a maior largura de banda disponível actualmente utilizando um cabo HDMI e pode suportar sinais de 1080p incluindo sinais com profundidades de cor e/ou taxas de actualizações elevadas a partir da fonte do sinal. Os cabos de alta velocidade também suportam ecrãs de maior resolução, como os monitores de cinema WQXGA (resolução de 2560 x 1600).

P. Como é que utilizo os cabos HDMI com comprimento superior a 10 metros?

Existem muitos utilizadores de HDMI que trabalham em soluções HDMI que prolongam a distância efetiva dos cabos do intervalo típico de 10 metros para comprimentos maiores. Estas empresas fabricam uma variedade de soluções que incluem cabos activos (electrónica activa incluída nos cabos que potencia e prolonga o sinal do cabo), repetidores, amplificadores, assim como cabos CAT5/6 e soluções de fibra óptica.

P. Como é que distingo um cabo HDMI certificado?

Todos os produtos HDMI requerem certificação pelo fabricante como parte da Especificação do Teste de Conformidade da HDMI. No entanto, podem haver instâncias em que alguns cabos portadores do logótipo HDMI estejam disponíveis sem serem devidamente testados. A HDMI Licensing, LLC investiga activamente estas instâncias para garantir que a marca registada HDMI é devidamente usada no mercado. Recomendamos que os consumidores comprem os cabos a fontes fidedignas.

6. Especificações

Dimensões do projetor

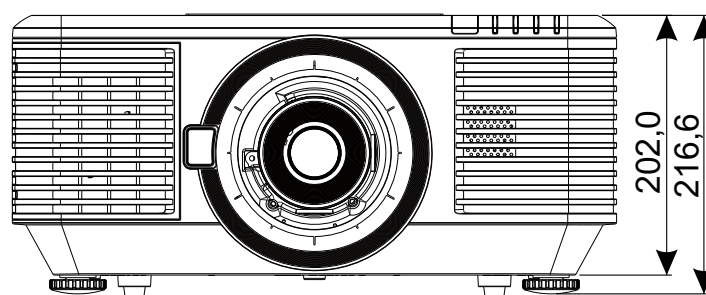
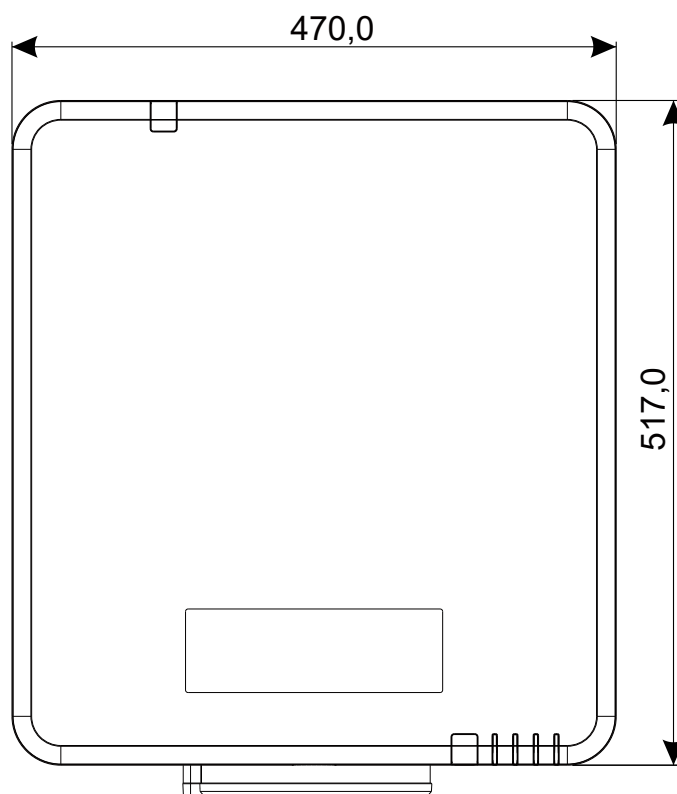

Ficha de dados do projetor

Nome do modelo	DU7099Z+	DU7199Z+	DU7299Z+
Tipo de ecrã	0,67 WUXGA, 1 DLP		
Luminosidade	8000 lúmenes	9000 lúmenes	10000 lúmenes
Resolução nativa	WUXGA (1920 x 1200)		
Resolução máxima	4K (3840×2160) a 60 Hz		
Taxa de contraste	1.300:1 (Nativo) / 20.000:1 (Dinâmico) / 3.000.000:1 (Totalmente ativado/desativado)		
Duração/tipo de laser	Até 20.000 horas (Fósforo laser)		
Alcance da projeção(*)	1.54 - 1.93		
Tamanho da imagem (Diagonal)(*)	48,2" - 300"		
Distância de projeção(*)	2 m - 10 m		
Lente de projeção(*)	F#2,02~2,4, f= 22,84~28,61 mm		
Taxa de zoom(*)	1,25X Zoom manual, focagem manual		
Formato de imagem	16:10		
Correcção de distorção	Vertical/Horizontal ±30°		
Frequência horizontal	15 ou 31 - 91,4 kHz		
Frequência vertical	24 - 30 Hz, 47 - 120 Hz		
Compatibilidade 3D	Sim (DLP® Link™, HDMI v2.0 Blu-ray, lado a lado, empacotamento de fotogramas, superior e inferior)		
Altifalante	Pico 10W *2		
Limite do deslocamento da lente(*)	Vertical: Baixo 45% até Cima 50%, Horizontal: Esquerda 12% até Direita 12%		
Compatibilidade com computador	VGA, SVGA, XGA, SXGA, SXGA+, UXGA, WUXGA, 4K a 60 hz, Mac		
Portas de ligação de E/S	HDMI v2 (x2) (compatível com HDCP v2.2), DVI-D, Componente (5 BNC) (RGBHV), entrada sinc. 3D, entrada VGA, entrada de áudio (tomada mini), saída de monitor, saída de áudio RCA (E/D), saída sinc. 3D, tensão USB Tipo A (5V/1,5A), acionador de 12V, entrada RS-232, saída RS-232, entrada para controlo remoto com fio, saída de controlo remoto com fio, HDBaseT™ (100Mbps), RJ45 (LAN) (10/100Mbps), USB (Serviço)		
Método de projeção	Mesa, teto, vertical (frente ou retaguarda)		
Soluções de segurança	Orifício de segurança Kensington®, barra de segurança, bloqueio dos botões		
Dimensões (LxPxA)	470 x 517 x 202 mm (sem pé de regulação)		
Peso	20,6 Kg	23,5 Kg	
Cores disponíveis	Preto ou branco		
Nível de ruído	34dB/32dB (Modo Normal/ Eco.)	37dB/34dB (Modo Normal/ Eco.)	40dB/38dB (Modo Normal/ Eco.)
Fonte de alimentação	AC 100-240V, 50/60Hz		
Consumo de energia	465W (Normal)	540W (Normal)	575W (Normal)
	<0,5 W (Modo de espera), <2 W (ligado por Lan)		
Condição ambiental de funcionamento	Temperatura 0 a 40°C, humidade relativa 10% a 85%, sem condensação		
Condição ambiental de armazenamento	Temperatura -10 a 60°C, humidade relativa 5% a 95%, sem condensação		

Nota:

“*” : Lente padrão.

Tabela de resoluções e frequências do projetor

Sinal	Resolução	SINC-H (KHz)	SINC-V (Hz)	Composto S_Video	Componente	VGA/BNC (Analogico)	DVI	HDMI	HDBaseT
							(DIGITAL)		
NTSC	–	15,734	60	O(3D:S)	–	–	–		
PAL/SECAM	–	15,625	50	O	–	–	–		
VESA	720 x 400	31,5	70,1	–	–	O	O		
	640 x 480	31,5	60	–	–	O(3D:FS,TB,SBS)	O(3D:FS,TB,SBS)		
	640 x 480	35	66,667	–	–	MAC13	MAC13		
	640 x 480	37,86	72,8	–	–	–	O		
	640 x 480	37,5	75	–	–	O	O		
	640 x 480	43,3	85	–	–	O	O		
	640 x 480	61,9	119,5	–	–	O	O		
	800 x 600	37,9	60,3	–	–	O(3D:FS,TB,SBS)	O(3D:FS,TB,SBS)		
	800 x 600	46,9	75	–	–	O	O		
	800 x 600	48,1	72,2	–	–	O	O		
	800 x 600	53,7	85,1	–	–	O	O		
	800 x 600	76,3	120	–	–	O(3D:FS)	O(3D:FS)		
	832 x 624	49,722	74,546	–	–	MAC16	MAC16		
	1024 x 768	48,4	60	–	–	O(3D:FS,TB,SBS)	O(3D:FS,TB,SBS)		
	1024 x 768	56,5	70,1	–	–	O	O		
	1024 x 768	60,241	75,02	–	–	MAC19	MAC19		
	1024 x 768	60	75	–	–	O	O		
	1024 x 768	68,7	85	–	–	O	O		
	1024 x 768	97,6	120	–	–	O(3D:FS)	O(3D:FS)		
	1152 x 870	68,68	75,06	–	–	MAC21	MAC21		
	1280 x 720	45	60	–	–	OO(3D:FS,TB,SBS)	O(3D:FS,TB,SBS)		
	1280 x 720	90	120	–	–	O(3D:FS)	O(3D:FS)	O	
	1280 x 768 (Redução de branqueamento)	47,4	60	–	–	OO(3D:FS,TB,SBS)	O(3D:FS,TB,SBS)		
	1280 x 768	47,8	59,9	–	–	OO(3D:FS,TB,SBS)	O(3D:FS,TB,SBS)		
	1280 x 800	49,7	59,8	–	–	OO(3D:FS,TB,SBS)	O(3D:FS,TB,SBS)		
	1280 x 800	62,8	74,9	–	–	O	O		
	1280 x 800	71,6	84,9	–	–	O	O		
	1280 x 800	101,6	119,9	–	–	O(3D:FS)	O(3D:FS)		
	1280 x 1024	64	60	–	–	O (3D:TB,SBS)	O(3D:TB,SBS)		
	1280 x 1024	80	75	–	–	O	O		
	1280 x 1024	91,1	85	–	–	O	O		
	1280 x 960	60	60	–	–	O (3D:TB,SBS)	O(3D:TB,SBS)		
	1280 x 960	85,9	85	–	–	O	O		
	1400 x 1050	65,3	60	–	–	O (3D:TB,SBS)	O(3D:TB,SBS)		
	1440 x 900	55,9	59,9	–	–	O (3D:TB,SBS)	O(3D:TB,SBS)		
	1600 x 1200	75	60	–	–	O (3D:TB,SBS)	O(3D:TB,SBS)	O(3D:TB)	
1680 x 1050 (Redução de branqueamento)	64,67	59,88	–	–	O(3D:TB,SBS)	O(3D:TB,SBS)			
1680 x 1050	65,29	59,95	–	–	O(3D:TB,SBS)	O(3D:TB,SBS)			
1920 x 1080	67,5	60	–	–	O(3D:TB,FS,SBS)	O(3D:TB,FS,SBS)			
1920 x 1200 (Redução de branqueamento)	74,038	59,95	–	–	O(3D:TB,FS,SBS)	O(3D:TB,FS,SBS)			
1280 x 1024	130	120 (Redução de branqueamento)	–	–	–	–	O	–	

Sinal	Resolução	SINC-H (KHz)	SINC-V (Hz)	Composto S_Video	Componente	VGA/BNC (Analogico)	DVI	HDMI	HDBaseT
							(DIGITAL)		
VESA	1400 x 1050	93,9	85	-	-	-	-	O	-
	1440 x 900	114,2	120 (Redução de branqueamento)	-	-	-	-	O	-
	1600 x 1200	87,5	70	-	-	-	-	O	-
	1600 x 1200	93,8	75	-	-	-	-	O	-
	1600 x 1200	106,3	85	-	-	-	-	O	-
	1600 x 1200	152,4	120 (Redução de branqueamento)	-	-	-	-	O	-
	1680 x 1050	82,3	75	-	-	-	-	O	-
	1680 x 1050	93,9	85	-	-	-	-	O	-
	1680 x 1050	133,4	120 (Redução de branqueamento)	-	-	-	-	O	-
	1920 x 1200	74,6	60	-	-	-	-	O(3D:TB, FS,SBS)	-
	1920 x 1200	94	75	-	-	-	-	O	-
	1920 x 1200	107,2	85	-	-	-	-	O	-
	3840 x 2160	53,946	23,976	-	-	-	-		O
	3840 x 2160	54	24	-	-	-	-		O
	3840 x 2160	56,25	25	-	-	-	-		O
	3840 x 2160	67,5	30	-	-	-	-		O
	3840 x 2160	112,5	50	-	-	-	-		O
	3840 x 2160	135	60	-	-	-	-		O

SDTV	480i	15,734	60	-	O	-	-	(3D:FS)
	576i	15,625	50	-	O	-	-	-
EDTV	576p	31,3	50	-	O	-	-	-
	480p	31,5	60	-	O	-	-	(3D:FS)
HDTV	720p	37,5	50	-	O	-	-	(3D:FP,TB,SBS)
	720p	45	60	-	O	-	-	(3D:FP,TB,FS,SBS)
	1080i	33,8	60	-	O	-	-	-
	1080i	28,1	50	-	O	-	-	(3D:SBS)
	1080p	27	24	-	O	-	-	-
	1080p	28	25	-	O	-	-	-
	1080p	33,7	30	-	O	-	-	-
	1080p	56,3	50	-	O	-	-	(3D:TB,SBS)
1080p	67,5	60	-	O	-	-	(3D:TB,SBS)	

O: Frequência suportada

-: Frequência não suportada

FS ⇒ Campo sequencial

TB ⇒ Superior / Inferior

SBS ⇒ Lado a lado

FP ⇒ Empacotamento de fotografias

A resolução nativa do painel é de 1920 x 1200. Uma resolução diferente da resolução nativa pode apresentar um número irregular de texto ou linhas.

SDTV/EDTV/HDTV poderá apresentar algum ruído aceitável.

7. Conformidade regulamentar

Aviso da FCC

Este equipamento foi testado e considerado compatível com os limites estipulados para um dispositivo digital de Classe A segundo o Artigo 15 das Normas da FCC. Estes limites foram concebidos para proporcionar uma protecção razoável contra interferências prejudiciais quando o equipamento é utilizado numa instalação comercial.

Este equipamento gera, utiliza e pode emitir energia de radiofrequência e, se não for instalado e utilizado de acordo com o manual de instruções, pode interferir prejudicialmente com as comunicações via rádio. A utilização deste equipamento numa área residencial pode provocar uma interferências prejudiciais devendo, neste caso, o utilizador corrigir as interferências decorrendo os custos por sua conta.

Quaisquer alterações ou modificações não aprovadas expressamente pelas partes responsáveis pela conformidade poderão impedir o utilizador de operar este equipamento.

Canadá

Este dispositivo digital de Classe B está em conformidade com a norma canadiana ICES-003.

Certificações de segurança

FCC Classe A, CE, C-tick, CCC, KC/KCC, CU, CB, BIS, RoHS, PSB, ICES-003 (Canadá), cTUVus, BSMI e China CECP

Eliminação e reciclagem

Este produto poderá conter outros resíduos electrónicos que poderão ser perigosos caso não sejam correctamente eliminados. Recicle ou elimine o produto de acordo com as leis locais, estatais ou federais. Para obter mais informações, contacte a Electronic Industries Alliance através da página www.eiae.org.

8. Comunicação RS-232

Configuração dos parâmetros de comunicação

Pode utilizar o comando de controlo de série para introduzir comandos para controlar o projetor ou obter os seus dados operacionais através de software de terminal cliente do Windows

Item	Parâmetro:
Bits por segundo	9600 bps
Bit de dados	8 bits
Paridade	Nenhum
Bit de paragem	1
Controlo de fluxo	Nenhum

Comando de operação

Sintaxe do comando de operação

Um comando de operação é precedido pelo carácter "op, seguido pelos comandos e definições de controlo separados por um espaço em branco [SP] e finalizado pelo par de retorno de carroto "CR" e "ASCII hex 0D". Sintaxe dos comandos de controlo de série:

op[SP]<comando de operação>[SP]<Valor de definição>[CR]

op Uma constante que indica um comando de operação.

[SP] Indica um espaço em branco.

[CR] Indica o par de retorno de carroto "CR" que termina o comando e "ASCII hex 0D".

Valor de definição Definições do comando de operação

Tipos de cadeias de configuração	Caracteres de definições	Descrição
Consultar configuração atual	?	Um ponto de interrogação "?" indica a consulta da configuração atual
Configuração	= <definições>	Sintaxe: Símbolo "=" seguido de valores de configuração
Aumentar a ordem de configuração dos itens de ajuste	+	Algumas definições são alteradas em incrementos. O símbolo "+" indica o aumento de um valor
Diminuir a ordem de configuração dos itens de ajuste	-	Algumas definições são alteradas em incrementos. O símbolo "-" indica a diminuição de um valor
Executar um comando de operação	Nenhum	Determinados comandos de operação são executados após a introdução sem outras configurações ou reguladores.

Exemplos:

Itens de controlo	Linha de introdução de comando	Mensagem de retorno do projetor
Consultar brilho atual	op bright ?[CR]	OP BRIGHT = 50
Configurar o brilho	op bright = 100[CR]	OP BRIGHT = 100
Fora de limite ou não suportado	op bright = 200[CR]	OP BRIGHT = NA
Comando ilegal	op abright = 100[CR]	*Formato ilegal#

Função	Funcionamento	Definir	Obter	Inc	Dec	EXE	Valores
Auto Source	auto.src	V	V				0 = Off 1 = On
HDMI Color Space	color.space	V	V				0 : Auto 1 : RGB 2 : YUV
HDMI Range	hdmi.range	V	V				0 : Auto 1 : Full 2 : Limited
HDMI Format	hdmi.format	V	V				0 : Auto 1 : RGB Limited 2 : RGB Full 3 : YUV Limited 4 : YUV Full
Video AGC	video.agc	V	V				0 : Off 1 : On
Video Saturation	video.saturation	V	V	V	V		0 ~ 100
Video Tint	video.tint	V	V	V	V		0 ~ 100
Closed Caption	cc	V	V				0 : Off 1 : On
H Position	h.pos	V	V	V	V		-5 ~ +5 -100 ~ +100(Auto Sync Off)
V Position	v.pos	V	V	V	V		-5 ~ +5 -100 ~ +100(Auto Sync Off)
Phase	phase	V	V	V	V		0 ~ 31
clock	clock	V	V	V	V		-5 ~ +5
Auto Sync	auto.sync	V	V				0 : Off 1 : On
HDBaseT Control	hdbaset	V	V				0 : Off 1 : On
HDBaseT Connect	hdbaset.connect		V				0 : Disconnect 1 : Connected
3D	threed	V	V				0 : DLP-Link 1 : IR
3D Sync Invert	threed.syncinvert	V	V				0 = Off 1 = On
3D Format	threed.format	V	V				0 : Auto 1 : Top / Bottom 2 : Frame Sequential 3 : Frame Packing 4 : Side by side 5 : Off
3D Sync Out Delay	threed.syncdelay	V	V				0 ~ 359
3D Sync Input	threed.syncinput		V				0 : Internal 1 : External
3D Sync Output	threed.syncoutput	V	V				0 : Internal 1 : External

Função	Funcionamento	Definir	Obter	Inc	Dec	EXE	Valores
Picture Mode	pic.mode	V	V				0:Presentation 1:Bright 2:Game 3:Movie 4: Vivid 5: Blending 6: sRGB 7:DICOM SIM 8:User 9: 3D 10: HDR 10
Brightness	bright	V	V	V	V		0 ~ 100
Contrast	contrast	V	V	V	V		0 ~ 100
HDR Control	hdr.control	V	V				0 : Auto 1 : Off 2 : HDR 10
HDR Mode	hdr.mode	V	V				0 : PQ-L300 1 : PQ-L400 2 : PQ-L500 3 : PQ-L600 4 : PQ-L700
Dynamic Black	dblack	V	V				0 = Off 1 = On
"Projector Light (Light Off Timer)"	projector.light	V	V				0 : Disable 1: 1 Sec 2: 2 Sec 3: 3 Sec 4: 4 Sec
HSG/Red Gain	hsg.r.gain	V	V	V	V		5 ~ 195
HSG/Green Gain	hsg.g.gain	V	V	V	V		5 ~ 195
HSG/Blue Gain	hsg.b.gain	V	V	V	V		5 ~ 195
HSG/Cyan Gain	hsg.c.gain	V	V	V	V		5 ~ 195
HSG/Magenta Gain	hsg.m.gain	V	V	V	V		5 ~ 195
HSG/Yellow Gain	hsg.y.gain	V	V	V	V		5 ~ 195
HSG/Red/Saturation	hsg.r.sat	V	V	V	V		0 ~ 199
HSG/Green/Saturation	hsg.g.sat	V	V	V	V		0 ~ 199
HSG/Blue/Saturation	hsg.b.sat	V	V	V	V		0 ~ 199
HSG/Cyan/Saturation	hsg.c.sat	V	V	V	V		0 ~ 199
HSG/Magenta/Saturation	hsg.m.sat	V	V	V	V		0 ~ 199
HSG/Yellow/Saturation	hsg.y.sat	V	V	V	V		0 ~ 199
HSG/Red/Hue	hsg.r.hue	V	V	V	V		-99 ~ 99
HSG/Green/Hue	hsg.g.hue	V	V	V	V		-99 ~ 99
HSG/Blue/Hue	hsg.b. hue	V	V	V	V		-99 ~ 99
HSG/Cyan/Hue	hsg.c. hue	V	V	V	V		-99 ~ 99
HSG/Magenta/Hue	hsg.m. hue	V	V	V	V		-99 ~ 99
HSG/Yellow/Hue	hsg.y. hue	V	V	V	V		-99 ~ 99
HSG/White/Red Gain	hsg.wr.gain	V	V	V	V		0 ~ 399
HSG/White/Green Gain	hsg.wg.gain	V	V	V	V		0 ~ 399
HSG/White/Blue Gain	hsg.wb.gain	V	V	V	V		0 ~ 399
Brilliant Color	bri.color	V	V	V	V		0 ~ 10
Sharpness	sharp	V	V	V	V		0 ~ 31
Gamma	gamma	V	V				0 = 1.8 1 = 2.0 2 = 2.2 3 = 2.4 4 = B&W 5 = Linear

Função	Funcionamento	Definir	Obter	Inc	Dec	EXE	Valores
Color Temperature	color.temp	V	V				0 = Warm 1 = Normal 2 = Cold
Input Balance /Red Offset	red.offset	V	V	V	V		-100 ~ +100
Input Balance /Green Offset	green.offset	V	V	V	V		-100 ~ +100
Input Balance /Blue Offset	blue.offset	V	V	V	V		-100 ~ +100
Input Balance /Red Gain	red.gain	V	V	V	V		0 ~ 200
Input Balance /Green Gain	green.gain	V	V	V	V		0 ~ 200
Input Balance /Blue Gain	blue.gain	V	V	V	V		0 ~ 200
Picture Mode Reset	pic.mode.reset	V					0 = Current 1 = All
Aspect Ratio	aspect	V	V				0 = Fill 1 = 4:3 2 = 16:9 3 = LetterBox 4 = 2.35:1 5 = 16:10 6 = Auto
Digital Zoom	digi.zoom.in	V	V	V	V		0 ~ +10
	digi.zoom.out	V	V	V	V		-40 ~ 0
H Image Shift	img.hshift	V	V	V	V		-50 ~ +50
V Image Shift	img.vshift	V	V	V	V		-50 ~ +50
V Keystone	v.keystone	V	V	V	V		-30 ~ +30
H Keystone	h.keystone	V	V	V	V		-30 ~ +30
Auto Keystone	auto.keystone	V	V				0 = Off 1 = On
4 Corner Top Left X	4corner.tlx	V	V	V	V		0 ~ +60
4 Corner Top Left Y	4corner.tly	V	V	V	V		0 ~ +60
4 Corner Top Right X	4corner.trx	V	V	V	V		0 ~ +60
4 Corner Top Right Y	4corner.try	V	V	V	V		0 ~ +60
4 Corner Bottom Left X	4corner.blx	V	V	V	V		0 ~ +60
4 Corner Bottom Left Y	4corner.bly	V	V	V	V		0 ~ +60
4 Corner Bottom Right X	4corner.brx	V	V	V	V		0 ~ +60
4 Corner Bottom Right y	4corner.bry	V	V	V	V		0 ~ +60
4 Corner Reset	4corner.reset					V	
Mask Top	mask.top	V	V	V	V		0 ~ 100
Mask Bottom	mask.bottom	V	V	V	V		0 ~ 100
Mask Left	mask.left	V	V	V	V		0 ~ 100
Mask Right	mask.right	V	V	V	V		0 ~ 100
Projection	projection	V	V				0 = Front 1 = Rear 2 = Ceiling 3 = Rear + Ceiling
Screen Format	screen.format	V	V				0 : 16:10 1 : 16:9 2 : 4:3 3: 2.35:1
Screen Position	screen.shift	V	V	V	V		16:10 : Not Available 16:9 : -60 ~ 60 4:3 : -160 ~ 160 2.35:1 : -191 ~ 191
Alignment Reset	align.reset					V	

Função	Funcionamento	Definir	Obter	Inc	Dec	EXE	Valores
Test Pattern	test.pattern	V	V				0 = Grid 1 = White 2 = Red 3 = Green 4 = Blue 5 = Black 6 = RGB Ramps 7 = Color Bar 8 = Setp Bar 9 = CheckBoard 10 = Horizontal Lines 11 = Vertical Lines 12 = Diagonal Lines 13 = Horizontal Ramps 14 = Vertical Ramps 15 = Off
Direct Power On	direct.poweron	V	V				0 : Off 1 : On
Signal Power On VGA	signal.poweron.vga	V	V				0 : Off 1 : On
Signal Power On HDMI	signal.poweron.hdmi	V	V				0 : Off 1 : On
Light Mode	light.mode	V	V				0: Normal 1: ECO 2: Custom Light
Custom Light	custom.light	V	V	V	V		25 ~ 100
Fan Speed	fanspeed	V	V				0 = Normal 1 = High
IR Control	ir.control	V	V				0 : Front + Rear IR On 1 : Front IR On 2 : Rear IR On 3 : Front + Rear IR Off
Remote ID	remote.id	V	V				0 ~ 99
HDMI1 EDID	edid.mode.hdmi1	V	V				0 : Enhanced 1 : Standard
HDMI2 EDID	edid.mode.hdmi2	V	V				0 : Enhanced 1 : Standard
HDBaseT EDID	edid.mode.hdbt	V	V				0 : Enhanced 1 : Standard
NetWork Status	net.status		V				0 : Disconnect 1 : Connected
NetWork / DHCP	net.dhcp	V	V				0 = Off 1 = On
NetWork / IP Address	net.ipaddr	V	V				<string>
NetWork / Subnet	net.subnet	V	V				<string>
NetWork / Gateway	net.gateway	V	V				<string>
NetWork / DNS	net.dns	V	V				<string>
NetWork Apply	net.apply	V					0 : Cancel 1 : OK
Standby Power	standby.power	V	V				0: Normal 1: ECO 2: On By Lan 3: On By HDBaseT
No Signal Power Off	nosignal.poweroff	V	V				0 ~ 36
Sleep Timer	sleep.timer	V	V				0 ~ 120
Volume	volume	V	V	V	V		0 ~ 10
Mic Volume	mic.volume	V	V	V	V		0 ~ 10

Função	Funcionamento	Definir	Obter	Inc	Dec	EXE	Valores
Mic	mic	V	V				0 : Off 1 : On
Air Filter Hours	airfilter.hours		V				<string>
Air Filter Time Reminder	airfilter.reminder	V	V				0 : Off (default) 1 : 300 Hrs 2 : 500 Hrs 3 : 1000 Hrs 4 : 1500 Hrs 5 : 2000 Hrs
Air Filter Reset Timer	airfilter.reset					V	
Rental Mode Password Reset	rental.pwd.reset					V	
Constant Brightness	laser.cbc.enable	V	V				0 : Off 1 : On
Blank Screen Color	blankscreen.color	V	V				0 = Logo 1 = Black 2 = Red 3 = Green 4 = Blue 5 = White
Logo	logo	V	V				0 = Std. 1 = Black 2 = Blue
Message	message	V	V				0 : Off 1 : On
MENU Position	menu.position	V	V				0 : Center 1 : Up 2 : Down 3 : Left 4 : Right
MENU Timer	menu.timer	V	V				0 : Off 1 : 20 sec. 2 : 40 sec. 3 : 60 sec.
MENU Translucent	menu.trans	V	V				0 : Off 1 : 50% 2 : 100%
Keypad Lock	keypad.lock	V	V				0 : Off 1 : On
Security Lock	security.lock	V	V				1 : Up 2 : Down 3 : Left 4 : Right
Security Unlock	security.unlock	V					1 : Up 2 : Down 3 : Left 4 : Right

Função	Funcionamento	Definir	Obter	Inc	Dec	EXE	Valores
Language	lang	V	V				0 = English 1 = French 2 = German 3 = Spanish 4 = Portugues 5 = Simplified Chinese 6 = Traditional Chinese 7 = Italian 8 = Norwegian 9 = Swedish 10 = Dutch 11 = Russian 12 = Polish 13 = Finnish 14 = Greek 15 = Korean 16 = Hungarian 17 = Czech 18 = Turkish 19 = Japanese 20 = Danish
Reset All	reset.all					V	
Source Info	source.info		V				<string>
Light Hours 1	light1.hours		V				<string>
Light Hours 1 Reset	light1.reset					V	
Remote Code	remote.code		V				<string>
Software Version	sw.ver		V				<string>
Serial Number	ser.no		V				<string>
Auto Image	auto.img					V	
Light 1 Status	light1.stat		V				0 = Off 1 = On
Model	model		V				<string>
Pixel Clock	pixel.clock		V				<string>
H Refresh Rate	h.refresh		V				<string>
V Refresh Rate	v.refresh		V				<string>
Blank	blank	V	V				0 = Off 1 = On
Power On	power.on					V	
Power Off	power.off					V	
Projector Status	status		V				0 : Reset 1 : Standby 2 : Active 3 : Cooling 4 : Warmup 5 : Powerup 6 : Failure
Mute	mute	V	V				0 : Off 1 : On
Freeze	freeze	V	V				0 : Off 1 : On
Internal Speaker	speaker	V	V				0 : Off 1 : On

Função	Funcionamento	Definir	Obter	Inc	Dec	EXE	Valores
Input Select	input.sel	V	V				1:VGA 2: RGB2 3: DVI 4: Video 5: S-Video 6: HDMI 1 7: BNC 8: Component 9: HDMI 2 15: HDBaseT
Art-Net Enable	artnet.enable	V	V				0 = Off 1 = On (2.X.X.X) 2 = On (10.X.X.X) 3 = On (Manual)
Art-Net Net	artnet.net	V	V				0 ~ 127
Art-Net SubNet	artnet.subnet	V	V				0 ~ 15
Art-Net Universe	artnet.universe	V	V				0 ~ 15
Art-Net Start Address	artnet.start.addr	V	V				1 ~ 508
Art-Net Apply	artnet.apply	V	V				0 : Cancel 1 : OK
Art-Net Channel 1 Function	artnet.ch1.func	V	V				0 = None 1 = Power 2 = PIC-MUTE 3 = Power Level 4 = Input 5 = Channel Control
Art-Net Channel 2 Function	artnet.ch2.func	V	V				0 = None 1 = Power 2 = PIC-MUTE 3 = Power Level 4 = Input 5 = Channel Control
Art-Net Channel 3 Function	artnet.ch3.func	V	V				0 = None 1 = Power 2 = PIC-MUTE 3 = Power Level 4 = Input 5 = Channel Control
Art-Net Channel 4 Function	artnet.ch4.func	V	V				0 = None 1 = Power 2 = PIC-MUTE 3 = Power Level 4 = Input 5 = Channel Control
Art-Net Channel 5 Function	artnet.ch5.func	V	V				0 = None 1 = Power 2 = PIC-MUTE 3 = Power Level 4 = Input 5 = Channel Control

Lens related function

Function	Operation	Set	Get	Inc	Dec	EXE	Values
Lens Lock	lens.lock	V	V				0: off 1:on
Lens zoom in	zoom.in					V	
Lens zoom in 2	zoom.in.2					V	
Lens zoom in 3	zoom.in.3					V	
Lens zoom out	zoom.out					V	
Lens zoom out 2	zoom.out.2					V	
Lens zoom out 3	zoom.out.3					V	
Lens focus near	focus.near					V	
Lens focus near 2	focus.near.2					V	
Lens focus near 3	focus.near.3					V	
Lens focus far	focus.far					V	
Lens focus far 2	focus.far.2					V	
Lens focus far 3	focus.far.3					V	
Lens up	lens.up					V	
Lens up 2	lens.up.2					V	
Lens up 3	lens.up.3					V	
Lens down	lens.down					V	
Lens down 2	lens.down.2					V	
Lens down 3	lens.down.3					V	
Lens left	lens.left					V	
Lens left 2	lens.left.2					V	
Lens left 3	lens.left.3					V	
Lens right	lens.right					V	
Lens right 2	lens.right.2					V	
Lens right 3	lens.right.3					V	
Lens center	lens.center					V	
Lens type	lens.type	V	V				0 : Non-UST Lens 1 : UST Lens
Lens load	lens.load	V					1~8
Lens save	lens.save	V					1~8
Lens clear	lens.clear	V					1~8

9. Servies

Europa, Médio Oriente e África

Vivitek Service & Support
Zandsteen 15
2132 MZ Hoofddorp
The Netherlands
Tel: Monday - Friday 09:00 - 18:00
English (UK): 0333 0031993
Germany: 0231 7266 9190
France: 018 514 8582
Russian: +7 (495) 276-22-11
International: +31 (0) 20 721 9318
Emai: support@vivitek.eu
URL: <http://www.vivitek.eu/support/contact-support>

América do Norte

Vivitek Service Center
15700 Don Julian Road, Suite B
City of Industry, CA. 91745
U.S.A
Tel: 855-885-2378 (Toll-Free)
Email: T.services1@vivitekcorp.com
URL: www.vivitekusa.com

Ásia e Taiwan

Vivitek Service Center
16 Tungyuan Rd., Chungli Industrial Zone,
Taoyuan City 320023, Taiwan
Tel: 886-3-4526107
Tel: 0800-042-100 (Toll-Free)
Email: srv-Service.VVK.Asia@vivitek.com.tw
URL: www.vivitek.com.tw

中国/China

Vivitek客服中心
上海市浦东新区华东路1675号1幢1层、7-8层
邮政编码: 201209
400客服热线: 400 888 3526
公司电话: 021-58360088
客服邮箱: service@vivitek.com.cn
官方网站: www.vivitek.com.cn



Visit www.vivitekc corp.com for more product info
Copyright (c) 2023 Delta Electronics, Inc. All Rights Reserved

A brand of  DELTA