



**DX330/DW350
DH380/DX335ST
DW355ST/DX331
DW351/DH381
DH382/DH385ST**

**MANUEL
D'UTILISATION**

Table des matières

1. Informations générales	5
Copyright.....	5
Avis de non-responsabilité	5
Reconnaissance de la marque	5
Informations importantes de sécurité.....	6
Symboles utilisés.....	6
Informations générales de sécurité	6
Symboles utilisés.....	6
Étiquettes d'avertissement	7
Avertissement de sécurité pour les yeux.....	7
Remarque générale	8
Bloc d'alimentation	8
Nettoyage du projecteur.....	8
Avertissements réglementaires.....	8
Explications des symboles	8
Attention aux faisceaux laser !.....	8
Mise en garde relative à la lumière du soleil.....	8
2. Démarrage	9
Contenu de l'emballage.....	9
Caractéristiques du projecteur	10
Fonctions du projecteur	10
Utiliser le menu AIDE.....	12
Télécommande (SRC) + fonction.....	15
Distance de fonctionnement	16
Piles	16
Guide d'installation.....	17
Vérifier l'emplacement de l'installation.....	17
Notes sur le refroidissement	17
Notes sur l'installation.....	18
Options de configuration et de projection	18
Installation du projecteur	19
Distance de projection par rapport à la taille de projection.....	20
Guide de démarrage du projecteur.....	24
1 Connectez l'alimentation et les appareils sources	24
2 Allumer/Éteindre	24
3 Régler l'inclinaison du projecteur.....	25
4 Régler l'objectif du projecteur.....	25

Table des matières

3. Paramètres du menu OSD (Affichage à l'écran)	26
Commandes du menu OSD	26
Navigation dans le menu OSD	26
Menu IMAGE	27
Picture Mode (Mode Affichage)	28
Brightness (Luminosité)	28
Contrast (Contraste)	28
Sharpness (Netteté)	28
Color (Couleur)	28
Tint (Teinte)	28
Advanced (Avancé)	28
Menu DISPLAY (AFFICHER)	30
Format	30
Edge Mask (Masquage)	30
Zoom	30
V Keystone (Trapèze V)	31
Enhanced Gaming	31
3D (Trois dimensions)	31
Menu SETUP (REGLAGE)	32
Language (Langue)	33
Projection	33
Menu Location (Pos. Menu)	33
Screen Type (Type d'écran)	33
Audio Settings (Arrangements audio)	33
Advanced (Avancé)	33
Menu OPTIONS	34
Input Source (Source d'Entrée)	35
Source Lock (Verr. Source)	35
High Altitude (Haute Altitude)	35
Information Hide (Info Cachées)	35
Keypad Lock (Clavier verrouillé)	35
Test Pattern (Mire)	35
IR Function (Fonction IR)	35
Background Color (Couleur Arr Plan)	35
Advanced (Avancé)	36
Lamp Settings (Paramètres Lampe)	36
Optional Filter Settings (Paramètres optionnels filtre)	36
Reset (Remise à zéro)	36

Table des matières

4. Guide de dépannage	37
Problèmes standard et solutions	37
Conseils de dépannage	37
Messages des voyants DEL	38
Problèmes d'image Q&R.....	38
Problèmes avec la source de lumière.....	39
Problèmes avec la télécommande.....	39
Problèmes avec l'audio	39
Faire réparer le projecteur	39
HDMI Q&R.....	40
5. Spécifications	41
Dimensions du projecteur.....	41
Fiche technique du projecteur	43
Tableau de synchronisation du projecteur.....	45
6. Conformité réglementaire	46
Avertissement de la FCC	46
Canada	46
Certifications de sécurité	46
Mise au rebut et recyclage	46
7. Communication RS-232	47
Configuration du paramètre de communication.....	47
Commandes de fonctionnement.....	47
8. Service	50

1. Informations générales

Copyright

Ce documentation, y compris toutes les photos, les illustrations et le logiciel est protégé par des lois de droits d'auteur internationales, avec tous droits réservés. Ni ce manuel ni les éléments stipulés ci-contre ne peuvent être reproduits sans le consentement écrit de l'auteur.

© Copyright 2024

Avis de non-responsabilité

Les informations contenues dans le présent document sont sujettes à des modifications sans préavis. Le fabricant ne fait aucune représentation ni garantie par rapport au contenu ci-contre et renie plus particulièrement toute garantie implicite de commercialisation des marchandises ou d'adaptabilité pour un objectif quelconque. Le fabricant se réserve le droit de réviser cette documentation et d'apporter des modifications de temps à autre au contenu ci-contre sans que le fabricant ne soit dans l'obligation d'avertir les personnes des révisions ou modifications qui ont eu lieu.

Reconnaissance de la marque



Kensington est une marque déposée U.S. de la Corporation ACCO avec inscriptions émises et applications en cours dans d'autres pays du monde entier.



HDMI, le logo HDMI, et High-Definition Multimedia Interface sont des marques commerciales ou des marques déposées de HDMI Licensing LLC, aux Etats-Unis et dans d'autres pays.

Tous les autres noms de produits stipulés dans le présent manuel sont les propriétés de leurs détenteurs respectifs et sont reconnus comme tels.

Informations importantes de sécurité

**Important :**

Il est fortement recommandé de lire attentivement cette section avant d'utiliser le projecteur. Ces consignes de sécurité et d'utilisation garantiront une utilisation sécurisée du projecteur pendant des années. Conserver ce manuel à titre de référence ultérieure.

Symboles utilisés

Les symboles d'avertissement sont utilisés sur l'unité et dans ce manuel pour vous mettre en garde contre les situations dangereuses.

Les styles suivants sont utilisés dans ce manuel pour vous attirer votre attention sur d'importantes informations.

Remarque :

Fournit des informations supplémentaires sur le sujet.

**Important :**

Fournit des informations supplémentaires que vous ne devez pas ignorer.

**Attention :**

Vous avertit de situations susceptibles d'endommager l'appareil.

**Avertissement :**

Vous avertit de situations susceptibles d'endommager l'appareil, de créer un environnement dangereux ou de causer des blessures.

Tout au long de ce manuel, les composants et les éléments dans les menus OSD sont marquées en gras comme dans cet exemple :

« Appuyez sur le bouton Menu sur la télécommande pour ouvrir le menu Principal. »

Informations générales de sécurité

- N'ouvrez pas le boîtier de l'unité. Aucun élément de l'appareil ne peut faire l'objet d'un entretien par l'utilisateur.
Pour tout entretien, veuillez contacter un technicien qualifié.
- Conformez-vous aux mentions Avertissement et Attention qui figurent dans ce manuel et sur le boîtier de l'unité.
- Pour ne pas vous abîmer les yeux, ne fixez pas la lentille lorsque la source de lumière est allumée.
- Ne placez pas l'unité sur une surface, un chariot ou un support instable.
- N'utilisez pas le système près de l'eau, à la lumière directe du soleil ou près d'un appareil chauffant.
- Ne placez pas d'objets lourds, comme des livres ou des sacs, sur l'unité.

Symboles utilisés

Ce produit est destiné aux adultes ayant la capacité de faire fonctionner cette machine.

Veuillez consigner le numéro de modèle et de série du projecteur et conserver l'information à des fins ultérieures d'entretien. Si le matériel venait à être perdu ou volé, l'information pourrait également servir pour remplir le constat policier.

Numéro de modèle :

Numéro de série :

Remarque générale

Bloc d'alimentation

- Utilisez uniquement le cordon d'alimentation fourni.
- Ne posez rien sur le cordon d'alimentation. Acheminez le cordon de manière à ce qu'il soit à l'écart de la circulation piétonnière.
- Enlevez les piles de la télécommande lorsque vous rangez l'unité ou lorsqu'elle ne sera pas utilisée pendant de longues périodes.

Nettoyage du projecteur

- Débranchez le cordon d'alimentation avant le nettoyage.
- Attendez que la source de lumière refroidisse pendant une heure.

Avertissements réglementaires

Avant d'installer et d'utiliser le projecteur, prenez connaissance des avis réglementaires dans la section Conformité réglementaire à la page [46](#).

Explications des symboles



MISE AU REBUT : N'utilisez pas de services municipaux ou ménagers de ramassage des déchets pour votre équipement électronique et électrique. Les pays de l'UE requiert l'emploi de services de ramassage spécialisés en recyclage.

Attention aux faisceaux laser !

Une attention particulière est nécessaire si un projecteur DLP est utilisé dans la même pièce qu'un équipement laser haute puissance. Une exposition directe ou indirecte au faisceau laser de l'objectif du projecteur peut endommager sévèrement les composants Digital Mirror Devices (DMD™).

Mise en garde relative à la lumière du soleil

Évitez d'utiliser la série D366 en plein soleil. La lumière du soleil sur l'objectif du projecteur peut endommager sévèrement le composant Digital Mirror Devices (DMD™).

2. Démarrage

Contenu de l'emballage

Déballer avec soin le projecteur et vérifiez que les éléments suivants sont inclus :

DH380

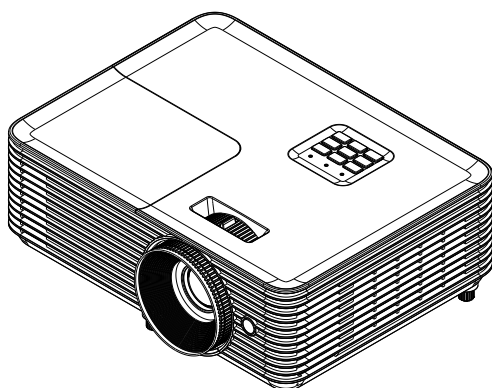

A. Télécommande

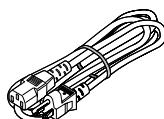

B. Cordon d'alimentation

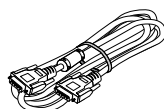

C. Câble VGA

DW355ST

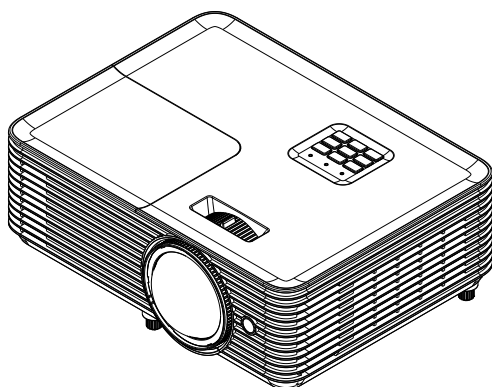

D. Pile



E. Livret de sécurité/garantie,
Carte de démarrage rapide

Remarque :

Contactez votre revendeur immédiatement s'il manque un ou plusieurs éléments, s'ils sont endommagés, ou si l'appareil ne marche pas. Il est recommandé de conserver les matériaux de l'emballage d'origine pour renvoi éventuel de l'équipement à des fins de services sous garantie.



Attention :

Évitez d'utiliser le projecteur dans des environnements poussiéreux.

Caractéristiques du projecteur

- Projection brillante 1080p (1920 × 1080) avec une résolution maximale WUXGA (1920 x 1200)
- Luminosité élevée de 4000 lumens ANSI pour une projection même dans les salles de réunion lumineuses
- Rapport de contraste élevé de 30 000:1 garantissant des présentations claires et du texte clair
- Prise en charge de l'ajustement du Keystone dans 1 sens
- Technologies DLP® et BrilliantColor™ pour des images distinctes et éclatantes
- Faible coût de possession et d'entretien grâce à une lampe économique en énergie avec une durée de vie de jusqu'à 10 000 heures (mode Éco long) d'utilisation.
- Roue chromatique avec 6 segments (RYGCWB) pour une reproduction améliorée et éclatante des couleurs
- Nombreuses entrées et sorties de connectivité, notamment HDMI v1.4b (x1), vidéo composite, Entrée VGA (x1), Entrée Audio (Mini-Jack), Sortie Audio (Mini-Jack), RS232, et USB 5V/1,5A (avec service)
- Zoom et mise au points manuels pour un réglage facile et une grande flexibilité de positionnement
- Prêt pour l'audio avec un haut-parleur de 10 watts et des ports d'entrée/sortie audio
- Fonctionnement silencieux avec un bruit acoustique de 27 dB (mode Éco)
- Couvercle de lampe sur la face supérieure pour faciliter l'enlèvement et l'insertion de la lampe
- Écologique, utilisant moins de 0,5 W d'énergie en mode veille
- Portable et léger avec seulement 2,7 kg (5,9 lb)
- Les fonctions de sécurité antivol comprennent : Fente de sécurité Kensington®, barre de sécurité et verrouillage du bouton d'alimentation

Fonctions du projecteur

DH380

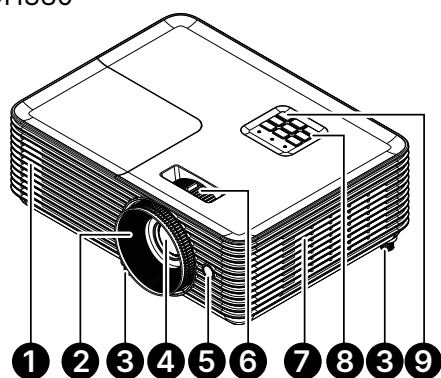

1. Orifices de sortie
2. Mise au point de l'objectif
3. Pied inclinable
4. Objectif
5. Récepteur IR

DW355ST

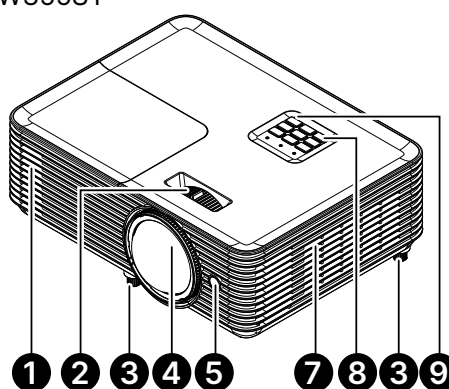

6. Zoom de l'objectif
7. Sorties d'air
8. Panneau de commande
9. Récepteur IR



Important :

Les ouvertures de ventilation sur le projecteur assurent une bonne circulation de l'air, ce qui permet de maintenir une température appropriée de la source de lumière du projecteur. Ne pas bloquer les ouvertures de ventilation.

Connexion d'appareils source

DX330/DW350/DH380/DX335ST/DW355ST

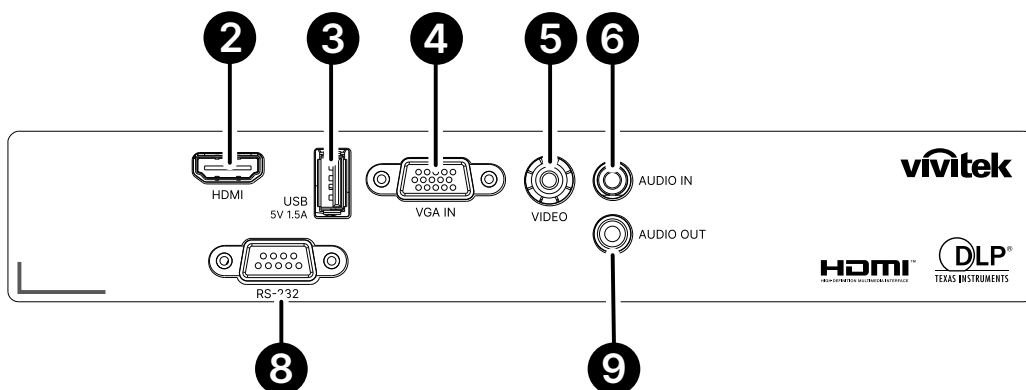

DX331/DW351/DH381/DH385ST

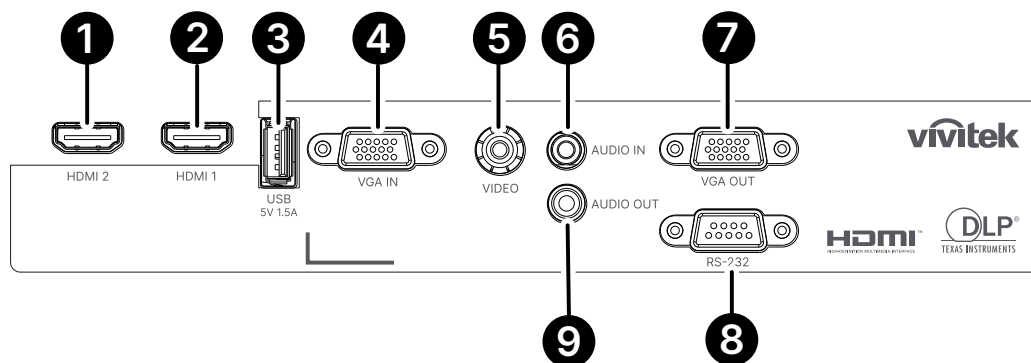

DH382

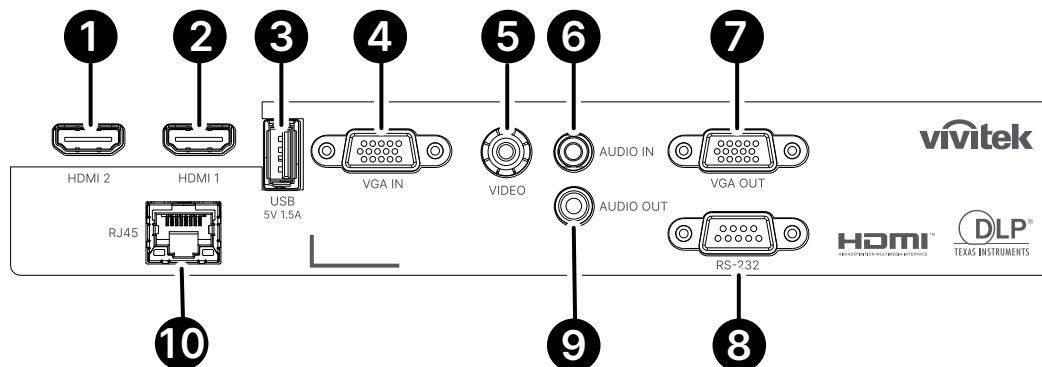

- | | |
|--|-----------------|
| 1. HDMI 2 | 6. ENTRÉE Audio |
| 2. HDMI 1 | 7. SORTIE VGA |
| 3. SORTIE D'ALIMENTATION USB (5V/1,5A) | 8. RS-232 |
| 4. ENTRÉE VGA | 9. SORTIE Audio |
| 5. VIDEO | 10. RJ45 |

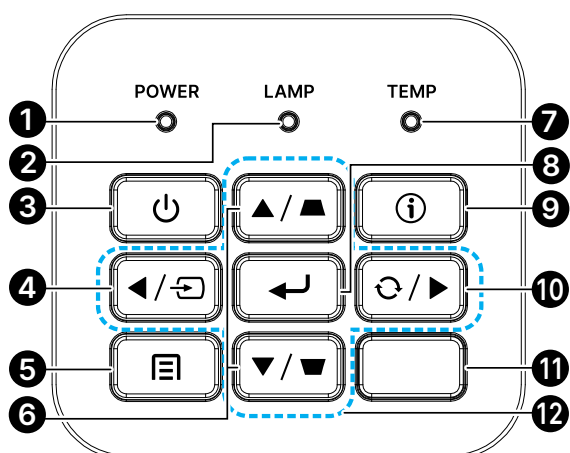

Panneau de commande



- | | |
|--------------------------------|---|
| 1. DEL Marche/Veille | 7. DEL Temp |
| 2. DEL lampe | 8. Entrer |
| 3. Alimentation | 9. Aide |
| 4. Source | 10. Resynchroniser |
| 5. Menu | 11. Récepteur IR |
| 6. Correction de la distorsion | 12. Quatre touches de sélection directionnelles |

Remarque :

MENU pour les paramètres de l'application, ▲ Haut, ▼ Bas, ◀ Gauche et ▶ Droite servent de flèches directionnelles, y compris également ENTRER et QUITTER.

Appuyez une fois sur le bouton  pour revenir à la page précédente. Continuez d'appuyer sur le bouton  jusqu'à ce que vous reveniez au menu principal.

Contrôler votre appareil intelligent avec la télécommande :



Avertissement :

Pour plus de sécurité, débranchez l'alimentation du projecteur et des appareils externes avant de faire les connexions.

Utiliser le menu AIDE

La fonction AIDE facilite l'installation et l'utilisation.

Appuyez sur le bouton du panneau de commande pour ouvrir le menu Aide.

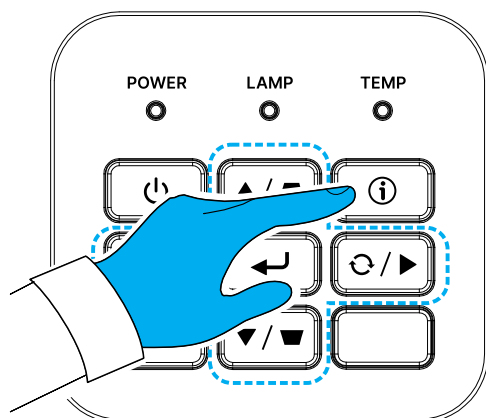

Si aucune source d'entrée n'est détectée, ces écrans du menu Aide s'affichent.

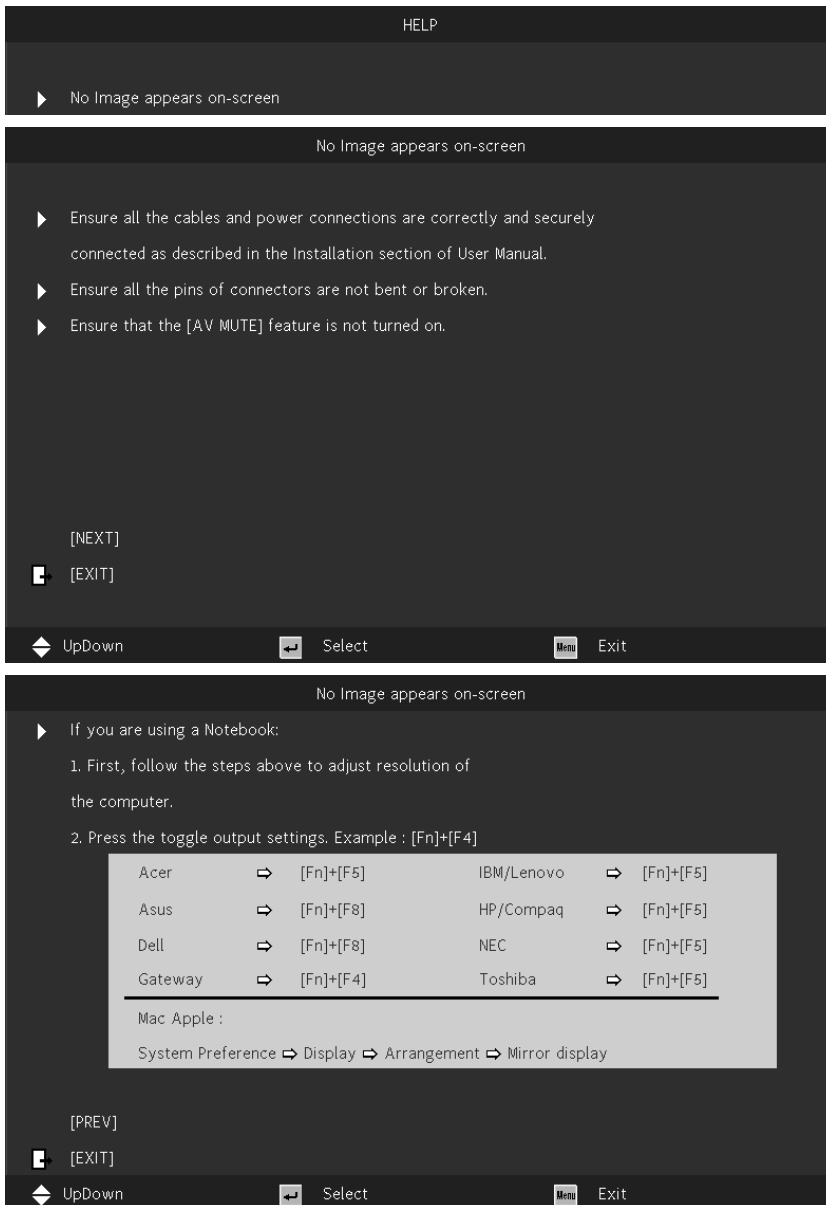

Si une source d'entrée est détectée, ces écrans du menu Aide s'affichent.

Signal d'entrée VGA :

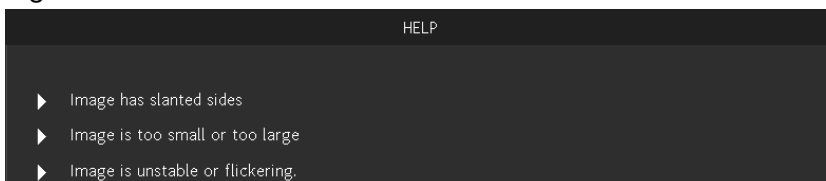

Autres signaux (autres que le signal d'entrée VGA) :

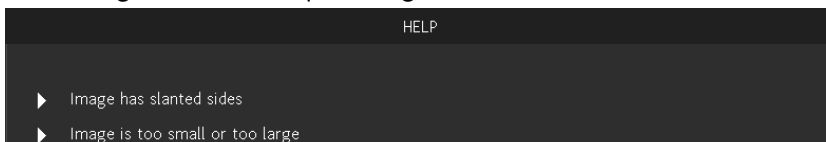

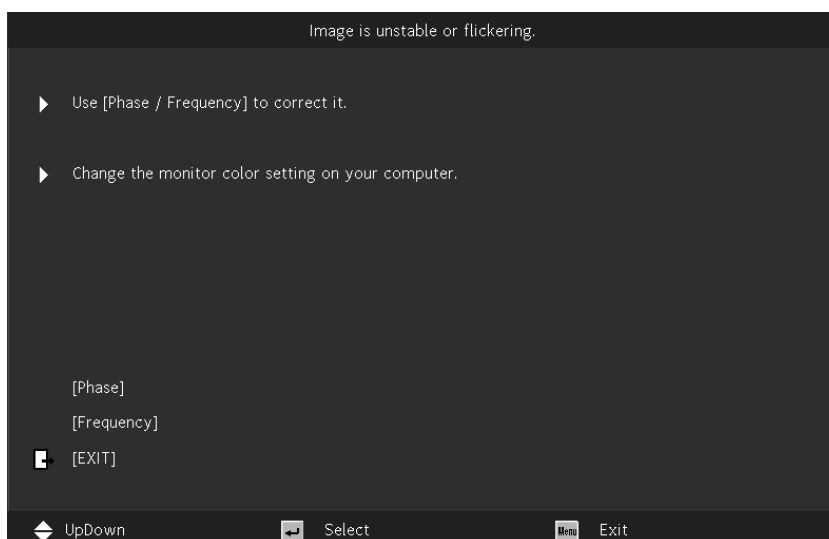
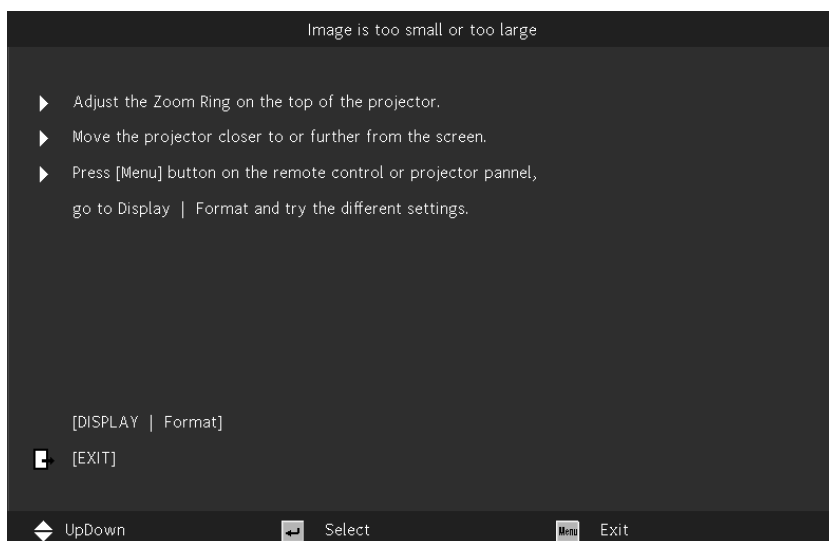
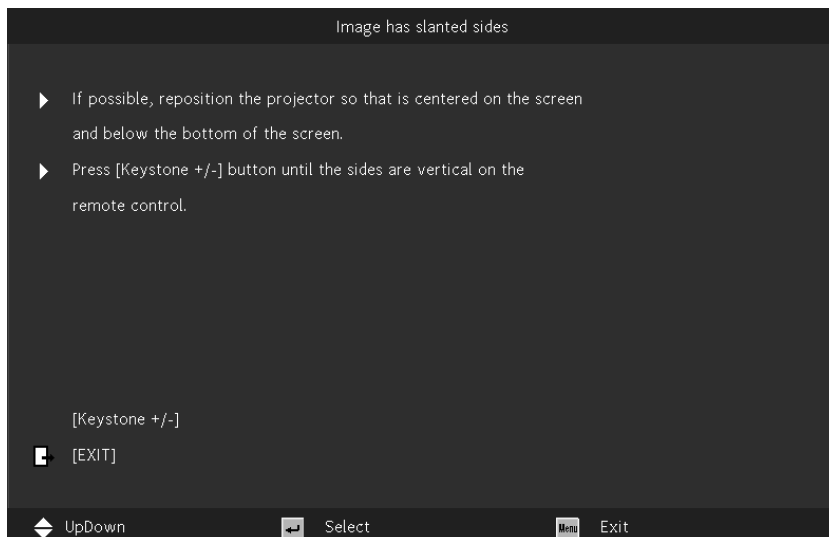

Télécommande (SRC) + fonction

1. Émetteur IR
2. Sourdine AV
3. Resynchroniser
4. Quatre touches de sélection directionnelles
5. Menu
6. Keystone +/-
7. Alimentation
8. Source
9. Entrer
10. ÉCO
11. Volume +/-
12. Vidéo
13. VGA
14. Page +/-
15. Souris
16. Image
17. HDMI
18. Aspect
19. Zoom +/-
20. Muet
21. Figer

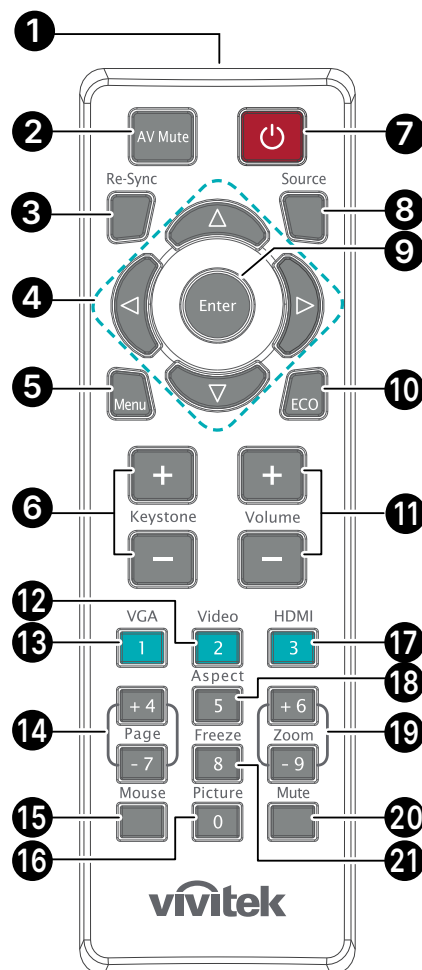

Important :

1. Ne pas utiliser le projecteur avec un éclairage fluorescent brillant. Certains éclairages fluorescents haute fréquence peuvent avoir une incidence sur le fonctionnement de la télécommande.

2. Assurez-vous que la voie entre la télécommande et le projecteur est libre (à savoir aucune obstruction). Si la voie entre la télécommande et le projecteur est obstruée, vous pouvez faire rebondir le signal de certaines surfaces réfléchissantes, comme par ex. les écrans du projecteur.

3. Les boutons et les touches du projecteur disposent de fonctions identiques aux boutons correspondant sur la télécommande. Ce manuel d'utilisation décrit les fonctions basées sur la télécommande.

Distance de fonctionnement

- La télécommande utilise la transmission infrarouge pour contrôler le projecteur.
- Il n'est pas nécessaire de la diriger directement sur le projecteur.
- La télécommande fonctionne correctement dans un rayon d'environ 7 mètres (23 pieds) et à un angle vertical de 15 degrés au-dessus ou au-dessous du niveau du projecteur.

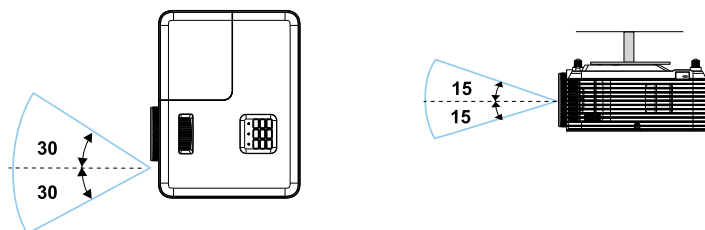

Remarque :

Si le projecteur ne répond pas à la télécommande, rapprochez-vous un peu ou remplacez les piles.

Piles

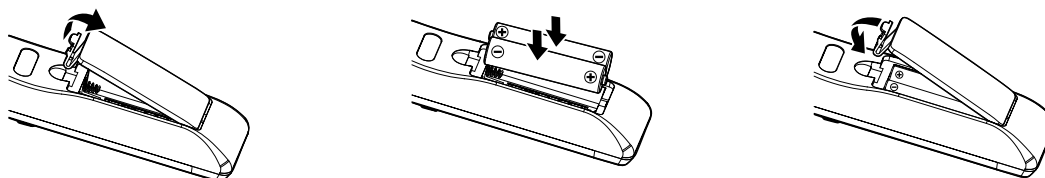

- Enfoncez le clip pour dégager le couvercle des piles.
- Insérez des piles neuves (AAA/R03). Veillez à ce que la polarité (+/-) des piles soit correctement alignée.
- Refermez le couvercle des piles et appuyez dessus jusqu'à ce qu'il se mette en place. N'utilisez pas des piles neuves avec des piles usées, ou des piles de différents types.



Attention :

1. Utilisez uniquement des piles AAA (les piles alcalines sont recommandées).
2. Jetez les piles usées conformément à la réglementation locale.
3. Retirez les piles lorsque vous n'utilisez pas le projecteur pendant une période prolongée.

Guide d'installation

Vérifier l'emplacement de l'installation

- Pour l'alimentation électrique, utilisez la prise à 3 lames (avec mise à la terre) pour assurer une mise à la terre correcte et un potentiel de terre égalisé pour tous les équipements du système de projecteurs.
- Utilisez le cordon d'alimentation fourni avec le projecteur. En cas d'absence de cet article, utilisez un autre cordon d'alimentation à 3 lames (avec mise à la terre) ; **N'UTILISEZ PAS DE CORDON D'ALIMENTATION À 2 LAMES.**
- Vérifier que la tension est stable, mis à la terre correctement et qu'il n'y a aucune fuite d'électricité.
- Mesurez la consommation électrique totale et assurez-vous qu'elle ne dépasse pas la capacité de sécurité afin d'éviter les problèmes de sécurité et les courts-circuits.
- Activer le Mode Altitude lorsque situé dans des zones de haute altitude
- Assurez-vous que les supports d'installation sont fermement fixés et qu'ils peuvent supporter le poids du projecteur.
- Éviter l'installation près d'un conduit de climatisation ou d'un caisson de basse.
- Évitez d'installer le projecteur dans des endroits où la température est élevée, où le refroidissement est insuffisant et où il y a beaucoup de poussière.
- Éloignez les lampes fluorescentes (>1 mètre) afin d'éviter tout dysfonctionnement dû aux interférences infrarouges.
- Assurez-vous que le connecteur ENTRÉE VGA est bien connecté au port ENTRÉE VGA. Les vis situées des deux cotés sont solidement fixées pour assurer une connexion correcte et un signal de fil pour obtenir un affichage optimal.
- Le connecteur ENTRÉE AUDIO ne doit être connecté qu'au port ENTRÉE AUDIO. **NE PAS** le connecter au port SORTIE AUDIO ou à tout autre port tel que BNC, RCA.
- Avant d'allumer le projecteur, assurez-vous que le cordon d'alimentation et le câble de signal sont correctement branchés. Pour éviter d'endommager le projecteur lors de son démarrage et de son fonctionnement, **NE PAS** insérer ou retirer le câble de signal ou le cordon d'alimentation.

Notes sur le refroidissement

Sortie d'air

- Assurez-vous que la sortie d'air soit à plus de 50 cm de tout obstacle afin d'assurer un bon refroidissement.
- Aucun emplacement de sortie d'air ne devrait se trouver en face de la lentille d'un autre projecteur afin d'éviter toutes illusions.
- Garder la sortie à au moins 100 cm loin des entrées des autres projecteurs
- Le projecteur dégage une grande quantité de chaleur pendant son utilisation. Le ventilateur interne dissipe la chaleur du projecteur lorsqu'il est arrêté. Ce processus peut prendre un certain temps. Lorsque le projecteur entre en MODE VEILLE, appuyez sur le bouton d'alimentation CA pour éteindre le projecteur et débranchez le cordon d'alimentation. **NE PAS DÉBRANCHER** pas le cordon d'alimentation pendant le processus d'arrêt, vous risquez d'endommager le projecteur. De plus, l'évacuation retardée de la chaleur affecte également la durée de vie du projecteur. Le processus d'arrêt peut varier et dépend du modèle utilisé. Quelle que soit la situation, assurez-vous de débrancher le cordon d'alimentation qu'une fois le projecteur en statut de VEILLE.

Entrée d'air

- Assurez-vous qu'il n'y ait aucun objet bloquant l'entrée d'air à moins de 30 cm.
- Garder l'entrée loin des autres sources de chaleur
- Évitez les zones de poussières lourdes

Notes sur l'installation

- Laissez un espace de dégagement minimum de > 500 mm (19,7 pouces) autour de tous les orifices d'air.

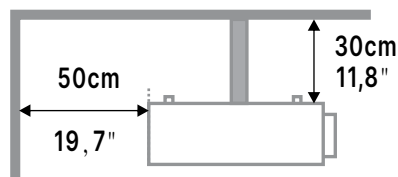
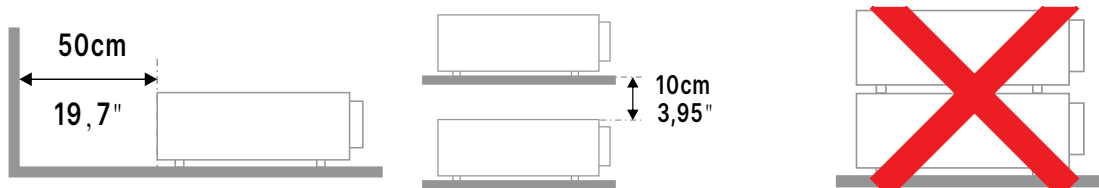

- Lorsque le projecteur est utilisé dans un espace clos, assurez-vous que la température de l'air ambiant ne dépasse pas la température de fonctionnement maximale permise et que tous les orifices d'entrée et de sortie d'air ne sont pas obstrués.

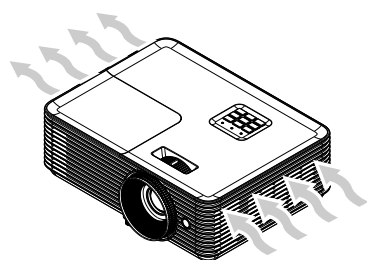

- Veillez à ce que les orifices d'entrée d'air ne recyclent pas l'air chaud ou l'air sortant des orifices de sortie d'air, cela risquerait en effet d'interrompre le fonctionnement de l'appareil, même si la température du boîtier est comprise dans la gamme tolérée des températures de fonctionnement.
- Tous les boîtiers doivent passer une évaluation thermique certifiée pour s'assurer que le projecteur ne recycle pas l'air sortant.

Options de configuration et de projection

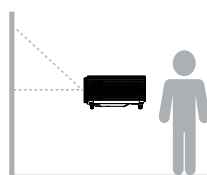

Avant

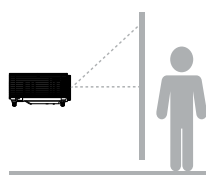

Arrière

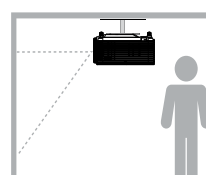

Plafond devant

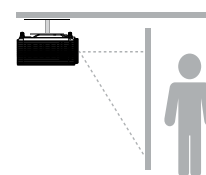

Plafond derrière

Installation du projecteur

Unité : mm

INSÉRER L'ÉCROU : M4

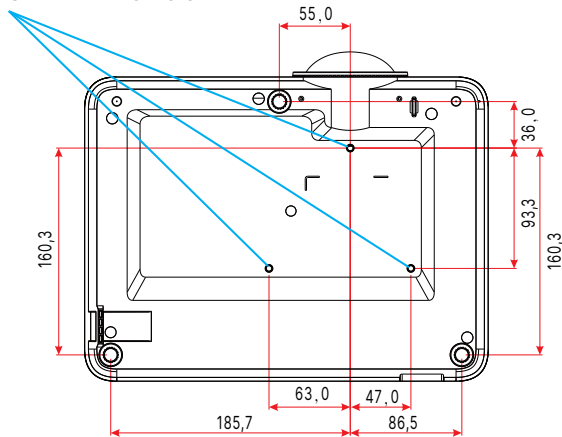

Attention :

Lors de l'installation, veillez à utiliser des fixations de plafond homologués UL.

Pour les installations au plafond, utilisez de la visserie de montage homologuée et des vis M4 avec une profondeur maximale de vis de 10 mm (0,394 pouce).

La fixation au plafond doit être d'une forme et d'une force appropriées. La charge maximale du support de montage au plafond doit dépasser le poids de l'appareil installé, et pour plus de précautions, être capable de supporter trois fois le poids de l'appareil pendant au moins 60 secondes.

Distance de projection par rapport à la taille de projection

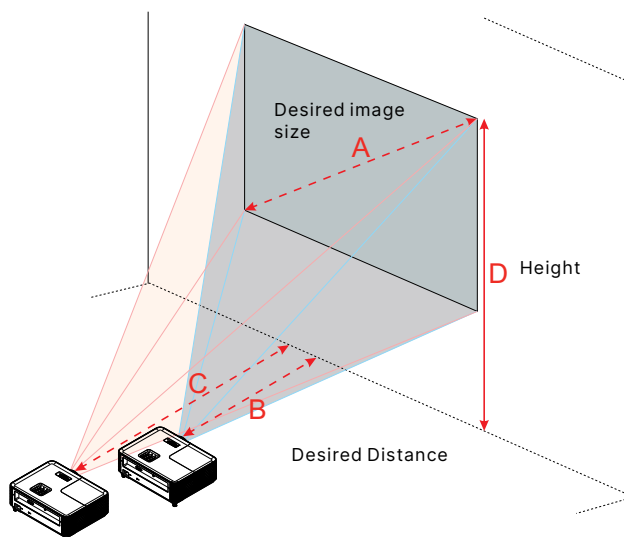

DX330

Taille d'image souhaitée		Distance (m)		Haut (cm)
Diagonal (pouce) <A>	L (cm) x H (cm)	Zoom max 	Zoom min <C>	De bas en haut de l'image <D>
27,34	56 × 42	==	1,2	48
40	81 × 61	1,6	1,8	70
50	102 × 76	2	2,2	88
60	122 × 91	2,37	2,6	105
70	142 × 107	2,8	3,1	123
80	163 × 122	3,2	3,5	140
90	183 × 137	3,5	4	158
100	203 × 152	3,9	4,4	175
150	305 × 229	5,9	6,6	263
180	366 × 274	7,1	7,9	315
200	406 × 305	7,9	8,8	351
250	508 × 381	9,9	11	438
304,41	619 × 464	12	==	534

DW350

Taille d'image souhaitée		Distance (m)		Haut (cm)
Diagonal (pouce) <A>	L (cm) x H (cm)	Zoom max 	Zoom min <C>	De bas en haut de l'image <D>
29,7	64 × 40	==	1,1	45
40	86 × 54	1,3	1,5	61
50	108 × 67	1,7	1,9	76
60	129 × 81	2	2,2	91
70	151 × 94	2,3	2,6	106
80	172 × 108	2,7	3	121
90	194 × 121	3	3,3	136
100	215 × 135	3,3	3,7	151
150	323 × 202	5	5,6	227
180	388 × 242	6	6,7	272
200	431 × 269	6,6	7,4	303
250	538 × 337	8,3	9,3	378
301,5	649 × 406	10	==	456

DH380

Taille d'image souhaitée		Distance (m)		Haut (cm)
Diagonal (pouce) <A>	L (cm) x H (cm)	Zoom max 	Zoom min <C>	De bas en haut de l'image <D>
27,88	62 × 35	==	1	40
50,0	111 × 62	1,6	1,8	72
60,0	133 × 75	1,97	2,2	87
70,0	155 × 87	2,3	2,5	101
80,0	177 × 100	2,6	2,9	116
90,0	199 × 112	2,9	3,2	130
100,0	221 × 125	3,3	3,6	144
120,0	266 × 149	3,9	4,3	173
150,0	332 × 187	4,9	5,4	217
180,0	398 × 224	5,9	6,5	260
200,0	443 × 249	6,6	7,2	289
250,0	553 × 311	8,2	9	361
305,21	676 × 380	10	==	441

DX335ST

Taille d'image souhaitée		Distance (m)		Haut (cm)
Diagonal (pouce) <A>	L (cm) x H (cm)	Zoom max 	Zoom min <C>	De bas en haut de l'image <D>
31,9	65 × 49	0,4	0,4	56
40	81 × 61	0,5	0,5	70
50	102 × 76	0,6	0,6	88
60	122 × 91	0,8	0,8	105
70	142 × 107	0,9	0,9	123
80	163 × 122	1,0	1,0	140
90	183 × 137	1,1	1,1	158
100	203 × 152	1,3	1,3	175
120	244 × 183	1,5	1,5	210
150	305 × 229	1,9	1,9	263
180	366 × 274	2,3	2,3	315
250	508 × 381	3,1	3,1	438
303,09	616 × 462	3,8	3,8	531

DW355ST

Taille d'image souhaitée		Distance (m)		Haut (cm)
Diagonal (pouce) <A>	L (cm) x H (cm)	Zoom max 	Zoom min <C>	De bas en haut de l'image <D>
35,64	77 × 48	0,4	0,4	54
40	86 × 54	0,4	0,4	61
50	108 × 67	0,6	0,6	76
60	129 × 81	0,7	0,7	91
70	151 × 94	0,8	0,8	106
80	172 × 108	0,9	0,9	121
90	194 × 121	1,0	1,0	136
100	215 × 135	1,1	1,1	151
120	258 × 162	1,3	1,3	182
150	323 × 202	1,7	1,7	227
180	388 × 242	2	2	272
200	431 × 269	2,2	2,2	303
250	538 × 337	2,8	2,8	378
302,98	653 × 408	3,4	3,4	458

DX331

Taille d'image souhaitée		Distance (m)		Haut (cm)
Diagonal (pouce) <A>	L (cm) x H (cm)	Zoom max 	Zoom min <C>	De bas en haut de l'image <D>
30,6	62 × 47		1,2	54
40	81 × 61	1,2	1,6	70
50	102 × 76	1,5	2	88
60	122 × 91	1,8	2,4	105
70	142 × 107	2,1	2,7	123
80	163 × 122	2,4	3,1	140
90	183 × 137	2,7	3,5	158
100	203 × 152	3	3,9	175
150	305 × 229	4,5	5,9	263
180	366 × 274	5,4	7,1	315
200	406 × 305	6	7,8	351
250	508 × 381	7,5	9,8	438
301,78	613 × 460	9,1		529

DW351

Taille d'image souhaitée		Distance (m)		Haut (cm)
Diagonal (pouce) <A>	L (cm) x H (cm)	Zoom max 	Zoom min <C>	De bas en haut de l'image <D>
30,07	65 × 40		1	45
40	86 × 54	1	1,3	61
50	108 × 67	1,3	1,7	76
60	129 × 81	1,5	2	91
70	151 × 94	1,8	2,3	106
80	172 × 108	2	2,7	121
90	194 × 121	2,3	3	136
100	215 × 135	2,6	3,3	151
150	323 × 202	3,8	5	227
180	388 × 242	4,6	6	272
200	431 × 269	5,1	6,7	303
250	538 × 337	6,4	8,3	378
301,17	649 × 405	7,7		456

DH381 / DH382

Taille d'image souhaitée		Distance (m)		Haut (cm)
Diagonal (pouce) <A>	L (cm) x H (cm)	Zoom max 	Zoom min <C>	De bas en haut de l'image <D>
30,73	68 × 38		1	44
40	89 × 50	1	1,3	58
50	111 × 62	1,3	1,6	72
60	133 × 75	1,5	2	87
70	155 × 87	1,8	2,3	101
80	177 × 100	2	2,6	116
90	199 × 112	2,3	2,9	130
100	221 × 125	2,5	3,3	144
150	332 × 187	3,8	4,9	217
180	398 × 224	4,5	5,9	260
200	443 × 249	5	6,5	289
250	553 × 311	6,3	8,1	361
303,81	673 × 378	7,6		439

DH385ST

Taille d'image souhaitée		Distance (m)		Haut (cm)
Diagonal (pouce) <A>	L (cm) x H (cm)	Zoom max 	Zoom min <C>	De bas en haut de l'image <D>
36,43	81 × 45	0,4	0,4	53
45,00	100 × 56	0,5	0,5	65
60,00	133 × 75	0,7	0,7	87
70,00	155 × 87	0,8	0,8	101
80,00	177 × 100	0,9	0,9	116
91,00	201 × 113	1	1	131
100,00	221 × 125	1,1	1,1	144
120,00	266 × 149	1,3	1,3	173
150,00	332 × 187	1,6	1,6	217
200,00	443 × 249	2,2	2,2	289
250,00	553 × 311	2,7	2,7	361
300,53	665 × 374	3,3	3,3	434

Guide de démarrage du projecteur

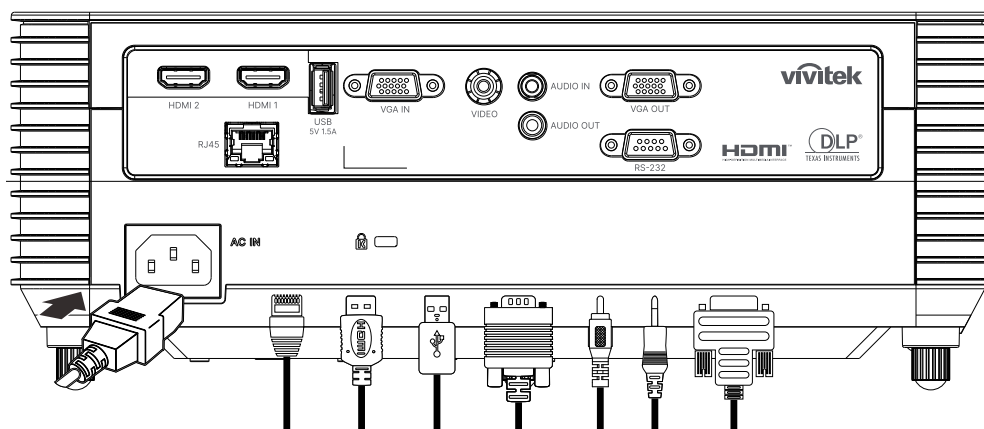

1 Connectez l'alimentation et les appareils sources



- Branchez fermement le cordon d'alimentation fourni et connectez vos appareils sources. (HDMI, USB, VGA, RJ45...etc.)
Une fois connecté, le voyant d'alimentation passe de vert clignotant à vert fixe.

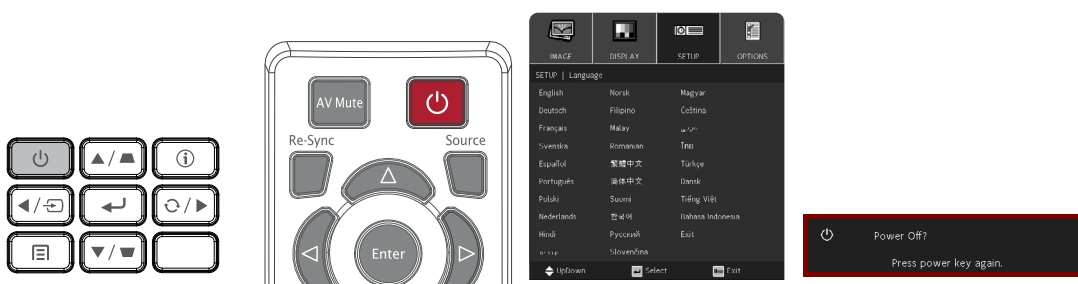



2 Allumer/Éteindre

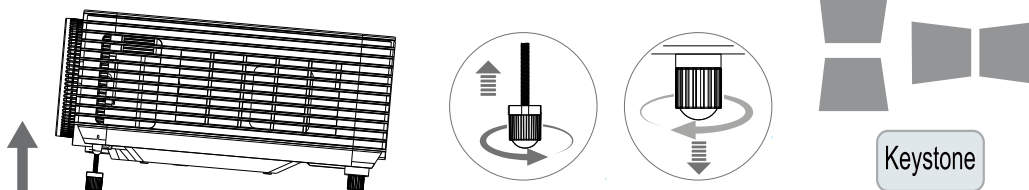

- Allumer : Appuyez sur  sur le projecteur ou sur la télécommande.
Le voyant DEL PWR (ALIM) clignote maintenant en vert.
L'écran de démarrage va s'afficher dans environ 30 secondes.
- La première fois que vous allumez le projecteur, vous pouvez sélectionner votre langue préférée.
Voir Réglage de la langue à la page 33.
- Éteindre : Appuyez sur  sur le projecteur ou sur la télécommande.
Le message « Mettre hors tension ? /Appuyez à nouveau sur le bouton d'alimentation » s'affiche sur l'écran
Appuyez à nouveau sur le bouton POWER pour confirmer la mise hors tension du projecteur.

3 Régler l'inclinaison du projecteur



- Pour augmenter l'angle d'inclinaison, tournez le pied d'inclinaison gauche et le pied d'inclinaison droit dans le sens inverse des aiguilles d'une montre.
- Appuyez sur le bouton KEYSTONE pour régler l'inclinaison de l'écran. Le contrôle du Keystone apparaît sur l'écran. Appuyez sur  /  pour la correction du Keystone V de l'image. Appuyez sur  /  pour la correction du Keystone H de l'image. (Disponible uniquement sur le modèle DW355ST)



Attention : Lorsque vous installez le projecteur

1. La table ou le support du projecteur doivent être à niveau et stable.
2. Placez le projecteur de manière à ce qu'il soit perpendiculaire par rapport à l'écran.
3. Assurez-vous que les câbles sont en lieu sûr. Il pourraient vous faire trébucher

4 Régler l'objectif du projecteur

Utilisez uniquement les 3 anneaux de contrôle sur le panneau supérieur du projecteur uniquement

ZOOM

1. Tournez la bague intérieure de contrôle Image-zoom pour redimensionner l'image projetée et la taille de l'écran.

La plage de l'objectif-zoom peut être réglée entre 25% et -15% de l'affichage.

DH380

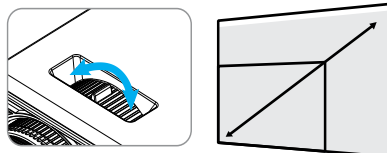

FOCUS

2. Tournez la bague extérieure de contrôle Image-focus pour augmenter la netteté de l'image projetée.

DH380

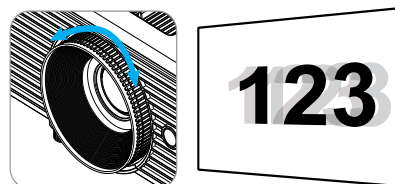

DW355ST

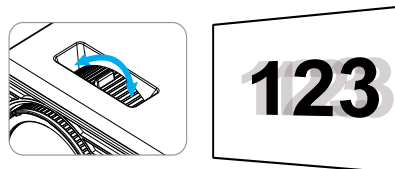

3. Paramètres du menu OSD (Affichage à l'écran)

Commandes du menu OSD

Le menu principal vous permet d'ajuster l'image, de modifier divers réglages et de vérifier l'état actuel du projecteur.

Navigation dans le menu OSD

Vous pouvez utiliser les boutons de la télécommande ou ceux sur le projecteur pour naviguer dans le menu OSD et changer des options.

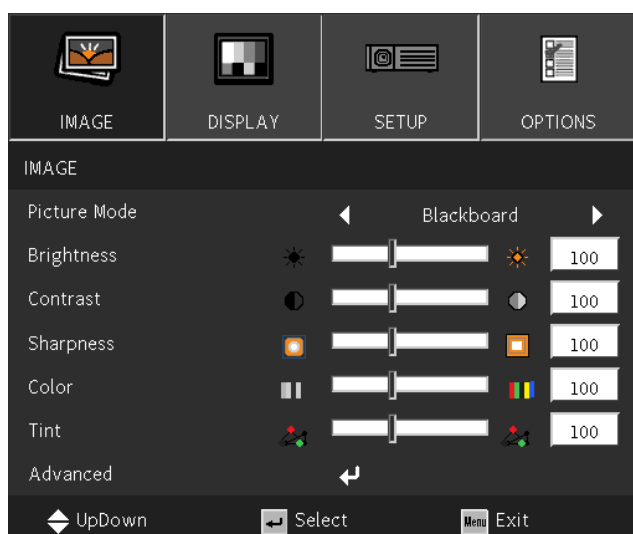

- Pour activer le menu OSD, appuyez sur le bouton MENU.
- Il y a quatre icônes de menus en haut. Appuyez sur les boutons ◀ et ▶ pour accéder à la section désirée.
- Appuyez sur les boutons ▼ et ▲ pour parcourir les sous-menus.
- Appuyez sur les boutons ◀ et ▶ pour apporter des modifications aux réglages des sous-menus.
- Appuyez sur le bouton ↩ pour accéder aux réglages avancés des sous-menus.
- Appuyez sur le bouton MENU pour fermer l'OSD ou abandonner un sous-menu.
- Appuyez sur le bouton QUITTER pour revenir au menu précédent.

Remarque :

En fonction de la source vidéo, certaines options du menu OSD peuvent ne pas être disponibles. Par exemple, l'élément Position horizontale/verticale dans le menu Ordinateur peut être modifié que lorsqu'un ordinateur est connecté au projecteur. Les options qui ne sont pas disponibles ne peuvent pas être accédées et sont grisées.

Menu IMAGE

Picture Mode (Mode Affichage)	Presentation (Présentation) / Bright (Lumineux) / Movie (Films) / sRGB / Blackboard (Tableau noir) / User (Utilisateur) / 3D (Trois dimensions)
Brightness (Luminosité)	-50~50
Contrast (Contraste)	-50~50
Sharpness (Netteté)	1~15
Color (Couleur)*	-50~50
Tint (Teinte)*	-50~50
Advanced (Avancé)	Gamma : Film / Video (Vidéo) / Graphics (Graphique) / Standard
	BrilliantColor™: 1~10
	Color Temp. (Temp. Couleur) : Warm (Chaud) / Medium (Moyen) / Cold (Froid)
	Color settings (Param. coul) : R (Rouge)/G (Vert)/B (Bleu)/C (Cyan)/M (Magenta)/Y (Jaune) (Hue (Teinte)/Saturation/Gain)
	Color settings (Param. coul) : W (Blanc) (Red (Rouge) / Green (Vert) / Blue (Bleu))
	Color Space (Echelle Chroma.) : AUTO/RGB/YUV Color Space (Echelle Chroma.)** : AUTO / RGB(0~255) / RGB(16~235) / YUV
Signal*** : Automatic (Automatique) / Phase (Suivi) / Frequency (Fréquence) / H. Position (Position Horiz.) / V. Position (Position Vert.) / Exit (Quitter)	
Exit (Quitter)	

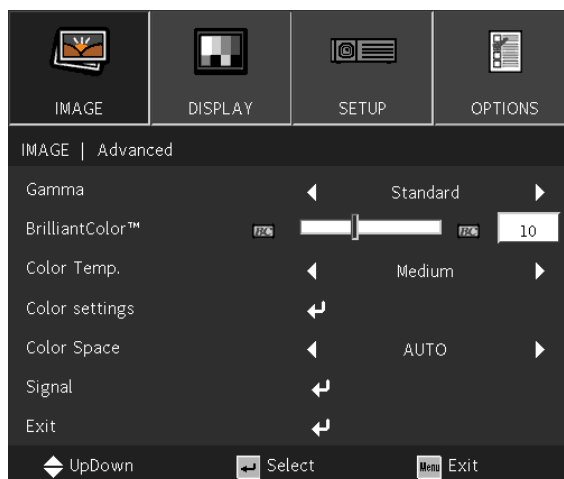
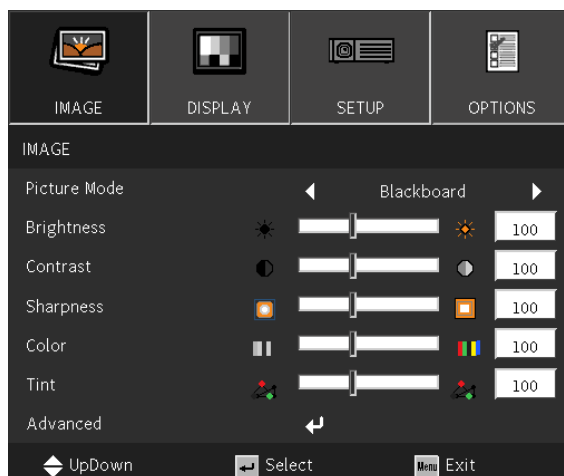

Remarque :

“*” Pris en charge uniquement pour les sources Vidéo et YUV.

“**” Pris en charge uniquement pour les sources HDMI.

“***” Pris en charge uniquement pour les sources VGA analogiques.

Picture Mode (Mode Affichage)

- Utilisez ◀/▶ pour sélectionner le mode de votre choix.
- **Presentation (Présentation)** : Suggestion d'utilisation. Permet d'obtenir le meilleur effet lors d'une présentation.
- **Bright (Lumineux)** : Ce mode est adapté à un environnement d'application qui nécessite une luminosité maximale.
- **Movie (Film)** : Permet de bénéficier d'un bon équilibre du niveau de saturation, de contraste et de luminosité.
Il est recommandé d'employer cette option dans les lieux sombres.
- **sRGB** : Permet d'obtenir des images très réalistes dans des conditions où la luminosité est limitée.
- **Blackboard (Tableau noir)** : Ce mode est à sélectionner pour obtenir les meilleurs paramétrages de couleurs lorsque la projection a lieu sur un tableau (vert).
- **User (Utilisateur)** : Permet de personnaliser le niveau de luminosité, de contraste et de couleur.
- **3D (Trois dimensions)** : Réglage recommandé lorsque la fonction 3D est activée.

Brightness (Luminosité)

- Appuyez sur ◀ et utilisez ◀/▶ pour augmenter ou réduire le niveau de luminosité de l'image.

Contrast (Contraste)

- Appuyez sur ◀ et utilisez ◀/▶ pour ajuster le niveau de contraste de l'image.

Sharpness (Netteté)

- Appuyez sur ◀ et utilisez ◀/▶ pour ajuster le niveau de netteté de l'image.

Color (Couleur)









- Appuyez sur ◀ et utilisez ◀/▶ pour ajuster le niveau de saturation de l'image.





















Tint (Teinte)

- Appuyez sur ◀ et utilisez ◀/▶ pour ajuster la balance des couleurs rouge et verte.

Advanced (Avancé)

- Appuyez sur ◀ et utilisez ▼/▲ pour faire défiler les sous-menus.
- **Gamma** : Utilisez ◀/▶ pour sélectionner une chrominance d'image différente.
Lorsque la luminosité ambiante est si élevée qu'elle a une incidence sur l'image projetée, vous pouvez modifier le gamma pour ajuster la chrominance.
Film : Pour le home cinéma.
Video (Vidéo) : Pour les sources vidéo ou TV.
Graphics (Graphique) : Pour les sources d'image.
Standard : Pour les sources d'ordinateur ou PC.
- **BrilliantColor™** : Utilisez ◀/▶ pour ajuster le niveau de brillance de l'image.
- **Color Temperature (Temp. Couleur)** : Utilisez ◀/▶ pour sélectionner la température des couleurs.
Chaud : permet d'obtenir une image aux nuances rouges et blanches.
Normal : permet d'obtenir une image aux tons blancs normaux.
Froid : permet d'obtenir une image aux nuances bleues et blanches.

- **Color Settings (Param. coul) :** Appuyez sur  et utilisez / pour faire défiler les sous-menus.
Couleur : Pour sélectionner et ajuster une couleur (Rouge, Vert, Bleu, Cyan, Magenta, Jaune).
Nuance : Utilisez / pour ajuster la teinte des couleurs.
Saturation : Utilisez / pour ajuster la saturation des couleurs.
Gain : Utilisez / pour ajuster le gain des couleurs.

Couleur : Pour sélectionner et ajuster une couleur (Blanc).
Rouge : Utilisez / pour ajuster la valeur de la couleur rouge.
Vert : Utilisez / pour ajuster la valeur de la couleur verte.
Bleu : Utilisez / pour ajuster la valeur de la couleur bleue.
Ces trois options permettent d'ajuster la plage de couleur au niveau de l'intégralité de l'image. Si vous remarquez une quantité minimale de rouge, de vert ou de bleu dans les zones grises, baissez le gain de la couleur correspondante en conséquence. En général, quand le gain augmente, le contraste de l'image diminue.
- **Color Space (Echelle Chroma.) :** Sélectionnez un type de matrice de couleur approprié entre AUTO, RGB, RGB(0-255)(*), RGB(16-235)(*), et YUV.
- **Signal** Appuyez sur  et utilisez / pour faire défiler les sous-menus
Automatic (Automatique) : Utilisez / pour activer ou désactiver le verrouillage de la synchronisation
Phase (Suivi) : Utilisez / pour ajuster la fréquence et réduire la distorsion d'image RVB analogique.
Frequency (Fréquence) : Utilisez / pour ajuster la largeur horizontale de l'image RVB analogique.
H Position (Position Horiz.) : Utilisez / pour ajuster la position horizontale de l'image.
V Position (Position Vert.) : Utilisez / pour ajuster la position verticale de l'image.
Exit (Quitter) : Appuyez sur  pour revenir à la page précédente.
- **Exit (Quitter) :** Appuyez sur  pour revenir à la page précédente.

Menu DISPLAY (AFFICHER)

Format	Modèle XGA : Auto / 4:3 / 16:9 / Native (Natif) Modèle WXGA : Auto / 4:3 / 16:9 / 16:10 / LBX / Native (Natif) Modèle 1080p : Auto / 4:3 / 16:9 / LBX / Native (Natif)
Edge Mask (Masquage)	0~10
Zoom	-5~25
V Keystone (Trapèze V)	-40~40 -20~20*
Enhanced Gaming	On (Marche) / Off (Arrêt)
3D (Trois dimensions)	3D Mode (Mode 3D) : Off (Arrêt) / DLP-Link (Lien DLP) 3D Format (Format 3D)** : AUTO / SBS / Top and Bottom (Haut et bas) / Frame Sequential (Superposés) 3D Sync. Invert (Invers. Sync 3D)** : On (Marche) / Off (Arrêt) Exit (Quitter)

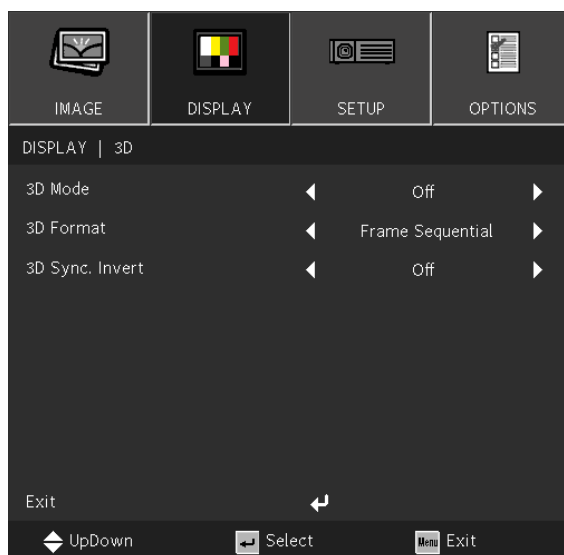
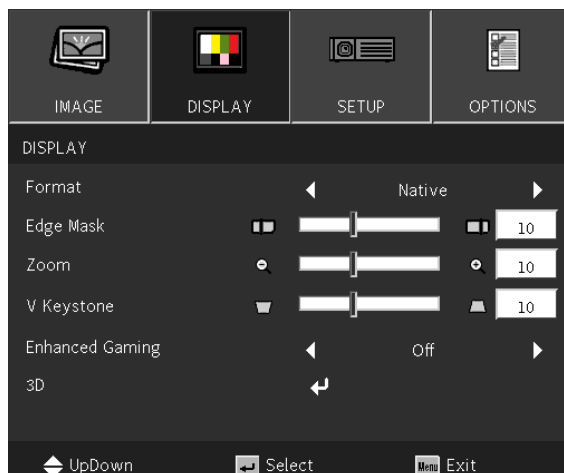

Remarque :

“*” Disponible uniquement sur le modèle DW355ST.

“**” Disponible uniquement lorsque la fonction 3D est activée à l'aide des lunettes DLP Link.

Format

- Utilisez ◀/▶ pour sélectionner le Format d'image (Auto, 4:3, 16:9, 16:10, LBX, Natif)

Edge Mask (Masquage)

- La fonction Cacher bord permet d'éliminer les bruits dans une image vidéo. Utilisez Cacher bord pour éliminer le bruit de codage vidéo sur le bord des sources vidéo.

Zoom

- Utilisez ◀ et ▶ pour agrandir l'image projetée.

V Keystone (Trapèze V)

- Utilisez ◀/▶ pour réduire le phénomène de distorsion de l'image à la verticale. La valeur modifiable est ± 40 .

Enhanced Gaming

- **On (Marche)** : Augmente le lag de l'entrée en désactivant les fonctions qui augmentent le lag, telles que puremotion et geometric correction.
- **Off (Arrêt)** : Désactive cette fonction

3D (Trois dimensions)

- Appuyez sur ↵ et utilisez ▼/▲ pour régler la source 3D, la méthode de synchronisation et le format 3D.
- Avant de procéder aux réglages 3D, assurez-vous que l'entrée du signal Synchro 3D est connectée.
- **3D Mode (Mode 3D)** : Utilisez ◀/▶ pour activer ou désactiver les fonctions 3D.
Désactivé : désactive la fonction 3D.
DLP-Link : active la synchronisation 3D interne.
- **3D Format (Format 3D)** : Utilisez ◀/▶ pour sélectionner le type de format 3D :
Automatique, Côte à côte, Haut et bas, Séquence d'images.
- **3D Sync Invert (Invers. Sync 3D)** : Utilisez ◀/▶ pour inverser le signal 3D G/D ou D/G.
Marche : permet d'inverser le signal.
Arrêt : suit la synchronisation du signal reçu.
- **Exit (Quitter)** : Appuyez sur ↵ pour revenir à la page précédente.



Important :

Les personnes suivantes doivent faire preuve de vigilance lors de la visualisation d'images 3D :

Les enfants de moins de six ans.









Les personnes sensibles à la lumière, photophobes, souffrantes ou ayant déjà été victimes de maladies cardiovasculaires

Les personnes qui sont fatiguées ou qui manquent de sommeil.

Les personnes qui sont sous l'influence de drogue ou d'alcool.

Normalement, il est sûr de regarder des images en 3D. Cependant, certaines personnes peuvent se sentir mal à l'aise. Reportez-vous aux directives applicables, révisées et publiées par la 3D League le 10 décembre 2008. Celles-ci stipulent notamment que les personnes visionnant des images en 3D doivent faire une pause d'au moins 5 à 15 minutes toutes les demi-heures ou heures.

Menu SETUP (REGLAGE)

Language (Langue)	Langue actuelle Sélectionner la langue Écran
Projection	<ul style="list-style-type: none">  Bureau avant /  Bureau arrière /  Plafond avant /  Plafond derrière
Menu Location (Pos. Menu)	<ul style="list-style-type: none">  Centre /  Gauche-Haut /  Droite-Haut /  Gauche-Bas /  Droite-Bas
Screen Type (Type d'écran)*	16:10 / 16:9
Audio Settings (Arrangements audio)	Mute (Muet) : On (Marche) / Off (Arrêt)
	Volume : 0~10
Advanced (Avancé)	Audio Input (Entrée audio) : Default (Val. par défaut) / AUDIO1
	Logo : Default (Val. par défaut) / Neutral (Neutre) Exit (Quitter)

Remarque :



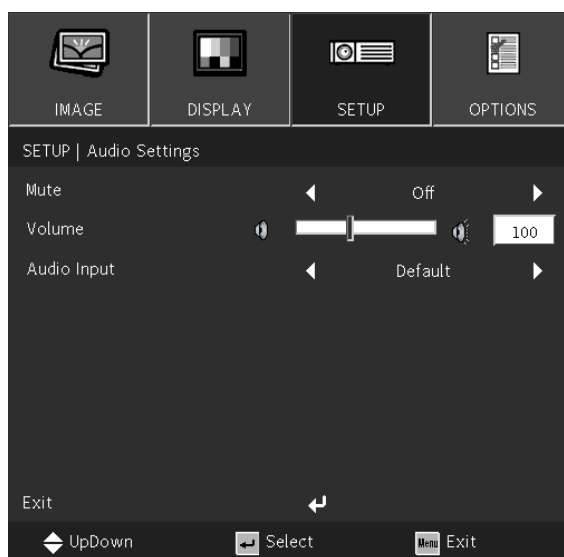
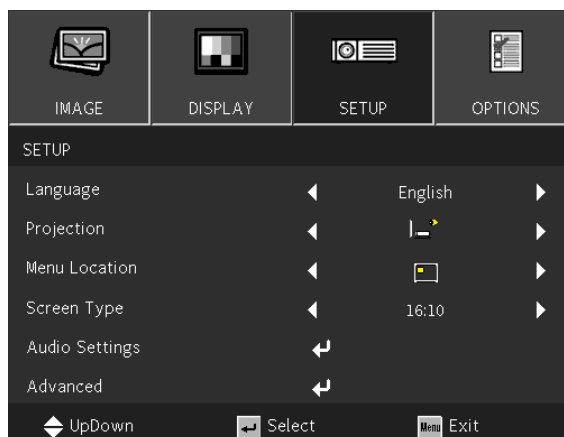

"" Uniquement sur les modèles WXGA.*



Language (Langue)

- Appuyez sur le bouton MENU. Appuyez sur les boutons ◀ / ▶ pour accéder à la section CONFIGURATION.
- Appuyez sur les boutons ▼ / ▲ pour accéder au sous-menu **Language (Langue)**.
- Appuyez sur ↵ pour accéder à l'écran des réglages avancés.
- Appuyez sur les boutons ▼ / ▲ / ◀ / ▶ pour faire défiler et mettre en surbrillance votre langue.
- Appuyez sur le bouton MENU pour quitter le réglage avancé de la langue.

Projection

- Utilisez ◀ / ▶ pour sélectionner la position de projection.
-  **Bureau avant** : permet d'installer le projecteur sur une surface fixe et de projeter l'image vers l'avant.
-  **Bureau arrière** : permet d'installer le projecteur sur une surface fixe et de projeter l'image vers l'arrière.
-  **Plafond avant** : permet d'installer le projecteur au plafond et de projeter l'image vers l'avant.
-  **Plafond arrière** : permet d'installer le projecteur au plafond et de projeter l'image vers l'arrière.

Menu Location (Pos. Menu)

- Utilisez ◀ / ▶ pour sélectionner la position du menu ( Centre,  Gauche-Haut,  Droite-Haut,  Gauche-Bas,  Droite-Bas)

Screen Type (Type d'écran)

- Utilisez ◀ / ▶ pour sélectionner le rapport d'aspect de l'image (16:9 ou 16:10)

Audio Settings (Arrangements audio)

- Appuyez sur ↵ et utilisez ▼ / ▲ pour faire défiler les sous-menus.
- **Mute (Muet)** : Utilisez ◀ / ▶ pour activer ou désactiver la sourdine.
- **Volume** : Utilisez ◀ / ▶ pour augmenter ou réduire le volume émis par le projecteur.
- **Audio Input (Entrée audio)** :
Val. par défaut : Définit l'entrée audio en fonction de la source d'entrée actuelle.
AUDIO1 : L'entrée audio devient la source audio pour toutes les entrées vidéo.

Advanced (Avancé)

- Appuyez sur ↵ et utilisez ▼ / ▲ pour faire défiler les sous-menus.
- **Logo** : Utilisez cette fonction pour régler l'écran de démarrage désiré. Si des changements sont faits, le nouveau réglage ne prendra effet que la prochaine fois que le projecteur est allumé.
Val. par défaut : L'écran de démarrage par défaut.
Neutre : Le logo ne s'affiche pas sur l'écran de démarrage.

Menu OPTIONS

Input Source (Source d'Entrée)	VGA Video (Vidéo) HDMI
Source Lock (Verr. Source)	On (Marche) / Off (Arrêt)
High Altitude (Haute Altitude)	On (Marche) / Off (Arrêt)
Information Hide (Info Cachées)	On (Marche) / Off (Arrêt)
Keypad Lock (Clavier verrouillé)	On (Marche) / Off (Arrêt)
Test Pattern (Mire)	Grid (Grille) / White (Blanc)
IR Function (Fonction IR)	On (Marche) / Off (Arrêt)
Background Color (Couleur Arr Plan)	Black (Noir) / Red (Rouge) / Blue (Bleu) / Green (Vert) / White (Blanc)
Advanced (Avancé)	Direct Power On (Allumage direct) : On (Marche) / Off (Arrêt)
	Signal Power On (Signal marche)* : On (Marche) / Off (Arrêt)
	Auto Power Off(min) (Arrêt Auto (min)) : 0~180
	Sleep Timer(min) (Mode Veille (min)) : 0~990
	Quick Resume (Résumé rapide) : On (Marche) / Off (Arrêt)
Exit (Quitter)	
Lamp Settings (Paramètres Lampe)	Lamp Hour (Heure lampe)
	Lamp Reminder (Rappel de Lampe) : On (Marche) / Off (Arrêt)
	Brightness Mode (Mode Lumineux) : Bright (Lumineux) / Eco / Dynamic
	Lamp Reset (Mise à zéro lampe) : Yes (Oui) / No (Non)
	Exit (Quitter)

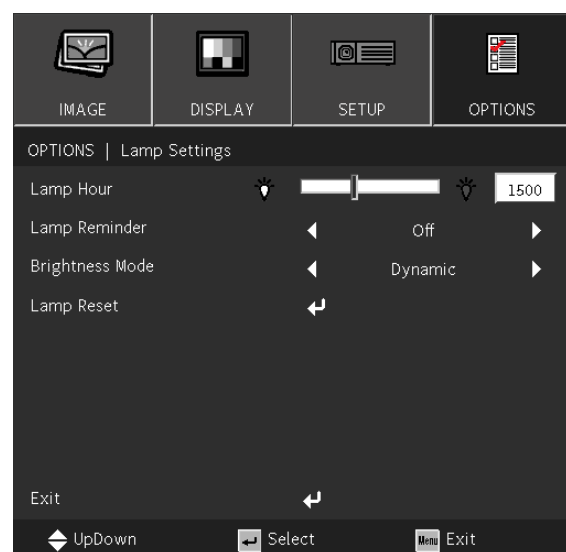
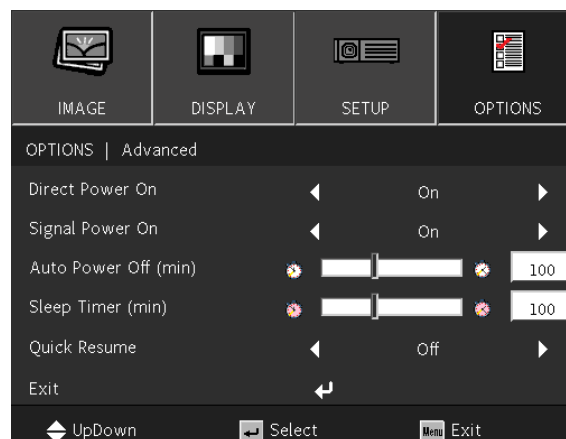
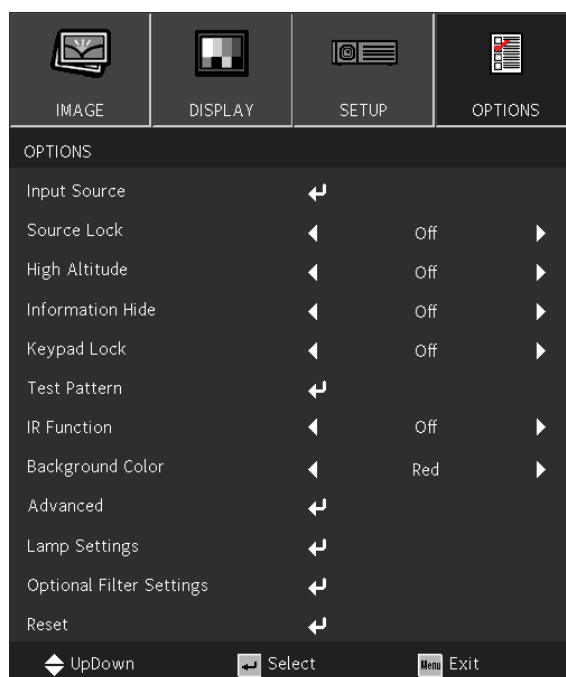

Optional Filter Settings (Paramètres optionnels filtre)	Optional Filter Installed (Filtre optionnel installé) : Yes (Oui) / No (Non)
	Filter Usage Hours (Heures d'utilisation du filtre) : 0~99999
	Filter Reminder (Rappel filtre) : Off (Désactivé) / 300Hr / 500Hr / 800Hr / 1000Hr
	Filter Reset (Remise à zéro filtre) : Yes (Oui) / No (Non)
	Exit (Quitter)

Reset (Remise à zéro)	Yes (Oui) / No (Non)
-----------------------	----------------------

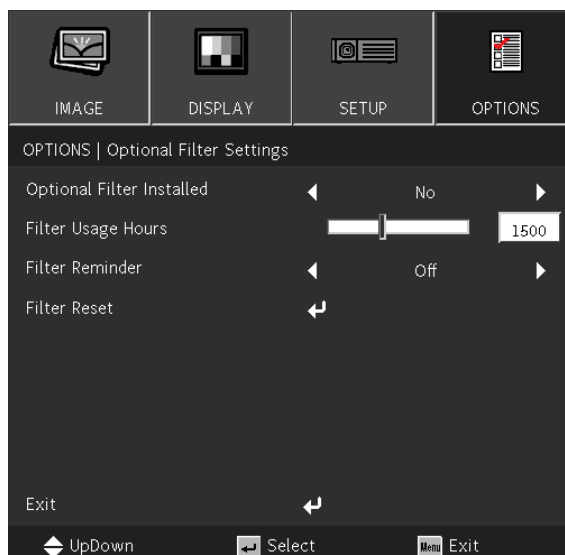

Remarque :

“*” Uniquement pris en charge par HDMI.

Input Source (Source d'Entrée)

- Appuyez sur et utilisez / pour faire défiler les sous-menus.
- Sélectionnez les sources dont vous avez besoin. Appuyez sur pour finaliser la sélection.

Source Lock (Verr. Source)

- **On (Marche)** : Le projecteur recherche uniquement la sélection d'entrée actuelle.
- **Off (Arrêt)** : Le projecteur recherchera d'autres signaux si le signal d'entrée courant est perdu.

High Altitude (Haute Altitude)

- Utilisez / pour ajuster la vitesse du ventilateur de refroidissement (Activé, Désactivé).

Information Hide (Info Cachées)

- Utilisez / pour Activer (masquer) ou Désactiver (afficher) le message de la source.

Keypad Lock (Clavier verrouillé)

- Utilisez / pour activer ou désactiver le verrouillage du clavier.

Remarque :

Pour déverrouiller le clavier, appuyez sur « » pendant 5 secondes, « Clavier déverrouillé » s'affiche.

Test Pattern (Mire)

- Appuyez sur et utilisez / pour sélectionner Blanc / Grille, activez l'image de la mire.













IR Function (Fonction IR)

- **On (Marche)** : Le projecteur peut être commandé avec la télécommande.
- **Off (Arrêt)** : Le projecteur ne pourra fonctionner qu'avec les touches du panneau de commande.









Background Color (Couleur Arr Plan)

- Utilisez / pour sélectionner la couleur d'arrière-plan (Noir, Rouge, Vert, Bleu ou Blanc).

Advanced (Avancé)

- Appuyez sur  et utilisez / pour faire défiler les sous-menus.
- **Direct Power On (Allumage direct)** : Utilisez / pour activer ou désactiver. Cette fonction est réglée sur Désactivé par défaut. Quand elle est réglée sur Activé, le projecteur s'allume automatiquement la prochaine fois que l'alimentation secteur est activée. Vous pouvez utiliser cette fonction et l'interrupteur d'alimentation (au lieu de la télécommande) pour allumer le projecteur.
- **Signal Power on (Signal marche)** : Utilisez / pour régler sur Activer/Désactiver pour activer ou désactiver la mise sous tension automatique par le signal d'entrée.
Activé : Le projecteur s'allume automatiquement lorsque le signal HDMI est appliqué.
Désactivé : Le projecteur s'allume en appuyant sur la touche « POWER » de la télécommande ou du clavier.
- **Auto Power Off (mins) (Arrêt Auto (min))** : Utilisez / pour augmenter ou réduire la durée s'écoulant avant l'extinction automatique du projecteur lorsqu'aucun signal n'est détecté.
- **Sleep Timer (mins) (Mode Veille (min))** : Utilisez / pour augmenter ou réduire la durée s'écoulant avant l'activation automatique du mode Veille.
- **Quick Resume (Résumé rapide)** :
Activé : Si le projecteur est accidentellement éteint, cette fonction permet au projecteur d'être instantanément remis sous tension, si sélectionné dans un délai de 100 secondes.
Désactivé : Le ventilateur commence à refroidir le système immédiatement lorsque l'utilisateur éteint le projecteur.
- **Exit (Quitter)** : Appuyez sur  pour revenir à la page précédente.



Lamp Settings (Paramètres Lampe)

- Appuyez sur  et utilisez / pour faire défiler les sous-menus.
- **Lamp Hour (Heure lampe)** : Affiche les heures de fonctionnement de la lampe actuelle.
- **Lamp Reminder (Rappel de Lampe)** : Utilisez / pour afficher ou cacher le message d'avertissement lorsque le message de changement de lampe s'affiche. Le message apparaîtra 30 heures avant le remplacement recommandé de la lampe.
- **Brightness Mode (Mode Lumineux)** : Utilisez / pour sélectionner le mode de la lampe pour une luminosité plus élevée ou plus faible pour économiser la durée de vie de la lampe.
Brillant : Ce mode est adapté à un environnement d'application qui nécessite une luminosité maximale.
Éco. : Réduit la puissance de la lampe pour une luminosité plus faible et une durée de vie prolongée de la lampe.
Dynamique : Augmente et diminue la puissance de la lampe en fonction de la source vidéo. La consommation d'énergie varie du maximum à 30 %, ce qui prolonge la durée de vie de la lampe.
- **Lamp Reset (Réinit. la lampe)** : Réinitialise le compteur d'heures de fonctionnement de la lampe. À utiliser après le remplacement de la lampe.
- **Exit (Quitter)** : Appuyez sur  pour revenir à la page précédente.

Optional Filter Settings (Paramètres optionnels filtre)

- **Optional Filter Installed (Filtre optionnel installé)** :
Sélectionnez « Oui » pour afficher le message d'avertissement après un certain nombre d'heures.
Sélectionnez « Non » pour désactiver le message d'avertissement.
Le réglage par défaut du filtre est « Non ». Après avoir assemblé le filtre, allumez le projecteur, appuyez sur « Menu », allez dans « OPTIONS → Paramètres du filtre optionnel → Filtre optionnel installé » et sélectionnez « Oui ».
- **Filter Usage Hours (Heures d'utilisation filtre)** : Affiche les heures de fonctionnement du filtre.
- **Filter Reminder (Rappel filtre)** : Sélectionnez le nombre d'heures avant que le message du filtre ne s'affiche. (Le réglage par défaut est 500hrs).
- **Filter Reset (Remise à zéro filtre)** : Réinitialisez le compteur du filtre à poussière après avoir remplacé ou nettoyé celui-ci.
- **Exit (Quitter)** : Appuyez sur  pour revenir à la page précédente.

Reset (Remise à zéro)

- Appuyez sur / pour réinitialiser les paramètres d'affichage de tous les menus aux paramètres d'usine par défaut.

Remarque :

En fonction de la source vidéo, certaines options du menu OSD peuvent ne pas être disponibles. Les options qui ne sont pas disponibles ne peuvent pas être accédées et sont grisées.

4. Guide de dépannage

Problèmes standard et solutions

Ces directives sont des suggestions de gestion de problèmes que vous pouvez rencontrer avec le projecteur. Si le problème n'est pas résolu ainsi, contactez votre revendeur pour toute assistance.

Souvent, après avoir passé du temps à solutionner un problème, vous remarquerez que son origine peut être aussi simple qu'une connexion desserrée.

Vérifiez les points suivants avant de procéder à l'exécution de solutions propres au problème.

- Utilisez un autre dispositif électrique pour confirmer que la prise électrique fonctionne.
- Assurez-vous que le projecteur est bien sous tension.
- Assurez-vous que tous les branchements sont bien fixes.
- Assurez-vous que le périphérique attaché est bien sous tension.
- Assurez qu'un PC connecté n'est pas en mode de suspension.
- Assurez-vous qu'un ordinateur portable connecté est configuré pour un affichage externe.

(Cela se fait en général en appuyant sur une combinaison Fn-touche sur le portable.)

Conseils de dépannage

Dans chacune des sections spécifiques à un problème, procédez selon les étapes suggérées. Ce faisant, vous résoudrez sans doute le problème plus rapidement.

Essayez de trouver le problème et d'éviter ainsi le remplacement des pièces non défectueuses.





















À titre d'exemple, si vous remplacez les piles et que le problème persiste, remplacez les piles d'origine et passez à l'étape suivante.





Rappelez-vous des étapes que vous avez suivies lors d'un dépannage : L'information peut être utile lors de l'appel au support technique ou pour faire passer au personnel de service.



Avertissement : Les utilisateurs ne sont pas autorisés à remplacer l'ampoule. Veuillez visiter un centre de service ou demander l'aide d'un professionnel.

Messages des voyants DEL

Messages des codes DEL	DEL d'alimentation	DEL Temp	DEL lampe
État Veille			
Mise sous tension (préchauffage)			
Lampe allumée			
Mise hors tension (refroidissement)			
Erreur (surchauffe)			
Erreur (panne du ventilateur)			
Erreur (panne de la lampe)			

Voyant éteint  Allumé en rouge  Allumé en bleu 
 Rouge clignotant  Bleu clignotant 

Remarque :

En cas d'erreur, débranchez le cordon d'alimentation CA et attendez une (1) minute avant de remettre le projecteur en marche. Si l'alimentation ou la DEL de la source de lumière clignotent encore ou le voyant sur Temp est allumé, contactez votre centre de support.

Problèmes d'image Q&R

Q. Aucune image ne s'affiche sur l'écran

- Vérifiez les réglages de votre ordinateur bloc-notes ou de bureau.
- Mettez tous les appareils hors puis sous tension dans l'ordre approprié.

Q. L'image est floue

- Réglez le Focus sur le projecteur.
- Vérifiez que la distance entre le projecteur et l'écran est dans la plage spécifiée.
- Assurez-vous que l'objectif du projecteur est propre.

Q. L'image est inversée

- Vérifiez le paramètre Projection dans le menu **CONFIGURATION** de l'OSD.

Q. L'image est striée

- Réglez les paramètres de Phase dans le menu **IMAGE > Signal** de l'OSD sur les paramètres par défaut.
- Pour garantir que le problème ne provient pas d'une carte vidéo du PC connecté, effectuez la connexion sur un autre ordinateur.

Q. L'image est terne et sans contraste

- Réglez le paramètre Contraste dans le menu **IMAGE** de l'OSD.

Q. La couleur de l'image projetée ne correspond pas à l'image source.

- Réglez les paramètres Température de couleur et Gamma dans le menu **IMAGE > Avancé** de l'OSD.

Problèmes avec la source de lumière

Q. Aucune lumière provenant du projecteur

- Vérifiez que le câble d'alimentation est bien branché.
- Assurez-vous qu'il n'y a pas de problème avec la source d'alimentation en la testant avec un autre appareil électrique.
- Remettez le projecteur en marche dans l'ordre approprié et assurez-vous que la DEL d'alimentation s'allume.

Problèmes avec la télécommande

Q. Le projecteur ne répond pas à la télécommande

- Dirigez la télécommande vers le capteur à distance sur le projecteur.
- Assurez-vous que le voie entre la télécommande et le capteur n'est pas obstruée.
- Éteignez l'éclairage fluorescent de la pièce.
- Vérifiez la polarité de la pile.
- Remplacez les piles.
- Éteignez les autres appareils infrarouges alentour.
- Faites réparer la télécommande.

Problèmes avec l'audio

Q. Il n'y a pas de son

- Réglez le volume avec la télécommande.
- Réglez le volume de la source audio.
- Vérifiez la connexion du câble audio.
- Testez la sortie de la source audio avec d'autres hauts-parleurs.
- Faites réparer le projecteur.

Q. Le son est déformé

- Vérifiez la connexion du câble audio.
- Testez la sortie de la source audio avec d'autres hauts-parleurs.
- Faites réparer le projecteur.

Faire réparer le projecteur

Si vous ne parvenez pas à résoudre le problème, vous devez faire réparer le projecteur. Rangez le projecteur dans le carton d'origine. Incluez une description du problème et une liste de vérification des étapes que vous avez prises lorsque vous tentiez de résoudre le problème : Cette information pourrait être utile au personnel de service. Pour la réparation, renvoyez le projecteur à l'endroit où vous l'avez acheté.

HDMI Q&R

Q. Quelle est la différence entre un câble HDMI dit Standard et un câble HDMI dit Vitesse élevée ?

HDMI Licensing, LLC a annoncé récemment que les câbles seront testés et définis comme étant standard ou haut débit.

Les câbles standard (ou « catégorie 1 ») HDMI ont été testés pour fonctionner à une vitesse de 75 Mhz ou jusqu'à 2.25Gbps, ce qui est l'équivalent d'un signal de 720p et de 1080i.

Les câbles à haute vitesse (ou « catégorie 2 ») HDMI ont été testés pour fonctionner à une vitesse de 340 Mhz ou jusqu'à 10.2Gbps, qui est la bande passante la plus élevée actuellement disponible sur un câble HDMI et peuvent supporter avec succès des signaux de 1080p y compris ceux de profondeurs de couleurs accrues ou de taux d'actualisation accrues de la Source. Les câbles haut débit sont également capable de gérer des affichages à résolutions plus élevées, comme les moniteurs de cinéma WQXGA (résolution 2560 × 1600).

Q. Comment obtenir une longueur de câble HDMI supérieure à 10 mètres ?

Il existe de nombreux adoptants HDMI travaillant sur des solutions HDMI qui étendent la distance effective d'un câble depuis la plage typique de 10 mètres jusqu'à des longueurs beaucoup plus importantes. Ces sociétés fabriquent diverses solutions incluant des câbles actifs (composants électroniques actifs intégrés aux câbles qui propulsent et prolongent le signal du câble), des répéteurs, des amplificateurs ainsi que CAT5/6 et des solutions à fibre.

Q. Comment puis-je déterminer si un câble certifié HDMI ?

Tous les produits HDMI doivent être certifiés par le fabricant dans les spécifications de test de conformité HDMI. Il se peut toutefois que des câbles portant le logo HDMI soient disponibles mais qu'ils n'aient pas été correctement testés. HDMI Licensing, LLC étudie sérieusement ces instances afin de garantir que la marque de commerce HDMI soit utilisée correctement sur le marché. Nous recommandons à la clientèle d'acheter les câbles auprès d'une source et d'une société réputées qui soient fiables.

5. Spécifications

Dimensions du projecteur

DX330 / DW350 / DH380 / DX331 / DW351 / DH381 / DH382

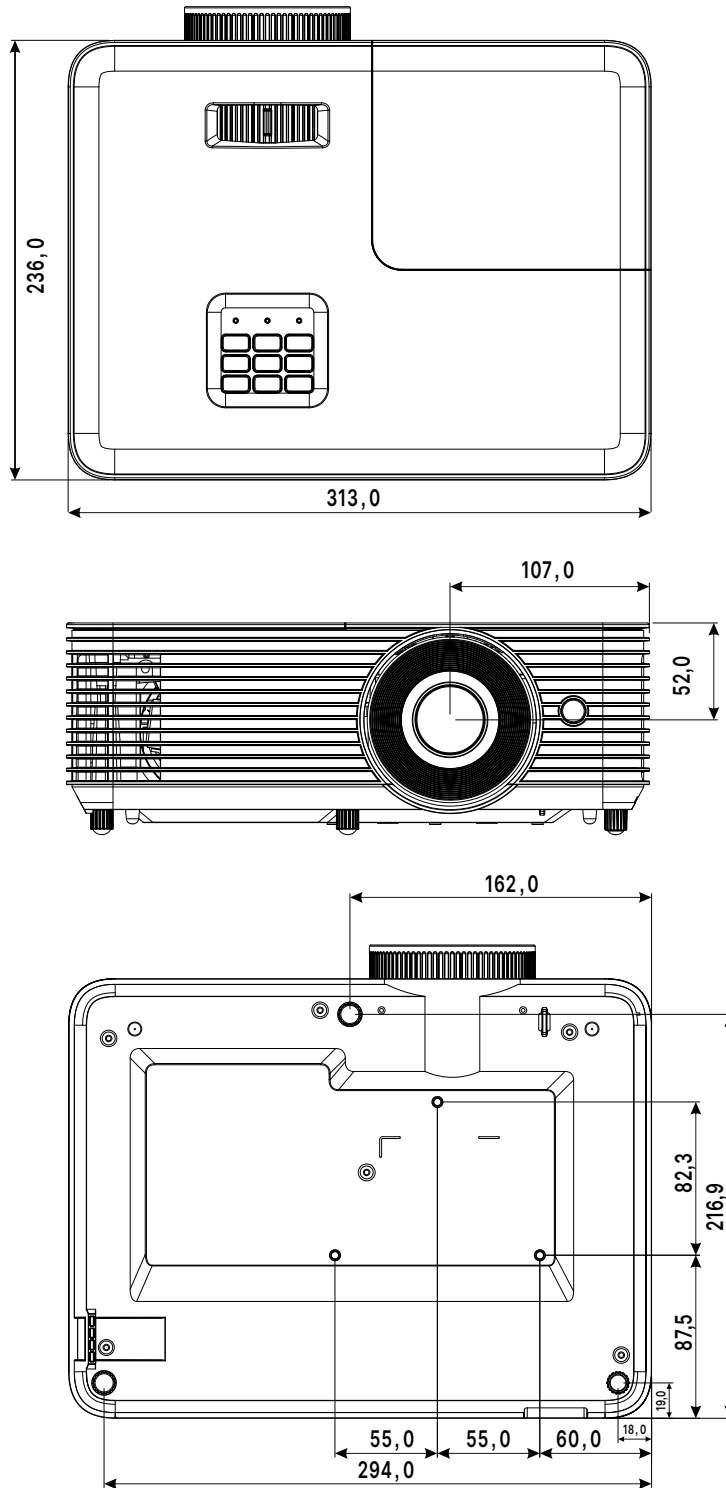

DX335ST / DW355ST / DH385ST

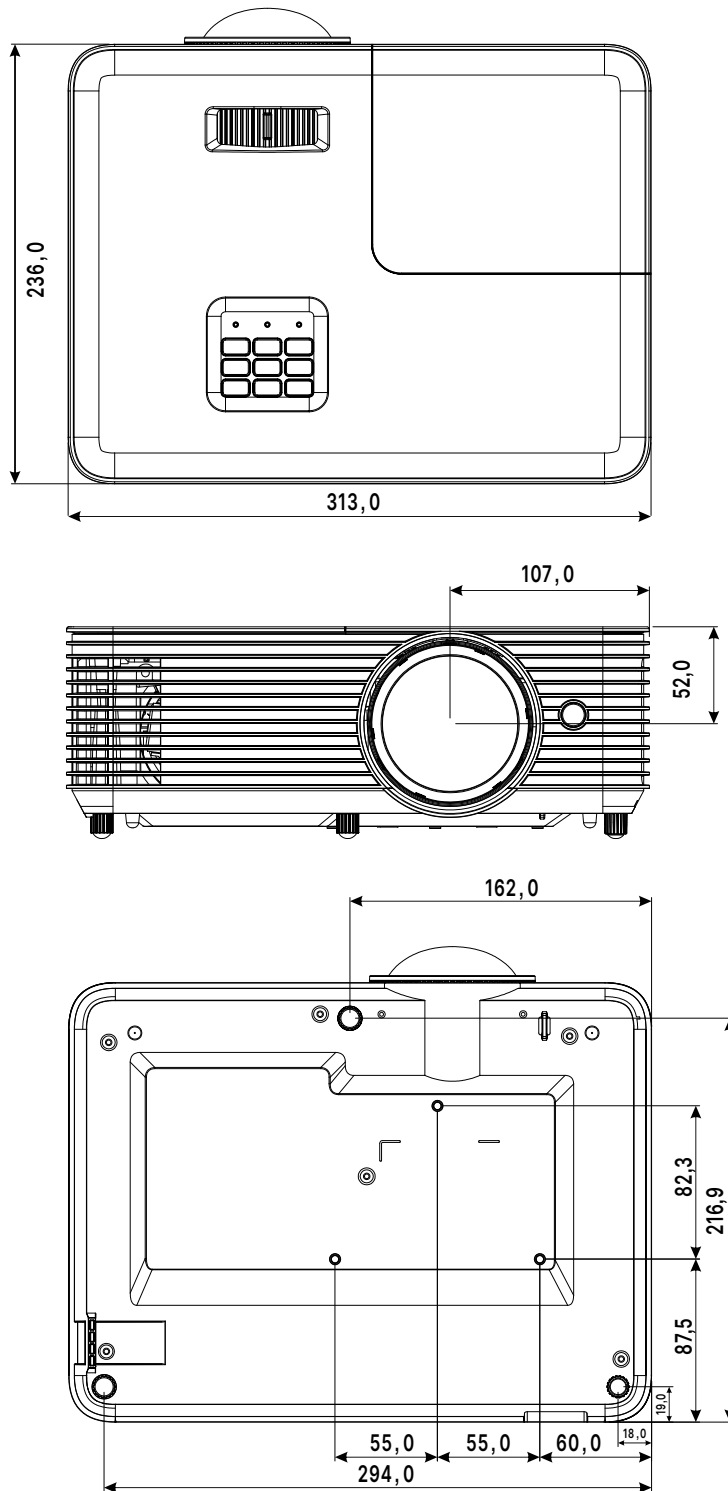

Fiche technique du projecteur

Nom du modèle	DX330	DW350	DH380	DX335ST	DW355ST
Type d'affichage	0,55" DLP	0,65" DLP	0,65" DLP	0,55" DLP	0,65" DLP
Luminosité	4 000 lumens			3 800 lumens	
Résolution native	XGA (1024×768)	WXGA (1280×800)	1080p (1920 x 1080)	XGA (1024×768)	WXGA (1280×800)
Résolution maximale	WUXGA (1,920 × 1,200)				
Rapport de contraste	30,000:1 (Marche/Arrêt complet)				
Durée de vie/type de la lampe	5 000 heures (normale) 6 000 heures (éco) 10 000 heures (Éco long) / 203 W				
Rapport de projection	1,94~2,16:1	1,55~1,73	1,48~1,62:1	0,617 fixe	0,521 fixe
Taille de l'image (diagonale)	27,8"~304,4"	29,7"~301,5"	27,9"~305,2"	31,9"~303,1"	35,6"~303,0"
Distance de projection	1,2~12m	1,1~10m	1 m~10m	0,4~3,8m	0,4~3,4m
Objectif de projection	2,41~2,53	2,41~2,53	2,5~2,67	2,7	2,8
Taux de zoom	1,1x			Fixe	
Format d'image	4:3	16:10	16:9	4:3	16:10
Décalage	115%±5%	112.4%±5%	116%±5%	115%±5%	112.4%±5%
Correction de la distorsion	Verticale : ±30°			Verticale : ±15°	
Fréquence horizontale	15 -102kHz				
Fréquence verticale	23 - 120Hz				
Compatibilité 3D	Oui				
Haut-parleur	10W				
Compatibilité avec les ordinateurs	VGA (640 × 480) à WUXGA (1920 × 1200)				
Compatibilité vidéo	NTSC, PAL, SECAM / 480i, 480p, 576i, 576p, 720p, 1080i, 1080p				
Ports de connexion d'E/S	HDMI v1.4b (x1), vidéo composite, Entrée VGA (x1), Entrée Audio (Mini-Jack), Sortie Audio (Mini-Jack), RS232, USB 5V/1,5A (et service)				
Méthode de projection	Dessus de table, montage au plafond (avant ou arrière)				
Solutions de sécurité	Fente de sécurité Kensington®, verrouillage du clavier				
Dimensions (L x P x H)	313 × 236 × 114mm (12,3" x 9,3" x 4,5")				
Poids	2,7 kg (5,9 lbs)			2,9 kg (6,4 lbs)	
Couleurs disponibles	Blanc				
Niveau de bruit	33/27 dB (Mode Normal/Éco)				
Bloc d'alimentation	100-240 V CA, 50/60 Hz				
Consommation électrique	240W (mode Normal), 200W (mode Éco.), <0,5W (Mode Veille)				
Accessoires standard	Cordon d'alimentation secteur, télécommande, kit de documentation				
Accessoires optionnels	Lampe				

Nom du modèle	DX331	DW351	DH381	DH382	DH385ST
Type d'affichage	0,55" DLP	0,65" DLP	0,65" DLP		
Luminosité	4 500 lumens				4 000 lumens
Résolution native	XGA (1024×768)	WXGA (1280×800)	1080p (1920×1080)		
Résolution maximale	WUXGA (1,920×1,200)				
Rapport de contraste	30,000:1 (Marche/Arrêt complet)				
Durée de vie/type de la lampe	5 000 heures (normale) 6 000 heures (éco) 10 000 heures (Éco long) / 203 W				
Rapport de projection	1,484~1,93:1	1,187~1,54	1,13~1,47:1		0,496:1 fixe
Taille de l'image (diagonale)	30,6"~301,8"	30,1"~301,2"	30,7" ~ 303,8"		36,4"~300,5"
Distance de projection	1,2m à 9,1m	1,0m à 7,7m	1,0m à 7,6m		0,4m à 3,3m
Objectif de projection	2,43~2,78				2,8
Taux de zoom	1,3x				Fixe
Format d'image	4:3	16:10	16:9		
Décalage	115%±5%	112.4%±5%	116%±5%		
Correction de la distorsion	Verticale : ±30°				Verticale : ±15°
Fréquence horizontale	15 -102kHz				
Fréquence verticale	23 - 120Hz				
Compatibilité 3D	Oui				
Haut-parleur	10W				
Compatibilité avec les ordinateurs	VGA (640 × 480) à WUXGA (1920×1200)				
Compatibilité vidéo	NTSC, PAL, SECAM / 480i, 480p, 576i, 576p, 720p, 1080i, 1080p				
Ports de connexion d'E/S	HDMI v1.4b (x2), Vidéo composite, Entrée VGA (x1), Sortie VGA (x1), Entrée Audio (Mini-Jack), Sortie Audio (Mini-Jack), RS232, USB 5V/1,5A (et service)		HDMI v1.4b (x1),HDMI v2.0 (x1),Vidéo composite, Entrée VGA (x1), Sortie VGA (x1), Entrée Audio (Mini-Jack), Sortie Audio (Mini-Jack), RS232, USB 5V/1,5A (et service)		
Ports de connexion d'E/S (RJ45)	N/A		RJ45(x1) (10/100Mbps)		N/A
Méthode de projection	Dessus de table, montage au plafond (avant ou arrière)				
Solutions de sécurité	Fente de sécurité Kensington®, verrouillage du clavier				
Dimensions (L x P x H)	313 × 236 × 114mm (12,3" x 9,3" x 4,5")				
Poids	2,7 kg (5,9 lbs)				2,9 kg (6,4 lbs)
Couleurs disponibles	Blanc				
Niveau de bruit	36/27 dB (Mode Normal/Éco.)				
Bloc d'alimentation	100-240 V CA, 50/60 Hz				
Consommation électrique	295W (Mode Normal), 210W (Mode Éco.), <0,5W (Mode Veille)				
Accessoires standard	Cordon d'alimentation secteur, télécommande, kit de documentation				
Accessoires optionnels	Lampe				

Tableau de synchronisation du projecteur

Signal	Résolution	H-SYNC (KHz)	V-SYNC (Hz)	Vidéo composite	Composante	VGA/BNC	HDMI/DVI/HDBaseT
NTSC	-	15,734	60	o (FS)	-	-	-
PAL/SECAM	-	15,625	50	o (FS)	-	-	-
VESA	720×400	31,5	70,0	-	-	o	o
	640×480	31,5	60,0	-	-	o (FS/TB/SBS)	o (FS/TB/SBS)
	640×480	34,9	66,6	-	-	MAC13	MAC13
	640×480	37,9	72,0	-	-	o	o
	640×480	37,5	75,0	-	-	o	o
	800×600	35,1	56,0	-	-	o	o
	800×600	37,9	60,0	-	-	o (FS/TB/SBS)	o (FS/TB/SBS)
	800×600	48,1	72,0	-	-	o	o
	800×600	46,9	75,0	-	-	o	o
	832×624	48,9	75,0	-	-	MAC16	MAC16
	1024×768	48,4	60,0	-	-	o (FS/TB/SBS)	o (FS/TB/SBS)
	1024×768	56,5	70,0	-	-	o	o
	1024×768	60,0	75,0	-	-	MAC19	MAC19
	1280×1024	80,0	75,0	-	-	o	o
	1152×870	67,5	75,0	-	-	MAC21	MAC21
	1024×768	97,551	120,0	-	-	o (FS)	o (FS)
	1280×720	45	60,0	-	-	o (FS/TB/SBS)	o (FS/TB/SBS)
	1280×720	90	120,0	-	-	o (FS)	o (FS)
	1280×800	49,7	60,0	-	-	o (FS/TB/SBS)	o (FS/TB/SBS)
	1280×1024	64	60,0	-	-	o (FS)	o (FS)
	1440×900	55,9	60,0	-	-	o (FS)	o (FS)
	1600×1200	75	60,0	-	-	o (FS)	o (FS)
	1400×1050	65,3	60,0	-	-	o (FS)	o (FS)
1680×1050	64,67	60,0	-	-	o	o	
1366×768	47,7	60,0	-	-	o	o	
1920×1080	67,5	60,0	-	-	o (FS)	o (FS)	
1920×1200 (RB)	74,04	60,0	-	-	o	o	

O : Fréquences prises en charge
 - : Fréquence non prise en charge
 FS ⇒ Champ séquentiel

TB ⇒ Haut/Bas
 SBS ⇒ Côte-à-côte
 FP ⇒ Mise en trames

6. Conformité réglementaire

Avertissement de la FCC

Cet équipement a été testé et trouvé conforme aux limites des appareils numériques de Classe B, conformément à la Partie 15 des règlements FCC. Ces limites ont pour objectif de fournir une protection raisonnable contre toute interférence dangereuse lorsque l'équipement est utilisé dans un environnement commercial.

Cet équipement génère, utilise et peut émettre de l'énergie RF et s'il n'est pas installé et utilisé en accord avec ce manuel d'instruction, risque d'entraîner une interférence nocive aux communications radio. Le fonctionnement de cet équipement dans une zone résidentielle est susceptible de provoquer un brouillage nuisible, auquel cas les mesures correctives seront à la charge du propriétaire.

Des changements ou modifications non expressément approuvées apportées par les parties responsables de s'y conformer risquent d'annuler le droit de l'utilisateur à faire fonctionner l'équipement.

Canada

Cet appareil numérique de Classe B est conforme à la norme canadienne ICES-003.

Certifications de sécurité

FCC-B, cTUVus, CCC, CECP, CEL, CE, KC, CB, RoHS, ICES-003(Canada), BSMI, TGM, PSB, BIS

Mise au rebut et recyclage

Ce produit peut contenir d'autres composants électroniques jetables qui représentent un danger s'ils ne sont pas correctement mis au rebut. Recyclez ou mettez au rebut conformément aux lois locales, de l'état/de la province ou fédérales. Pour de plus amples informations, contactez Electronic Industries Alliance à l'adresse suivante www.eiae.org.

7. Communication RS-232

Configuration du paramètre de communication

Vous pouvez utiliser la commande de contrôle par série pour entrer les commandes du contrôle du projecteur ou pour extraire les données de fonctionnement à l'aide du logiciel du terminal du client Windows

Élément	Paramètre :
Bits par seconde	9 600 bps
Bits des données	8 bits
Parité	Aucun
Bits d'arrêt	1
Contrôle du débit	Aucun

Remarque :

Le délai d'attente du terminal UART est de 0,5 seconde. Ils sont tous deux disponibles pour les majuscules et les minuscules

Commandes de fonctionnement

Syntaxe de commande de fonctionnement

Le préfixe « op » de la commande de fonctionnement précède les commandes de contrôle et les réglages, séparés par une espace vide [SP] et ensuite la paire de retour « CR » et « ASCII hex 0D ». Syntax des commandes de contrôle en série :

op[SP]<operation command>[SP]<Setting Value>[CR]

op Une constante qui indique qu'il s'agit d'une commande de fonctionnement.

[SP] Indique une espace vide.

[CR] Indique la commande de paire de retour « CR » et « ASCII hex 0D ».

Valeur du réglage Réglages de la commande de fonctionnement

Types de chaînes de la configuration	Caractères des réglages	Description
Configuration de la requête actuelle	?	Un point d'interrogation doit être saisi pour effectuer cette opération.
Configuration de paramètres	= <paramètres>	Syntaxe : Le symbole « = » est suivi des valeurs applicables.
Avancement de l'application d'une étape	+	La modification de certains paramètres s'effectue par étapes. Le symbole « + » permet d'avancer l'application d'une étape donnée.
Retardement de l'application d'une étape	-	La modification de certains paramètres s'effectue par étapes. Le symbole « - » permet de retarder l'application d'une étape donnée.
Exécution d'une commande	Aucun	Certaines opérations s'exécutent sans qu'il ne soit nécessaire de spécifier des paramètres supplémentaires.

Exemples :

Situation	Commande saisie	Réponse obtenue
Exécuter commande	op reset.all[CR]	OP RESET.ALL
Query current brightness	op bright ?[CR]	OP BRIGHT = 50
Set up brightness	op bright = 100[CR]	OP BRIGHT = 100
Brightness value + 1	op bright +[CR]	OP BRIGHT = "new value"
Brightness value - 1	op bright -[CR]	OP BRIGHT = "new value"
Out of range or not support	op bright = 200[CR]	OP BRIGHT = NA
Illegal command	op abright = 100[CR]	*Illegal format#

Remarque :

Lors de l'envoi des commandes multiples, assurez-vous que le message de retour de la dernière commande est reçu avant d'envoyer la commande suivante.

Catégorie	Fonction	Opération	Régler	Obtenir	Inc	Dec	EXE	Valeurs
Entrée	Source auto	auto.src	V	V				0 : Désactivé 1 : Activé
Image	Mode Image	pic.mode	V	V				0:Présentation 1:Lumineux 2:Films 3:sRGB 4:Tableau noir 5:Utilisateur 6:3D
Image	Luminosité	lumineux	V	V	V	V		-50 ~ +50
Image	Contraste	contraste	V	V	V	V		-50 ~ +50
Basique	Format d'image	aspect	V	V				0 = 4:3 1 = 16:9 2 = 16:10 3 = Boîte aux lettres 4 = Natif 5 = Auto
Géométrie	Zoom numérique	zoom	V	V	V	V		-5 ~ +25
Géométrie	Keystone V	v.keystone	V	V	V	V		DDP442x Téléphoto:-40~-40 Portée courte:-20~20 DDP442xHV Téléphoto:-30~-30 Portée courte:-20~20
Géométrie	Keystone H	h.keystone	V	V	V	V		DDP442xHV Téléphoto:-30~-30 Portée courte:-20~20
Installation	Projection	projection	V	V				0 : Avant 1 : Arrière 2 : Plafond 3 : Arrière + plafond
Installation	Mode d'éclairage	light.mode	V	V				0 : Lumineux 1 : Éco 2 : Dynamique
Contrôle	Contrôle IR	ir.control	V	V				0 : Avant + IR supérieur activé 1 : IR frontal activé 2 : IR supérieur activé 3 : Dessus + IR supérieur désactivé
Contrôle	Volume	volume	V	V	V	V		
Installation	Tout réinitialiser	reset.all					V	
Basique	Info. source	source.info		V				<string> Par exemple : OP SOURCE.INFO = 1920x1200 60Hz
Basique	Heures lampe 1	light1.hours		V				<string> Par exemple : OP LIGHT1.HOURS = 1234
Basique	Version du logiciel	sw.ver		V				<string> Par exemple : OP SW.VER = DX330_C01_ C01

Catégorie	Fonction	Opération	Régler	Obtenir	Inc	Dec	EXE	Valeurs
Basique	Numéro de série	ser.no		V				<string> Par exemple : OP SER.NO = CDX3303451234
Basique	État d'éclairage 1	light1.stat		V				0 : Désactivé 1 : Activé
Basique	Modèle	modèle		V				<string> Par exemple : OP MODEL = DX330
Basique	Vide	blank	V	V				0 : Désactivé 1 : Activé
Basique	En marche	power.on					V	
Basique	Alimentation éteinte	power.off					V	
Basique	État du projecteur	status		V				0 : Réinitialiser 1 : Veille 2 : Actif 3 : refroidissement 4 : Chauffage 5 : Panne
Contrôle	Muet	mute	V	V				0 : Désactivé 1 : Activé
Contrôle	Figer	freeze	V	V				0 : Désactivé 1 : Activé
Contrôle	Sélection de l'entrée	input.sel	V	V				0 : VGA 1 : Vidéo 2 : HDMI 1 3 : HDMI 2
Service	Réinitialisation d'usine	pri.reset					V	
Service	Version micrologiciel	fw.ver		V				Par exemple : DDP_C01_MCU_C01_LAN_C01
Service	Code d'erreur	errcode		V				0 : Aucune erreur 1 : Verrouillage VENTILATEUR 2 : Surchauffe 3 : Panne de la lampe

8. Service

Europe, Middle East and Africa

Vivitek Service & Support
Zandsteen 15
2132 MZ Hoofddorp
The Netherlands
Tel: Monday - Friday 09:00 - 18:00
English (UK): 0333 0031993
Germany: 0231 7266 9190
France: 018 514 8582
Russian: +7 (495) 276-22-11
International: +31 (0) 20 721 9318
Email: support@vivitek.eu
URL: <http://www.vivitek.eu/support/tech-support>

North America

Vivitek Service Center
15700 Don Julian Road, Suite B
City of Industry, CA. 91745
U.S.A
Tel: 855-885-2378 (Toll-Free)
Email: T.services1@vivitekcorp.com
URL: www.vivitekusa.com

Asia and Taiwan

Vivitek Service Center
16 Tungyuan Rd., Chungli Industrial Zone,
Taoyuan City 320023, Taiwan
320023桃園市中壢區東園路16號
Tel: 886-3-4526107
Tel: 0800-042-100
Email: srv-Service.VVK.Asia@vivitek.com.tw
URL: www.vivitek.com.tw

中国/China

Vivitek客服中心
上海市闵行区申长路618号绿谷广场A座7楼
邮政编码: 201106
400客服热线: 400 888 3526
公司电话: 021-58360088
客服邮箱: service@vivitek.com.cn
官方网站: www.vivitek.com.cn



Visit www.vivitekc corp.com for more product info
Copyright (c) 2024 Delta Electronics, Inc. All Rights Reserved

A brand of  DELTA