



**DX330/DW350
DH380/DX335ST
DW355ST/DX331
DW351/DH381
DH382/DH385ST**

คู่มือผู้ใช้

สารบัญ

1. ข้อมูลทั่วไป	5
ลิขสิทธิ์ถูกต้อง	5
คำปฏิเสธรความรับผิดชอบ	5
การรับรู้เครื่องหมายการค้า.....	5
ข้อมูลเพื่อความปลอดภัยที่สำคัญ.....	6
สัญลักษณ์ที่ใช้	6
ข้อมูลเพื่อความปลอดภัยทั่วไป	6
สัญลักษณ์ที่ใช้	6
ฉลากคำเตือน	7
คำเตือนเกี่ยวกับความปลอดภัยของตา	7
ประกาศทั่วไป.....	8
เพาเวอร์ซัพพลาย.....	8
การทำความสะอาดโปรเจ็กเตอร์	8
คำเตือนตามกฎหมายและกฎระเบียบต่างๆ.....	8
คำอธิบายสัญลักษณ์	8
การดูแลลำแสงเลเซอร์เป็นพิเศษ!.....	8
คำเตือนแสงอาทิตย์.....	8
2. เริ่มต้นการใช้งาน	9
สิ่งต่าง ๆ ในกล่องบรรจุ.....	9
คุณสมบัติโปรเจ็กเตอร์	10
ฟังก์ชันของโปรเจ็กเตอร์	10
การใช้ปุ่ม วิธีใช้.....	12
รีโมทคอนโทรล (SRC) + ฟังก์ชัน	15
อุณหภูมิขณะทำงาน.....	16
แบตเตอรี่.....	16
คู่มือการติดตั้ง.....	17
ตรวจสอบสถานที่การติดตั้ง	17
ข้อมูลเกี่ยวกับการระบายความร้อน	17
ประกาศเกี่ยวกับการติดตั้ง	18
ตัวเลือกการตั้งค่าและการฉาย	18
การยึดโปรเจ็กเตอร์.....	19
ระยะทางการฉาย vs ขนาดการฉาย	20
คู่มือเริ่มต้นโปรเจ็กเตอร์.....	24
1 เชื่อมต่อสายไฟ และอุปกรณ์แหล่งสัญญาณต่าง ๆ.....	24
2 เปิด/ปิดเครื่อง	24
3 ปรับความเอียงโปรเจ็กเตอร์	25
4 ปรับเลนส์โปรเจ็กเตอร์.....	25

สารบัญ

3. การตั้งค่าเมนูที่แสดงบนหน้าจอ (OSD)	26
ตัวควบคุมเมนู OSD	26
การใช้ระบบเมนู OSD	26
เมนู IMAGE (ภาพ)	27
Picture Mode (โหมดการแสดงผล)	28
Brightness (ความสว่าง).....	28
Contrast (คอนทราสต์).....	28
Sharpness (ความชัด)	28
Color (สี)	28
Tint	28
Advanced (ขั้นสูง)	28
เมนู DISPLAY (หน้าจอ)	30
Format (รูปแบบ).....	30
Edge Mask (มาสก์ขอบ)	30
Zoom (ซูม)	30
V Keystone (V คีย์สโตน).....	31
Enhanced Gaming	31
3D (สามมิติ)	31
เมนู SETUP (ตั้งค่า)	32
Language (เลือกภาษา)	33
Projection (การฉายภาพ)	33
Menu Location (ตำแหน่งเมนู).....	33
Screen Type (ชนิดหน้าจอ).....	33
Audio Settings (ปรับตั้งเสียง)	33
Advanced (ขั้นสูง)	33
เมนู OPTIONS (ตัวเลือก)	34
Input Source (แหล่งสัญญาณเข้า)	35
Source Lock (ล็อกสัญญาณ)	35
High Altitude (พื้นที่สูง).....	35
Information Hide (ซ่อนข้อมูล).....	35
Keypad Lock (ล็อกปุ่ม).....	35
Test Pattern (รูปแบบการทดสอบ)	35
IR Function (การทำงานของ IR)	35
Background Color (สีพื้น)	35
Advanced (ขั้นสูง)	36
Lamp Settings (การปรับค่าหลอด)	36
Optional Filter Settings	36
Reset (รีเซ็ต).....	36

สารบัญ

4.การแก้ไขปัญหา	37
ปัญหาและวิธีแก้ไขปัญหาทั่วไป	37
เทคนิคในการแก้ไขปัญหา	37
ข้อความตัวบ่งชี้ LED	38
ปัญหาเกี่ยวกับภาพ ถ้ามืด&ตอบ	38
ปัญหาของแหล่งกำเนิดแสง	39
ปัญหาเกี่ยวกับรีโมทคอนโทรล	39
ปัญหาเกี่ยวกับเสียง	39
การนำโปรเจกเตอร์ไปซ่อม	39
HDMI ถ้ามืด&ตอบ	40
5. ข้อมูลจำเพาะ	41
ขนาดของโปรเจกเตอร์	41
แผ่นข้อมูลโปรเจกเตอร์	43
ตารางเวลาโปรเจกเตอร์	45
6. ความสอดคล้องกับระเบียบข้อบังคับ	46
คำเตือน FCC	46
แคนาดา	46
ใบรับรองด้านความปลอดภัย	46
การกำจัดและการรีไซเคิล	46
7. การสื่อสาร RS-232	47
การตั้งค่าพารามิเตอร์การสื่อสาร	47
คำสั่งการทำงาน	47
8. บริการ	50

1. ข้อมูลทั่วไป

ลิขสิทธิ์ถูกต้อง

สิ่งพิมพ์ฉบับนี้ รวมถึงภาพถ่าย ภาพสเก็ต และซอฟต์แวร์ได้รับการคุ้มครองภายใต้กฎหมายลิขสิทธิ์ระหว่างประเทศ และสงวนลิขสิทธิ์ทุกอย่าง ห้ามทำซ้ำคู่มือฉบับนี้ หรือสื่อใดๆ ที่มีอยู่ในนี้โดยไม่ได้รับความยินยอมเป็นลายลักษณ์อักษรจากผู้เขียน © ลิขสิทธิ์ถูกต้อง 2024

คำปฏิเสธรความรับผิดชอบ

ข้อมูลในเอกสารฉบับนี้อาจมีการเปลี่ยนแปลงโดยไม่ต้องแจ้งให้ทราบล่วงหน้า ผู้ผลิตไม่รับประกันใดๆ เกี่ยวกับเนื้อหาในคู่มือนี้ โดยเฉพาะอย่างยิ่ง ไม่รับผิดชอบถึงการรับประกันโดยนัยเกี่ยวกับความเสถียรหรือความสามารถในการใช้งานได้สำหรับวัตถุประสงค์เฉพาะ ผู้ผลิตขอสงวนสิทธิ์ในการแก้ไขและเปลี่ยนแปลงเนื้อหาในเอกสารนี้ โดยไม่มีข้อผูกมัดของผู้ผลิตในการแจ้งเกี่ยวกับการเปลี่ยนแปลงหรือแก้ไขดังกล่าว

การรับรู้เครื่องหมายการค้า



Kensington เป็นเครื่องหมายการค้าจดทะเบียนในสหรัฐอเมริกาของบริษัท ACCO Brand Corporation กับการจดทะเบียน และการใช้งานที่อยู่ระหว่างดำเนินการในประเทศอื่นๆ ทั่วโลก



HDMI, โลโก้ HDMI และ High-Definition Multimedia Interface เป็นเครื่องหมายการค้า หรือเครื่องหมายการค้าจดทะเบียนของ HDMI Licensing LLC ในประเทศสหรัฐอเมริกาและประเทศอื่นๆ

ชื่อของผลิตภัณฑ์อื่นๆ ที่ใช้ในคู่มือฉบับนี้เป็นทรัพย์สินของบริษัทที่เป็นเจ้าของที่เกี่ยวข้องและเป็นที่ยอมรับและทราบกันดี

ข้อมูลเพื่อความปลอดภัยที่สำคัญ



สำคัญ:

ขอแนะนำให้คุณอ่านส่วนนี้อย่างรอบคอบก่อนที่จะใช้โปรเจ็กเตอร์ คำแนะนำการใช้งานและความปลอดภัยนี้ มีวัตถุประสงค์เพื่อให้มั่นใจว่าคุณจะสามารถใช้โปรเจ็กเตอร์ได้อย่างปลอดภัยเป็นเวลาหลายปี เก็บเอกสารนี้ไว้สำหรับอ้างอิงในอนาคต

สัญลักษณ์ที่ใช้

สัญลักษณ์การเตือนที่ใช้ในเครื่องและในคู่มือฉบับนี้ มีวัตถุประสงค์เพื่อแจ้งเตือนให้ทราบถึงสถานการณ์อันตราย รูปแบบต่อไปนี้จะถูกใช้ในคู่มือฉบับนี้ เพื่อแจ้งเตือนข้อมูลที่สำคัญ

หมายเหตุ:

ให้ข้อมูลเพิ่มเติมเกี่ยวกับหัวข้อ



สำคัญ:

ให้ข้อมูลเพิ่มเติมที่ไม่ควรมองข้าม



ข้อควรระวัง:

แจ้งเตือนให้คุณทราบสถานการณ์ที่อาจทำให้เครื่องเสียหาย



คำเตือน:

แจ้งเตือนให้คุณทราบสถานการณ์ที่อาจทำให้เครื่องเสียหาย สร้างสภาพแวดล้อมที่เป็นอันตราย หรือเป็นสาเหตุให้เกิดการบาดเจ็บต่อบุคคล

ในคู่มือฉบับนี้ ส่วนประกอบและรายการในเมนู OSD จะแสดงในแบบอักษรตัวหนาเช่นในตัวอย่างนี้:
“กดปุ่ม เมนู บนรีโมทคอนโทรล เพื่อเปิดเมนู หลัก”

ข้อมูลเพื่อความปลอดภัยทั่วไป

- อย่าเปิดฝาตัวเครื่อง ไม่มีชิ้นส่วนที่ผู้ใช้สามารถซ่อมแซมได้อยู่ในเครื่อง เมื่อต้องซ่อมแซม ให้นำไปยังช่างบริการที่ผ่านการรับรองทุกครั้ง
- ปฏิบัติตามคำเตือนและข้อควรระวังทั้งหมดในคู่มือฉบับนี้และที่ตัวเครื่อง
- เพื่อหลีกเลี่ยงความเสียหายต่อดวงตา อย่ามองตรงเข้าไปในเลนส์ขณะที่แหล่งกำเนิดแสงเปิดอยู่
- อย่าวางผลิตภัณฑ์นี้บนรถเข็น ขาตั้ง หรือโต๊ะที่ไม่มั่นคง
- หลีกเลี่ยงการใช้ระบบไกล์น้ำ สัมผัสกับแสงแดด หรือไกล์อุปกรณ์ทำความร้อน
- อย่าวางวัตถุหนักเช่นหนังสือหรือกระเป๋าบนตัวเครื่อง

สัญลักษณ์ที่ใช้

ผลิตภัณฑ์นี้ออกแบบมาสำหรับผู้ใหญ่ที่มีความสามารถในการใช้เครื่องนี้

โปรดจดหมายเลขรุ่นโปรเจ็กเตอร์ และหมายเลขผลิตภัณฑ์ และเก็บข้อมูลไว้สำหรับการบำรุงรักษาในอนาคต ในกรณีที่อุปกรณ์หายหรือถูกขโมย คุณสามารถใช้ข้อมูลดังกล่าวสำหรับรายงานตำรวจได้

หมายเลขรุ่น:

หมายเลขผลิตภัณฑ์:

ประกาศทั่วไป

เพาเวอร์ซัพพลาย

- ใช้เฉพาะสายไฟที่ให้มา
- อย่าวางสิ่งใดบนสายไฟ จัดวางสายไฟไม่ให้กีดขวางทางเดิน
- ถอดแบริดเตอร์ออกจากกรังโครนเมื่อเก็บหรือไม่ได้ใช้งานเป็นเวลานาน

การทำความสะอาดโปรเจ็กเตอร์

- ถอดปลั๊กสายไฟออกก่อนการทำความสะอาด
- ปล่อยให้แหล่งกำเนิดแสงเย็นลงประมาณหนึ่งชั่วโมง

คำเตือนตามกฎหมายและกฎระเบียบต่างๆ

ก่อนที่จะติดตั้งและใช้โปรเจ็กเตอร์ อ่านประกาศเกี่ยวกับระเบียบข้อบังคับในหัวข้อ การปฏิบัติตามกฎหมายและกฎระเบียบต่างๆ ในหน้า 46

คำอธิบายสัญลักษณ์



การกำจัดทิ้ง: อย่าใช้บริการเก็บขยะในครัวเรือน เพื่อทิ้งอุปกรณ์ไฟฟ้าและอิเล็กทรอนิกส์ ประเทศในสหภาพยุโรปมีกฎหมายบังคับให้ใช้บริการคัดแยกกรีไซเคิล

การดูแลลำแสงเลเซอร์เป็นพิเศษ!

ควรมีการดูแลเป็นพิเศษเมื่อใช้โปรเจ็กเตอร์ DLP และอุปกรณ์เลเซอร์พลังงานสูงในห้องเดียวกัน การส่องของลำแสงเลเซอร์ลงบนเลนส์โปรเจ็กเตอร์ทางตรงหรือทางอ้อม สามารถทำให้เกิดความเสียหายอย่างรุนแรงต่อ Digital Mirror Devices (DMD™)

คำเตือนแสงอาทิตย์

หลีกเลี่ยงการใช้ D366 ซีรีส์ภายใต้แสงอาทิตย์โดยตรง แสงอาทิตย์บนเลนส์โปรเจ็กเตอร์ สามารถทำให้เกิดความเสียหายอย่างรุนแรงต่อ Digital Mirror Devices (DMD™)

2. เริ่มต้นการใช้งาน

สิ่งต่าง ๆ ในกล่องบรรจุ

เปิดกล่องโปรเจ็กเตอร์อย่างระมัดระวัง และตรวจสอบว่ามีรายการต่อไปนี้ครบถ้วน:

DH380

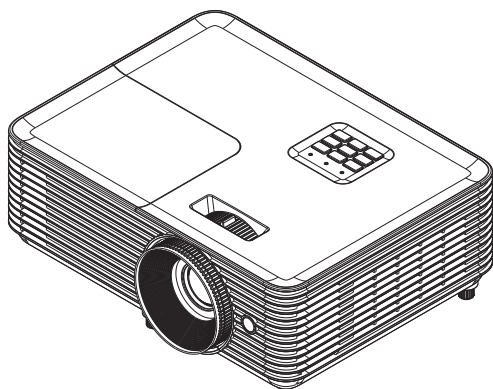

A. รีโมทคอนโทรล

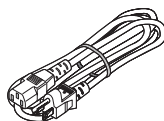

B. สายเพาเวอร์

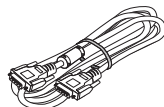

C. สายเคเบิล VGA

DW355ST

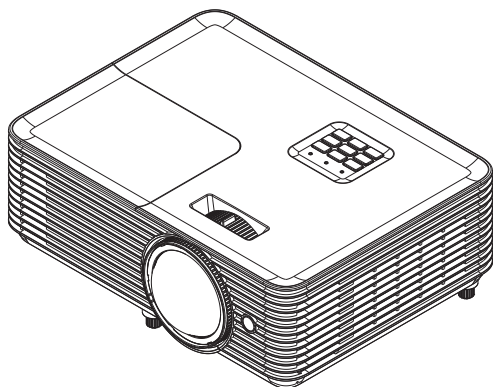

D. แบตเตอรี่



E. แผ่นพับข้อมูลความปลอดภัย / การรับประกัน, บัตรการเริ่มต้นแบบย่อ

หมายเหตุ:

ติดต่อตัวแทนจำหน่ายของคุณทันที หากมีรายการใดๆ ขาดหายไป มีลักษณะเสียหาย หรือถ้าเครื่องไม่ทำงาน ขอแนะนำให้คุณเก็บวัสดุบรรจุภัณฑ์เดิมไว้ เพื่อต้องส่งอุปกรณ์กลับไปยังบริษัทเพื่อขอรับบริการการรับประกัน



ข้อควรระวัง:

หลีกเลี่ยงการใช้โปรเจ็กเตอร์ในสภาพแวดล้อมที่เต็มไปด้วยฝุ่น

คุณสมบัติโปรเจ็กเตอร์

- การฉายภาพ 1080p ที่ยอดเยี่ยม (1,920x 1,080) พร้อมความละเอียด WUXGA สูงสุด (1,920 x1,200)
- ความสว่าง 4,000 ANSI ลูเมนสำหรับการฉายภาพแม้ในห้องประชุมที่สว่างสดใส
- อัตราส่วนคอนทราสต์สูง 30,000:1 ช่วยให้มั่นใจในงานนำเสนอที่ชัดเจนและข้อความที่คมชัด
- รองรับการปรับภาพเพี้ยน 1 ทิศทาง
- เทคโนโลยี DLP® และ BrilliantColor™ เพื่อภาพที่สดใสและแตกต่าง
- ต้นทุนการเป็นเจ้าของและการบำรุงรักษาต่ำด้วยหลอดไฟประหยัดพลังงานยาวนานถึง 10,000 ชั่วโมง (โหมดประหยัดแบบยาว)
- ล้อสี 6 ส่วน (RYGCWB) สำหรับการผลิตสีที่ดีขึ้น และสดใสขึ้น
- อินพุตและเอาต์พุตการเชื่อมต่อที่หลากหลาย รวมถึง HDMI v1.4b (x1), Composite Video, VGA-In (x1), Audio-In (Mini-Jack), Audio-Out (Mini-Jack), RS232 และ USB 5V/1.5A (พร้อมบริการ)
- การชুমและไฟก๊สแบบแมนนวล เพื่อการปรับตำแหน่งอย่างง่ายดายและยืดหยุ่น
- เสียงพร้อมลำโพงเสียง 10 วัตต์และพอร์ตเสียงเข้า/ออก
- ทำงานเงียบด้วยเสียงรบกวนต่ำเพียง 27dB (โหมดประหยัด)
- ฝาปิดหลอดไฟด้านบนไว้สำหรับถอดและใส่หลอดไฟที่สะดวกง่ายดาย
- เป็นมิตรกับสิ่งแวดล้อมด้วยกำลังไฟน้อยกว่า 0.5W ในโหมดสแตนด์บาย
- พกพาสะดวกและมีน้ำหนักเบาเพียง 2.6 กก. (5.7 ปอนด์)
- ฟีเจอร์รักษาความปลอดภัยจากการโจรกรรม ประกอบด้วย: สล๊อตเพื่อความปลอดภัย Kensington®, แถบล็อคเพื่อความปลอดภัย และล็อคปุ่มพาวเวอร์

ฟังก์ชันของโปรเจ็กเตอร์

DH380

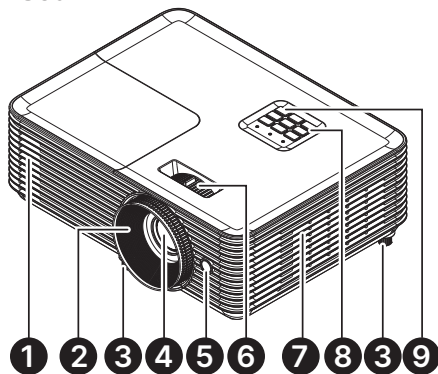

1. ช่องระบายอากาศ
2. ไฟก๊สเลนส์
3. ขาเอียง
4. เลนส์
5. ตัวรับ IR

DW355ST

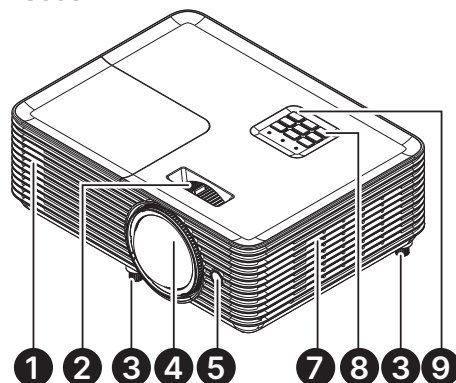

6. ซุมเลนส์
7. ช่องระบายอากาศ
8. แผงควบคุม
9. ตัวรับ IR



สำคัญ:

ช่องระบายอากาศบนโปรเจ็กเตอร์อนุญาตให้มีการไหลเวียนของอากาศที่ดี ซึ่งช่วยให้แหล่งกำเนิดแสงของโปรเจ็กเตอร์เย็นลง
อย่าให้มีสิ่งกีดขวางใดๆ บังช่องระบายอากาศ

เชื่อมต่ออุปกรณ์แหล่งสัญญาณ

DX330/DW350/DH380/DX335ST/DW355ST

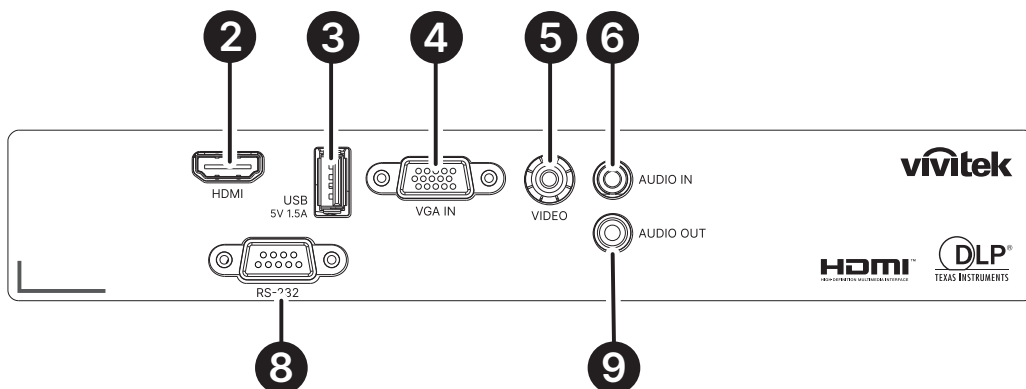

DX331/DW351/DH381/DH385ST

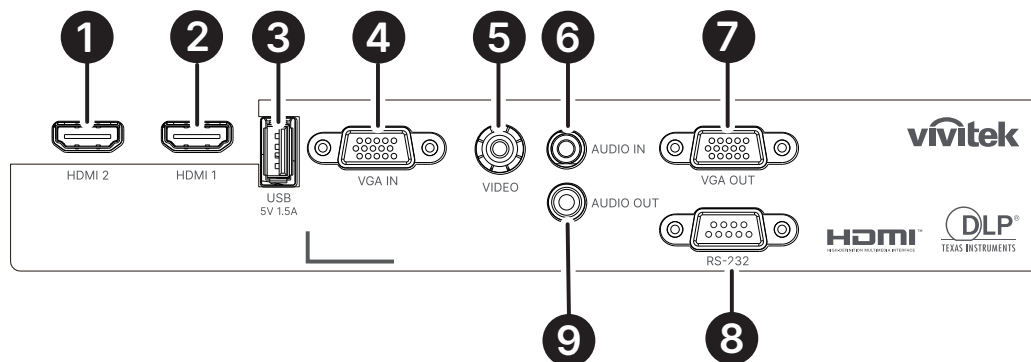

DH382

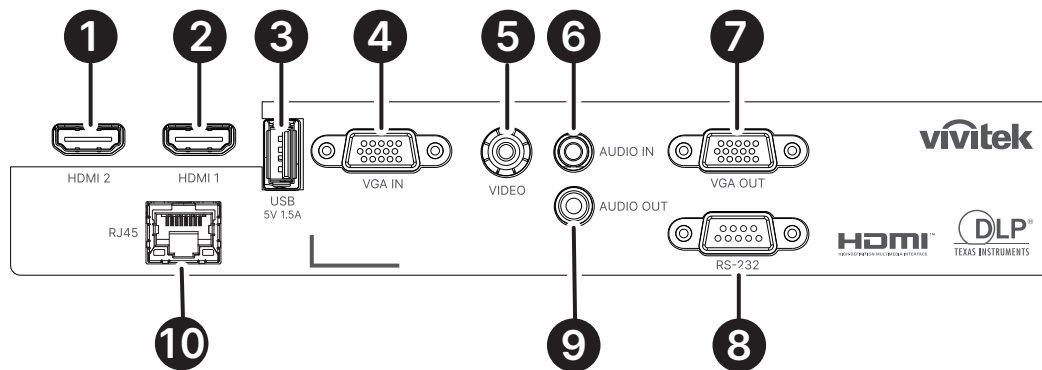

- 1. HDMI 2
- 2. HDMI 1
- 3. การจ่ายไฟออก USB (5V/1.5A)
- 4. VGA เข้า
- 5. ทีวีไอ

- 6. เสียงเข้า
- 7. VGA ออก
- 8. RS-232
- 9. เสียงออก
- 10. RJ45

แผงควบคุม

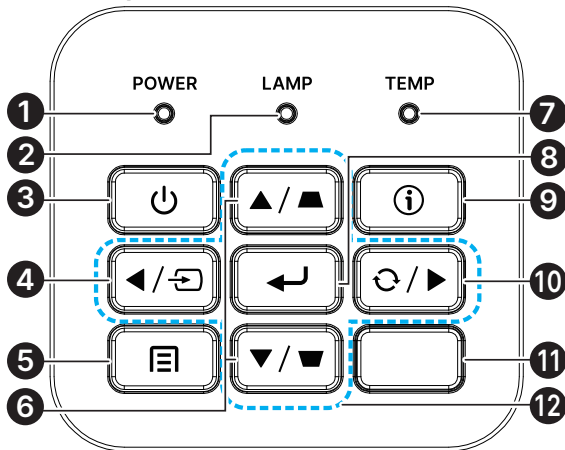

- | | |
|-----------------------|------------------------|
| 1. LED เปิด/สแตนด์บาย | 7. LED อุ่นหภูมิ |
| 2. LED หลอด | 8. ป้อน |
| 3. เพาเวอร์ | 9. วิธีใช้ |
| 4. แหล่งสัญญาณ | 10. ซิงค์ใหม่ |
| 5. เมนู | 11. ตัวรับ IR |
| 6. การแก้ไขภาพเพี้ยน | 12. ปุ่มเลือก 4 ทิศทาง |

หมายเหตุ:

เมนู สำหรับตั้งค่าแอฟ, ▲ ขึ้น, ▼ ลง, ◀ ซ้าย และ ▶ ขวา ใช้เป็นลูกศรมั้งคืบทิศทาง และยังมีปุ่ม ป้อน และ ออก ด้วย กดปุ่ม เพื่อกลับไปยังหน้าก่อนหน้า กดปุ่ม ค้างไว้จนกระทั่งกลับสู่เมนูหลัก

การควบคุมอุปกรณ์อัจฉริยะของคุณด้วยรีโมทคอนโทรล:



คำเตือน:

เพื่อเป็นการป้องกันด้านความปลอดภัย ถอดสายไฟทั้งหมดออกจากโปรเจกเตอร์และอุปกรณ์การเชื่อมต่อก่อนที่จะทำการเชื่อมต่อ

การใช้ปุ่ม วิธีใช้

ฟังก์ชัน วิธีใช้ ช่วยให้มั่นใจถึงการตั้งค่าและการทำงานที่ง่าย กดปุ่มบนแผงควบคุมเพื่อเปิดเมนูวิธีใช้

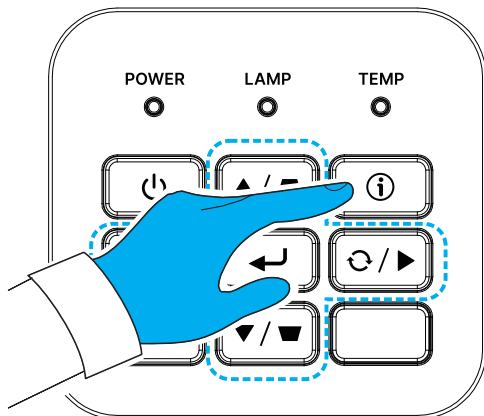

หากตรวจไม่พบแหล่งสัญญาณเข้า หน้าจอเมนูวิธีใช้เหล่านี้จะปรากฏขึ้น

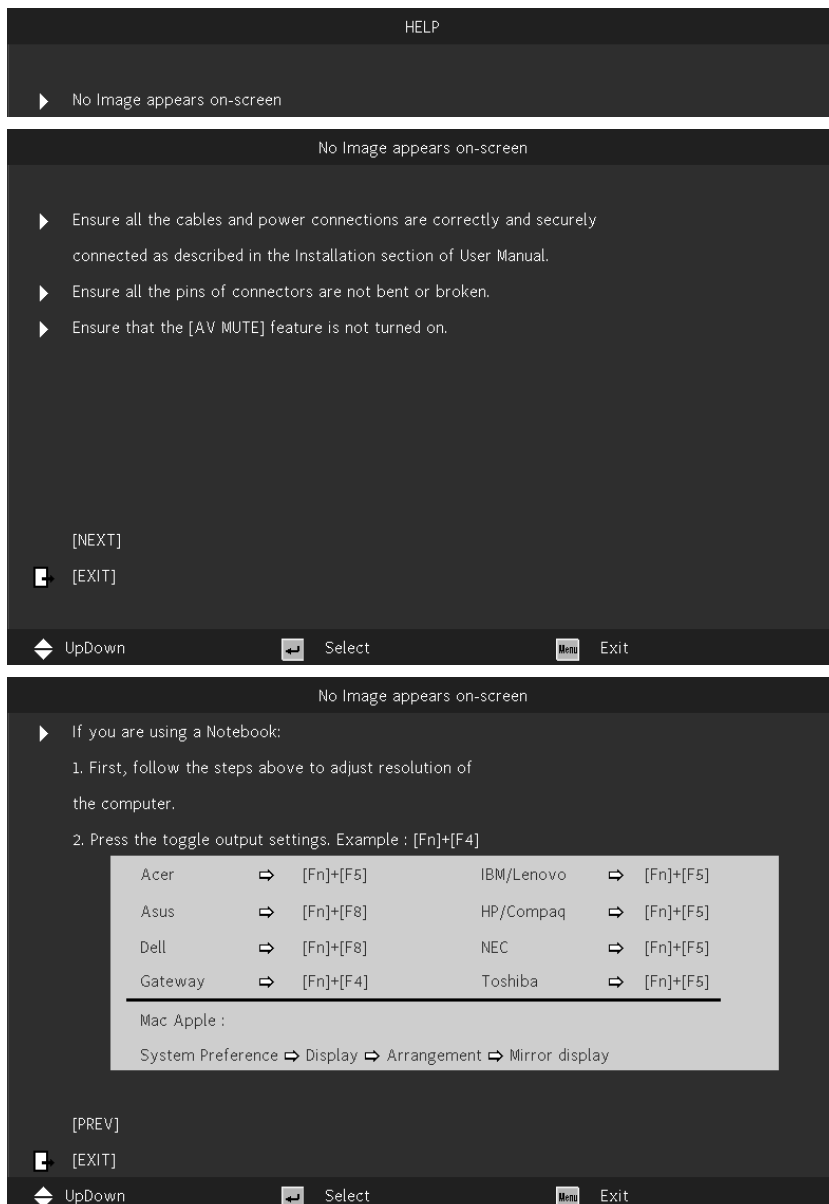

หากตรวจพบแหล่งสัญญาณเข้า หน้าจอเมบูวิธีใช้เหล่านี้จะปรากฏขึ้น
สัญญาณอินพุต VGA:

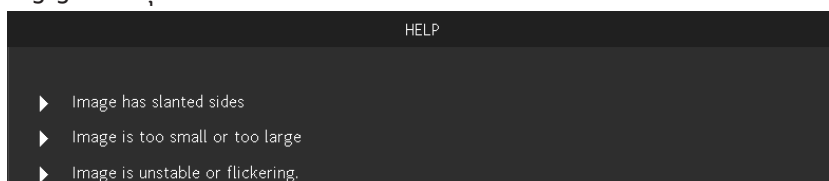

สัญญาณอื่นๆ (นอกเหนือจากสัญญาณอินพุต VGA):

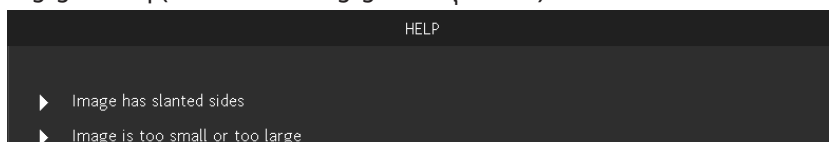

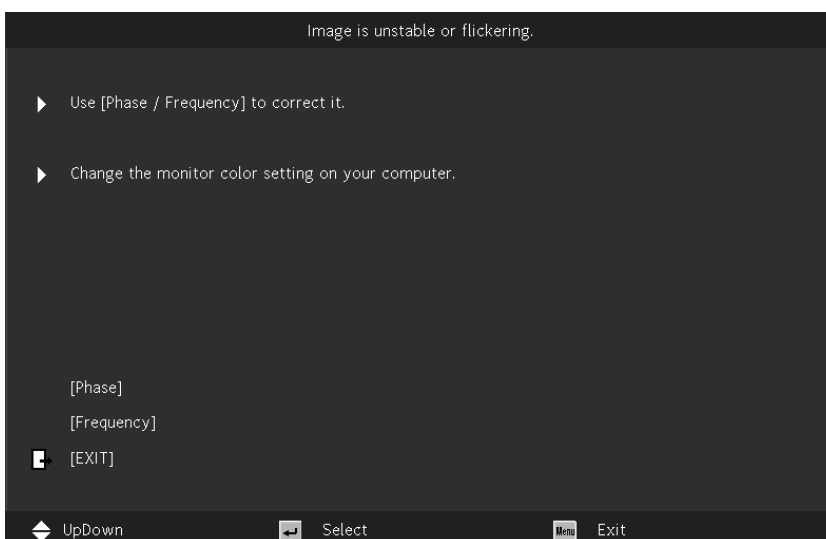
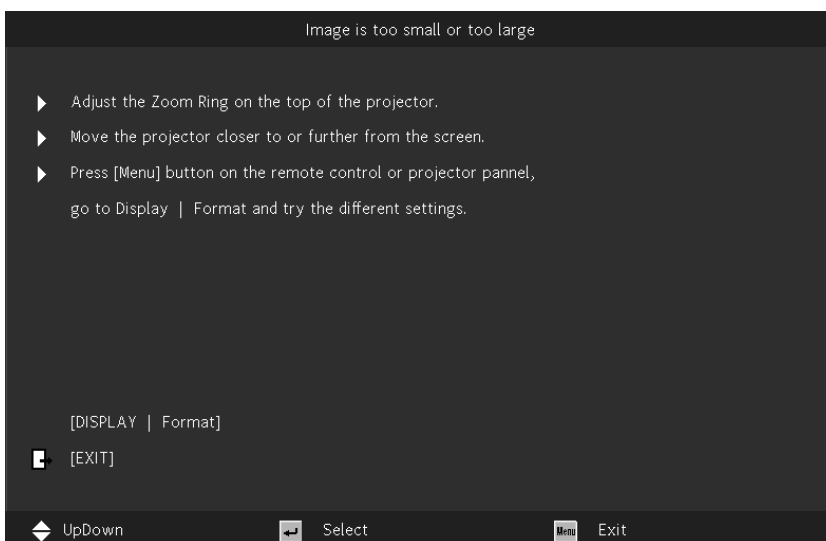

รีโมทคอนโทรล (SRC) + ฟังก์ชัน

1. ตัวส่งสัญญาณ IR
2. ปิดเสียง AV
3. ซิงค์ใหม่
4. ปุ่มเลือก 4 ทิศทาง
5. เมนู
6. ส่วนสำคัญ +/-
7. เพาเวอร์
8. แหล่งสัญญาณ
9. ป้อน
10. ECO
11. ระดับเสียง +/-
12. วัตโอ
13. VGA
14. หน้า +/-
15. เม้าส์
16. ภาพ
17. HDMI
18. อัตราส่วน
19. ซูม +/-
20. ปิดเสียง
21. ค้าง

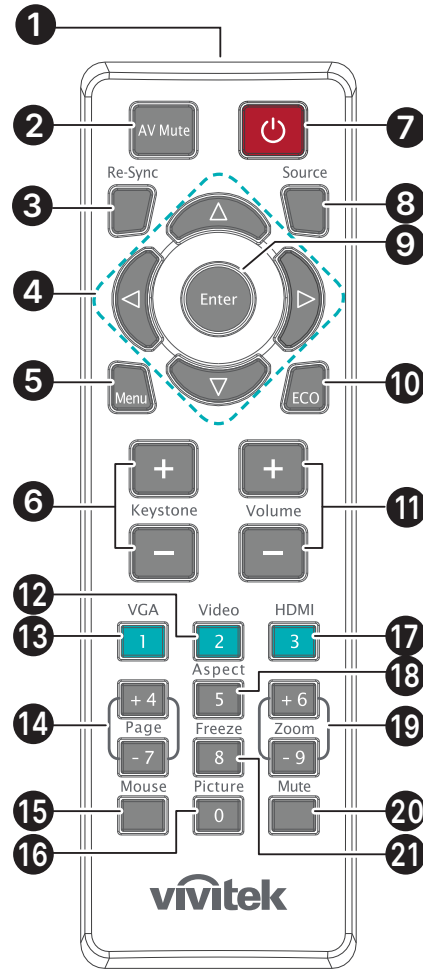
**สำคัญ:**

1. หลีกเลี่ยงการใช้โปรเจ็กเตอร์ในขณะที่มีแสงไฟฟลูออเรสเซนต์จำเปิดอยู่ แสงไฟฟลูออเรสเซนต์บางชนิดสามารถรบกวนการทำงานของรีโมทคอนโทรล

2. ตรวจสอบให้แน่ใจว่าไม่มีอะไรขวางกั้นระหว่างรีโมทคอนโทรลและโปรเจ็กเตอร์ ถ้าเส้นทางระหว่างรีโมทคอนโทรลและโปรเจ็กเตอร์ถูกกีดขวาง คุณสามารถสะท้อนสัญญาณปิดเครื่องบนพื้นผิวสะท้อนบางอย่าง เช่น หน้าจอโปรเจ็กเตอร์ ได้

3. ปุ่มและคีย์ต่างๆ บนโปรเจ็กเตอร์มีหน้าที่เช่นเดียวกับปุ่มที่เหมือนกันบนรีโมทคอนโทรล คู่มือผู้ใช้นี้จะอธิบายถึงฟังก์ชันต่างๆ โดยใช้รีโมทคอนโทรลเป็นหลัก

อุณหภูมิขณะทำงาน

- รีโมทคอนโทรลใช้การส่งผ่านอินฟราเรดในการควบคุมการทำงานของโปรเจ็กเตอร์
- ไม่จำเป็นต้องชี้รีโมทไปที่โปรเจ็กเตอร์โดยตรง
- รีโมทคอนโทรลจะทำงานได้อย่างเหมาะสมภายในรัศมีการทำงานประมาณ 7 เมตร (23 ฟุต) และมุมในแนวตั้ง 15 องศาด้านบนหรือด้านล่างระดับของโปรเจ็กเตอร์

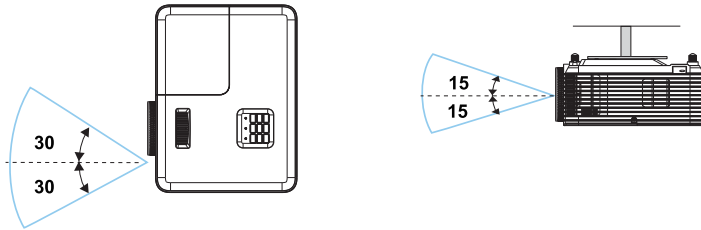

หมายเหตุ:

ถ้าโปรเจ็กเตอร์ไม่ตอบสนองต่อรีโมทคอนโทรล เลื่อนเข้ามาใกล้ขึ้นเล็กน้อย หรือเปลี่ยนแบตเตอรี่

แบตเตอรี่

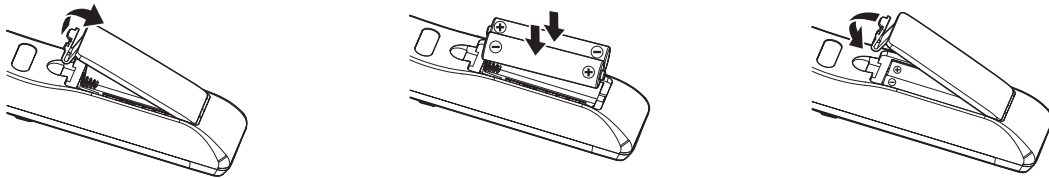

- กดที่คลิปเพื่อปลดฝาครอบแบตเตอรี่
- ติดตั้งแบตเตอรี่ใหม่ (AAA/R03) ให้แน่ใจว่าคุณได้วางขั้วของแบตเตอรี่ (+/-) ไว้อย่างถูกต้อง
- ปิดฝาครอบแบตเตอรี่แล้วกดลงจนกระทั่งคลิกเข้าที่ อย่าใส่แบตเตอรี่ต่างประเภทหรือแบตเตอรี่ใหม่และเก่ารวมกัน



ข้อควรระวัง:

1. ใช้เฉพาะแบตเตอรี่ AAA เท่านั้น (แนะนำให้ใช้แบตเตอรี่อัลคาไลน์)
2. ทิ้งแบตเตอรี่ที่ใช้แล้วตามระเบียบข้อบังคับในท้องถิ่น
3. ถอดแบตเตอรี่เมื่อไม่ได้ใช้โปรเจ็กเตอร์เป็นเวลานาน

คู่มือการติดตั้ง

ตรวจสอบสถานที่การติดตั้ง

- สำหรับแหล่งจ่ายไฟ ใช้ปลั๊ก 3 ขา (ที่มีสายดิน) เพื่อให้แน่ใจว่า มีการต่อสายดินและมีความต่างศักย์ที่เหมาะสมสำหรับอุปกรณ์ระบบโปรเจ็กเตอร์ทั้งหมด
- ใช้สายไฟที่ให้มาพร้อมกับโปรเจ็กเตอร์ ในกรณีที่สายไฟหายไป ใช้ปลั๊กสายไฟที่มี 3 ขาที่ได้รับการรับรอง (ที่มีสายดิน); อย่าใช้ปลั๊กสายไฟที่มี 2 ขา
- ตรวจสอบว่าแรงดันไฟฟ้ามีเสถียรภาพ มีการต่อสายดินอย่างถูกต้อง และไม่มีกระแสไหลของไฟฟ้า
- ระวังการใช้พลังงานโดยรวม และตรวจสอบให้แน่ใจว่าอยู่ภายในระดับที่ปลอดภัย เพื่อหลีกเลี่ยงปัญหาด้านความปลอดภัยและไฟฟ้าลัดวงจร
- เปิด โหมดอัลติจูด เมื่อตั้งอยู่ในบริเวณพื้นที่สูง
- โปรเจ็กเตอร์สามารถถูกติดตั้ง และจะทำงานได้อย่างเหมาะสมโดยไม่มีจำกัดที่มุม หรือทิศทางใด ๆ
- ตรวจสอบให้แน่ใจว่าแผ่นโลหะในการติดตั้งมีการยึดอย่างแน่นหนา และรับน้ำหนักของโปรเจ็กเตอร์ได้
- หลีกเลี่ยงการติดตั้งใกล้ท่อเครื่องปรับอากาศ หรือชัฟฟูลเฟอร์
- หลีกเลี่ยงการติดตั้งในที่ซึ่งมีอุณหภูมิสูง มีการระบายความร้อนไม่เพียงพอ และสถานที่ที่มีฝุ่นมาก
- รักษาระยะเครื่องให้ห่างจากหลอดฟลูออเรสเซนต์ (มากกว่า 1 เมตร) เพื่อหลีกเลี่ยงความผิดปกติที่เกิดจากคลื่นรบกวนของ IR
- ตรวจสอบให้แน่ใจว่าขั้วต่อ VGA เข้า เชื่อมต่อไปยังพอร์ต VGA เข้าอย่างแน่นหนา สกรูทั้งสองด้านที่มีการยึดอย่างแน่นหนา จะช่วยรักษาให้มีการเชื่อมต่ออย่างเหมาะสม และส่งสัญญาณในสายเพื่อให้อาจแสดงผลได้อย่างเหมาะสมที่สุด
- ขั้วต่อ เสียงเข้า ควรจะเชื่อมต่อไปยังพอร์ต เสียงเข้า เท่านั้น
อย่าเชื่อมต่อไปยังพอร์ต เสียงออก หรือพอร์ตอื่น ๆ เช่น BNC, RCA;
- ก่อนที่คุณจะเปิดเครื่อง ตรวจสอบให้แน่ใจว่าสายไฟและสายสัญญาณมีการเชื่อมต่ออย่างถูกต้อง เพื่อหลีกเลี่ยงความเสียหายของโปรเจ็กเตอร์ระหว่างการเริ่มเปิดเครื่องและระหว่างทำงาน อย่าใส่หรือถอดสายเคเบิลสัญญาณหรือสายไฟ

ข้อมูลเกี่ยวกับการระบายความร้อน

ช่องระบายอากาศ

- ให้แน่ใจว่าช่องระบายอากาศอยู่ห่างจากสิ่งกีดขวาง 50 ซม. เพื่อให้แน่ใจว่ามีการระบายความร้อนที่เหมาะสม
- ช่องระบายอากาศออกไม่ควรอยู่ที่ด้านหน้าของเลนส์ของโปรเจ็กเตอร์อื่น เพื่อหลีกเลี่ยงการก่อให้เกิดภาพวงตา
- ช่องอากาศออกควรห่างอย่างน้อย 100 ซม. จากช่องอากาศเข้าของโปรเจ็กเตอร์อื่นๆ
- โปรเจ็กเตอร์ก่อให้เกิดความร้อนมากระหว่างการใช้งาน พัดลมภายในของโปรเจ็กเตอร์ทำหน้าที่กระจายความร้อนเมื่อปิดเครื่อง และกระบวนการดังกล่าวอาจดำเนินการต่อไปในช่วงเวลาหนึ่ง หลังจากโปรเจ็กเตอร์เข้าสู่สถานะโหมดสแตนด์บาย กดปุ่มเพาเวอร์ AC เพื่อปิดเครื่องโปรเจ็กเตอร์ และถอดสายไฟ อย่าถอดสายไฟระหว่างกระบวนการปิดเครื่อง เพราะอาจทำให้เกิดความเสียหายกับโปรเจ็กเตอร์ การกระจายความร้อนได้ซ้ำอาจมีผลต่ออายุใช้งานของโปรเจ็กเตอร์ กระบวนการปิดเครื่องจะแตกต่างกันไป ขึ้นอยู่กับรุ่นที่ใช้ ไม่ว่ากรณีใด ให้แน่ใจว่าถอดสายไฟหลังจากที่โปรเจ็กเตอร์เข้าสู่สถานะสแตนด์บาย

ช่องอากาศเข้า

- ขอให้แน่ใจว่า ไม่มีสิ่งกีดขวางช่องอากาศเข้าภายในระยะ 30 ซม.
- ช่องอากาศเข้าควรห่างจากแหล่งความร้อนอื่นๆ
- หลีกเลี่ยงพื้นที่ที่มีฝุ่นมาก

ประกาศเกี่ยวกับการติดตั้ง

- ให้แน่ใจว่าเว้นระยะห่างอย่างน้อยที่สุด > 500 มม. (19.7 นิ้ว) รอบ ๆ ช่องระบายอากาศเสียทั้งหมด

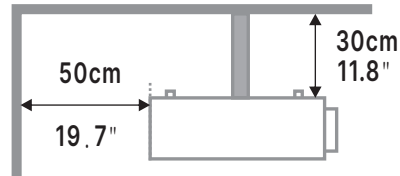
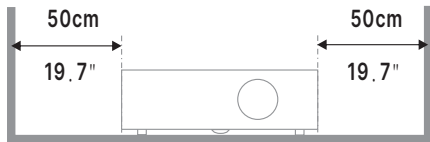
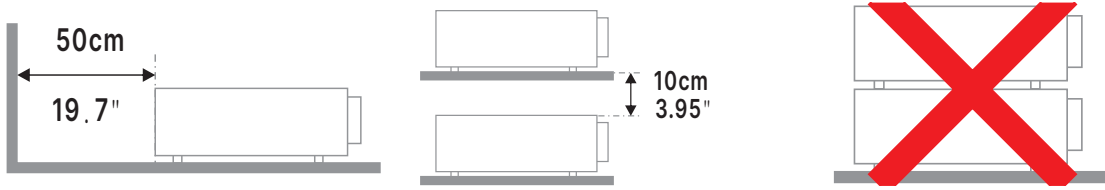

- เมื่อใช้งานโปรเจกเตอร์ในพื้นที่ปิด ขอให้แน่ใจว่าอุณหภูมิของอากาศโดยรอบไม่เกินอุณหภูมิการทำงานสูงสุดเพื่อให้เครื่องโปรเจกเตอร์ทำงาน และช่องอากาศเข้า และช่องระบายอากาศทั้งหมดไม่ถูกกีดขวาง

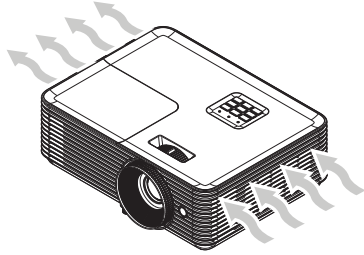

- ตรวจสอบให้แน่ใจว่าช่องดูดอากาศเข้าไม่ได้ดูดอากาศร้อน หรืออากาศเสียจากช่องระบายอากาศร้อนกลับเข้าไปในเครื่อง เนื่องจากสถานการณ์นี้อาจทำให้อุปกรณ์ปิดเครื่องเอง แม้ว่าอุณหภูมิจะอยู่ภายในช่วงอุณหภูมิการทำงานที่ยอมรับได้ก็ตาม
- ตู้ทั้งหมดควรผ่านการประเมินด้านความร้อนที่ได้รับการรับรอง เพื่อให้มั่นใจว่าโปรเจกเตอร์จะไม่ดูดอากาศเสียกลับเข้ามาใช้ใหม่

ตัวเลือกการตั้งค่าและการฉาย

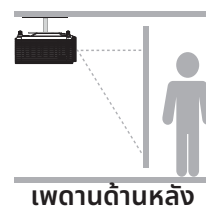
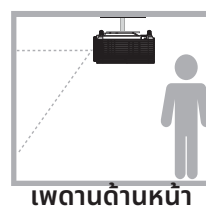
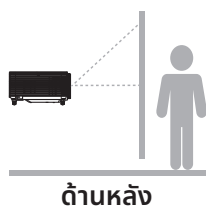
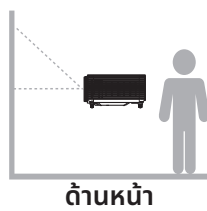

การยึดโปรเจ็กเตอร์

หน่วย: มม.
น็อตแทรก: M4

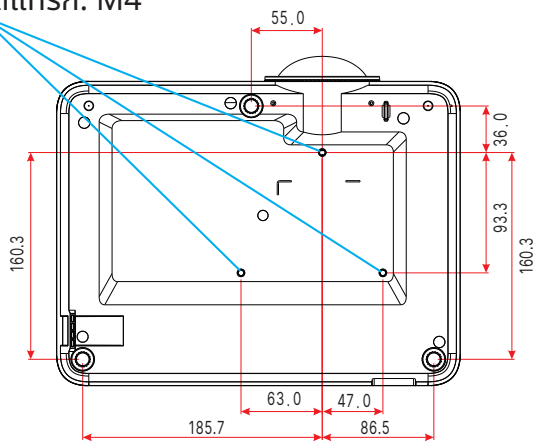

ข้อควรระวัง:

เมื่อติดตั้ง ขอให้แน่ใจว่าคุณใช้ตัวยึดเพดานที่แสดงในรายการ UL เท่านั้น

สำหรับการติดตั้งบนเพดาน ใช้อุปกรณ์ยึดเพดานที่ได้รับการรับรองและสกรู M4 ที่มีความลึกสูงสุด 10 มม. (0.394 นิ้ว)

โครงสร้างที่ยึดเพดานต้องมีรูปร่างและความแข็งแรงที่เหมาะสม ความสามารถในการรับน้ำหนักของเพดานต้องเกินน้ำหนักของอุปกรณ์ที่ติดตั้ง และเพื่อความปลอดภัยเพิ่มเติม โครงสร้างเพดานต้องมีความสามารถในการรองรับน้ำหนักสามเท่าของน้ำหนักอุปกรณ์ ในช่วง 60 วินาที

ระยะทางการฉาย VS ขนาดการฉาย

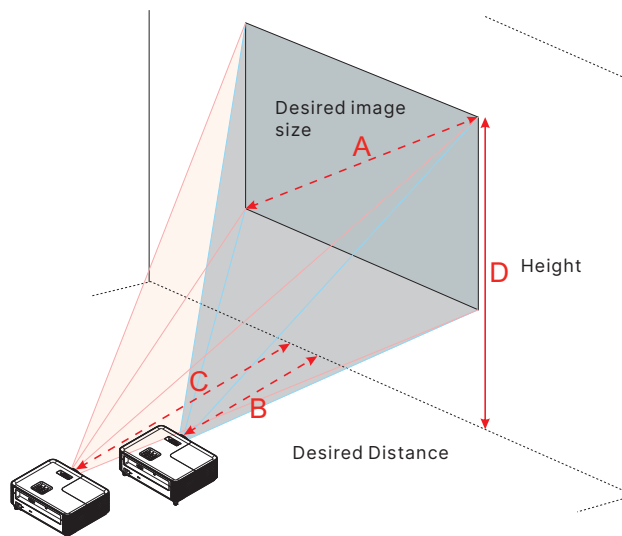

DX330

ขนาดภาพที่ต้องการ		ระยะทาง (ม.)		บนสุด (ซม.)
เส้นทแยงมุม (นิ้ว) <A>	ก (ซม.) x ส (ซม.)	ซูมสูงสุด 	ซูมต่ำสุด <C>	จากฐานถึงส่วนบนของภาพ <D>
27.34	56 x 42	==	1.2	48
40	81 x 61	1.6	1.8	70
50	102 x 76	2	2.2	88
60	122 x 91	2.37	2.6	105
70	142 x 107	2.8	3.1	123
80	163 x 122	3.2	3.5	140
90	183 x 137	3.5	4	158
100	203 x 152	3.9	4.4	175
150	305 x 229	5.9	6.6	263
180	366 x 274	7.1	7.9	315
200	406 x 305	7.9	8.8	351
250	508 x 381	9.9	11	438
304.41	619 x 464	12	==	534

DW350

ขนาดภาพที่ต้องการ		ระยะทาง (ม.)		บนสุด (ซม.)
เส้นทแยงมุม (นิ้ว) <A>	ก (ซม.) x ส (ซม.)	ซูมสูงสุด 	ซูมต่ำสุด <C>	จากฐานถึงส่วนบนของภาพ <D>
29.7	64 x 40	==	1.1	45
40	86 x 54	1.3	1.5	61
50	108 x 67	1.7	1.9	76
60	129 x 81	2	2.2	91
70	151 x 94	2.3	2.6	106
80	172 x 108	2.7	3	121
90	194 x 121	3	3.3	136
100	215 x 135	3.3	3.7	151
150	323 x 202	5	5.6	227
180	388 x 242	6	6.7	272
200	431 x 269	6.6	7.4	303
250	538 x 337	8.3	9.3	378
301.5	649 x 406	10	==	456

DH380

ขนาดภาพที่ต้องการ		ระยะทาง (ม.)		บนสุด (ซม.)
เส้นทแยงมุม (นิ้ว) <A>	ก (ซม.) x ส (ซม.)	ซูมสูงสุด 	ซูมต่ำสุด <C>	จากฐานถึงส่วนบนของภาพ <D>
27.88	62 x 35	==	1	40
50.0	111 x 62	1.6	1.8	72
60.0	133 x 75	1.97	2.2	87
70.0	155 x 87	2.3	2.5	101
80.0	177 x 100	2.6	2.9	116
90.0	199 x 112	2.9	3.2	130
100.0	221 x 125	3.3	3.6	144
120.0	266 x 149	3.9	4.3	173
150.0	332 x 187	4.9	5.4	217
180.0	398 x 224	5.9	6.5	260
200.0	443 x 249	6.6	7.2	289
250.0	553 x 311	8.2	9	361
305.21	676 x 380	10	==	441

DX335ST

ขนาดภาพที่ต้องการ		ระยะทาง (ม.)		บนสุด (ซม.)
เส้นทแยงมุม (นิ้ว) <A>	ก (ซม.) x ส (ซม.)	ซูมสูงสุด 	ซูมต่ำสุด <C>	จากฐานถึงส่วนบนของภาพ <D>
31.9	65 x 49	0.4	0.4	56
40	81 x 61	0.5	0.5	70
50	102 x 76	0.6	0.6	88
60	122 x 91	0.8	0.8	105
70	142 x 107	0.9	0.9	123
80	163 x 122	1.0	1.0	140
90	183 x 137	1.1	1.1	158
100	203 x 152	1.3	1.3	175
120	244 x 183	1.5	1.5	210
150	305 x 229	1.9	1.9	263
180	366 x 274	2.3	2.3	315
250	508 x 381	3.1	3.1	438
303.09	616 x 462	3.8	3.8	531

DW355ST

ขนาดภาพที่ต้องการ		ระยะทาง (ม.)		บนสุด (ซม.)
เส้นทแยงมุม (นิ้ว) <A>	ก (ซม.) x ส (ซม.)	ซูมสูงสุด 	ซูมต่ำสุด <C>	จากฐานถึงส่วนบนของภาพ <D>
35.64	77 x 48	0.4	0.4	54
40	86 x 54	0.4	0.4	61
50	108 x 67	0.6	0.6	76
60	129 x 81	0.7	0.7	91
70	151 x 94	0.8	0.8	106
80	172 x 108	0.9	0.9	121
90	194 x 121	1.0	1.0	136
100	215 x 135	1.1	1.1	151
120	258 x 162	1.3	1.3	182
150	323 x 202	1.7	1.7	227
180	388 x 242	2	2	272
200	431 x 269	2.2	2.2	303
250	538 x 337	2.8	2.8	378
302.98	653 x 408	3.4	3.4	458

DX331

ขนาดภาพที่ต้องการ		ระยะทาง (ม.)		บนสุด (ชม.)
เส้นทแยงมุม (นิ้ว) <A>	ก (ชม.) x ส (ชม.)	ซูมสูงสุด 	ซูมต่ำสุด <C>	จากฐานถึงส่วนบนของภาพ <D>
30.6	62 x 47		1.2	54
40	81 x 61	1.2	1.6	70
50	102 x 76	1.5	2	88
60	122 x 91	1.8	2.4	105
70	142 x 107	2.1	2.7	123
80	163 x 122	2.4	3.1	140
90	183 x 137	2.7	3.5	158
100	203 x 152	3	3.9	175
150	305 x 229	4.5	5.9	263
180	366 x 274	5.4	7.1	315
200	406 x 305	6	7.8	351
250	508 x 381	7.5	9.8	438
301.78	613 x 460	9.1		529

DW351

ขนาดภาพที่ต้องการ		ระยะทาง (ม.)		บนสุด (ชม.)
เส้นทแยงมุม (นิ้ว) <A>	ก (ชม.) x ส (ชม.)	ซูมสูงสุด 	ซูมต่ำสุด <C>	จากฐานถึงส่วนบนของภาพ <D>
30.07	65 x 40		1	45
40	86 x 54	1	1.3	61
50	108 x 67	1.3	1.7	76
60	129 x 81	1.5	2	91
70	151 x 94	1.8	2.3	106
80	172 x 108	2	2.7	121
90	194 x 121	2.3	3	136
100	215 x 135	2.6	3.3	151
150	323 x 202	3.8	5	227
180	388 x 242	4.6	6	272
200	431 x 269	5.1	6.7	303
250	538 x 337	6.4	8.3	378
301.17	649 x 405	7.7		456

DH381 / DH382

ขนาดภาพที่ต้องการ		ระยะทาง (ม.)		บนสุด (ชม.)
เส้นทแยงมุม (นิ้ว) <A>	ก (ชม.) x ส (ชม.)	ซูมสูงสุด 	ซูมต่ำสุด <C>	จากฐานถึงส่วนบนของภาพ <D>
30.73	68 x 38		1	44
40	89 x 50	1	1.3	58
50	111 x 62	1.3	1.6	72
60	133 x 75	1.5	2	87
70	155 x 87	1.8	2.3	101
80	177 x 100	2	2.6	116
90	199 x 112	2.3	2.9	130
100	221 x 125	2.5	3.3	144
150	332 x 187	3.8	4.9	217
180	398 x 224	4.5	5.9	260
200	443 x 249	5	6.5	289
250	553 x 311	6.3	8.1	361
303.81	673 x 378	7.6		439

DH385ST

ขนาดภาพที่ต้องการ		ระยะทาง (ม.)		บนสุด (ชม.)
เส้นทแยงมุม (นิ้ว) <A>	ก (ชม.) x ส (ชม.)	ซูมสูงสุด 	ซูมต่ำสุด <C>	จากฐานถึงส่วนบนของภาพ <D>
36.43	81 x 45	0.4	0.4	53
45.00	100 x 56	0.5	0.5	65
60.00	133 x 75	0.7	0.7	87
70.00	155 x 87	0.8	0.8	101
80.00	177 x 100	0.9	0.9	116
91.00	201 x 113	1	1	131
100.00	221 x 125	1.1	1.1	144
120.00	266 x 149	1.3	1.3	173
150.00	332 x 187	1.6	1.6	217
200.00	443 x 249	2.2	2.2	289
250.00	553 x 311	2.7	2.7	361
300.53	665 x 374	3.3	3.3	434

คู่มือเริ่มต้นโปรเจ็กเตอร์

1 เชื่อมต่อสายไฟ และอุปกรณ์แหล่งสัญญาณต่าง ๆ

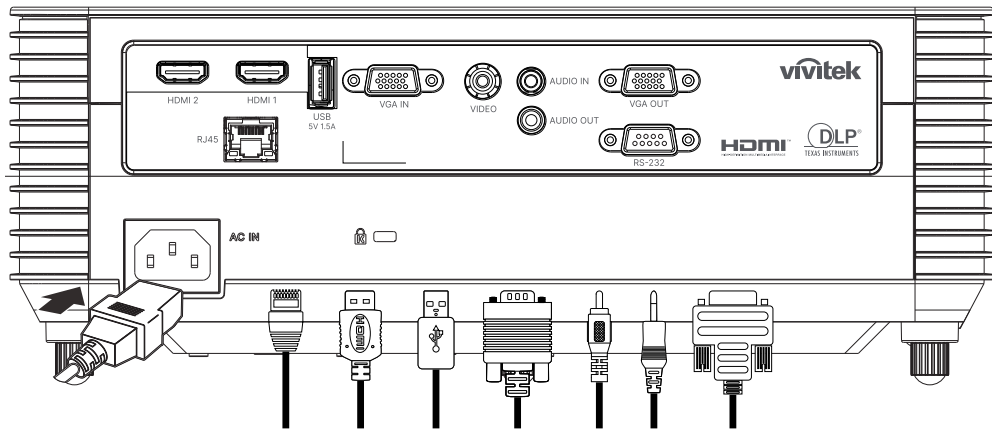

- เชื่อมต่อสายไฟที่นำมา และอุปกรณ์แหล่งสัญญาณของคุณอย่างแน่นหนา (HDMI, USB, VGA, RJ45... ฯลฯ)
เมื่อเชื่อมต่อแล้ว ไฟ LED เพาเวอร์จะกะพริบสีเขียว เป็นสีเขียวติดต่อเนื่อง

2 เปิด/ปิดเครื่อง

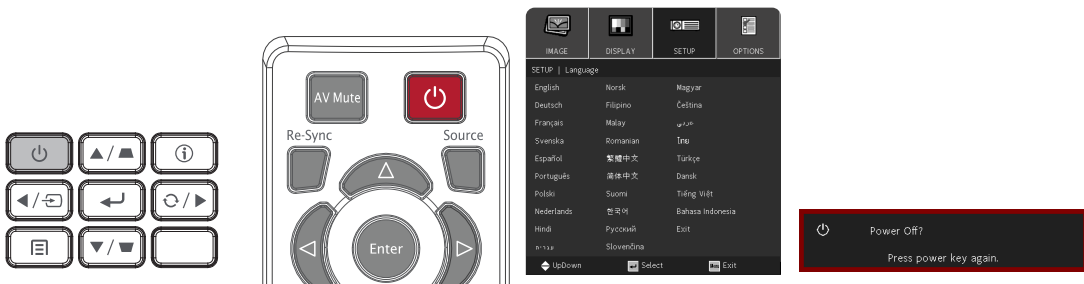

- เปิดเครื่อง: กด บนโปรเจ็กเตอร์ หรือรีโมทคอนโทรล
ไฟ LED เพาเวอร์จะกะพริบเป็นสีเขียว
หน้าจอเริ่มต้นจะแสดงขึ้นเป็นเวลาประมาณ 30 วินาที
- ครั้งแรกที่คุณเปิดเครื่องโปรเจ็กเตอร์ คุณสามารถเลือกภาษาที่คุณต้องการใช้ได้ ดูที่การตั้งค่าภาษาในหน้า 33.
- ปิดเครื่อง: กด บนโปรเจ็กเตอร์ หรือรีโมทคอนโทรล
ข้อความ "ปิดเครื่อง? /Press Power again" จะปรากฏบนหน้าจอ
กดปุ่มเพาเวอร์อีกครั้งเพื่อยืนยันการปิดโปรเจ็กเตอร์

3 ปรับความเอียงโปรเจ็กเตอร์

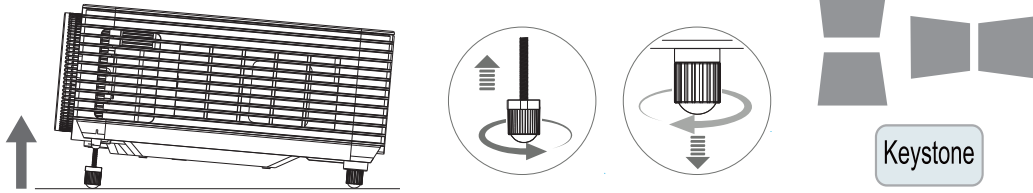

- เพื่อยกมุมเอียง ให้หมุนขาเอียงด้านซ้ายและขวาจนเข็มนาฬิกา
- กดปุ่ม แก้ภาพเพี้ยน เพื่อปรับความเอียงหน้าจอ
ตัวควบคุมการปรับความเพี้ยนภาพจะปรากฏบนจอแสดงผล
กด / สำหรับปรับแก้ภาพเพี้ยนแนวตั้ง
กด / สำหรับปรับแก้ภาพเพี้ยนแนวอน (มีให้ใช้เฉพาะรุ่น DW355ST เท่านั้น)



ข้อควรระวัง: ในขณะที่ติดตั้งโปรเจ็กเตอร์

1. ใต้หรือขาตั้งโปรเจ็กเตอร์ควรอยู่ในระดับที่เท่ากันและมีความแข็งแรง
2. จัดตำแหน่งโปรเจ็กเตอร์โดยให้เครื่องตั้งฉากกับหน้าจอ
3. ตรวจสอบสายไฟให้อยู่ในตำแหน่งที่เหมาะสมปลอดภัย เนื่องจากอาจมีการสะกดหลักได้

4 ปรับเลนส์โปรเจ็กเตอร์

ใช้แหวนควบคุม 3 อันที่อยู่บนแผงด้านบนของโปรเจ็กเตอร์เท่านั้น

ซูม

1. หมุนแหวนด้านในสำหรับควบคุมการซูมภาพ เพื่อปรับขนาดภาพที่ฉายและขนาดหน้าจอ

ช่วงการซูมของเลนส์สามารถถูกปรับได้ระหว่าง 25% ถึง -15% ของการแสดงผล

DH380

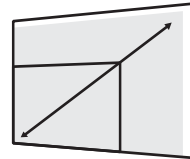
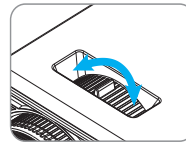

โฟกัส

2. หมุนแหวนด้านนอกสำหรับควบคุมการโฟกัสภาพ เพื่อปรับภาพที่ฉายให้คมชัด

DH380

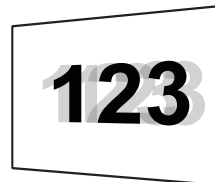
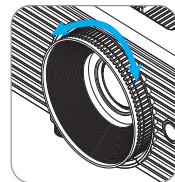

DW355ST

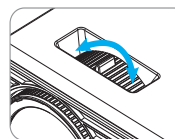

3. การตั้งค่าเมนูที่แสดงบนหน้าจอ (OSD)

ตัวควบคุมเมนู OSD

เมนูที่แสดงบนหน้าจอ (OSD) อนุญาตให้คุณทำการปรับภาพ เปลี่ยนแปลงการตั้งค่าต่าง ๆ และตรวจสอบสถานะปัจจุบันของโปรเจ็กเตอร์

การใช้ระบบเมนู OSD

คุณสามารถใช้รีโมทคอนโทรล หรือปุ่มควบคุมบนโปรเจ็กเตอร์เพื่อเลื่อนและทำการเปลี่ยนแปลง OSD

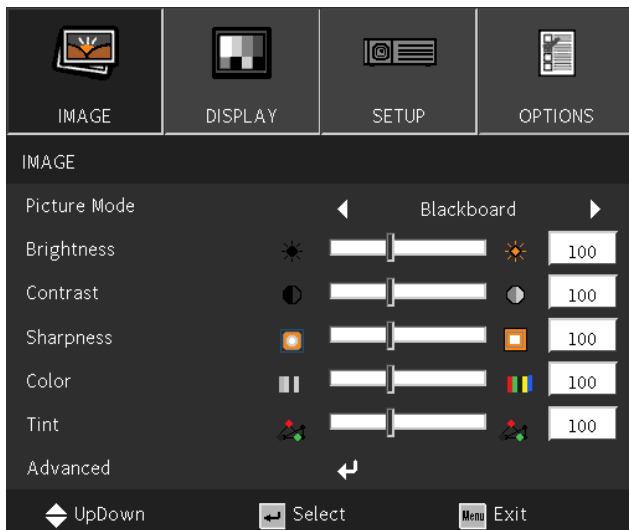

- เพื่อที่จะเข้าสู่เมนู OSD กดปุ่ม เมนู
- มีไอคอนเมนูที่ระดับสูงสุดสี่เมนู กดปุ่ม ◀ / ▶ เพื่อเลือกเมนู
- กดปุ่ม ▼ / ▲ เพื่อเลื่อนภายในเมนูย่อยต่าง ๆ
- กดปุ่ม ◀ / ▶ เพื่อเปลี่ยนแปลงการตั้งค่าเมนูย่อย
- กด ◀ เพื่อเข้าไปยังการตั้งค่าเมนูย่อยขั้นสูง
- กดปุ่ม เมนู เพื่อปิด OSD หรือออกจากเมนูย่อย
- กดปุ่ม ออก เพื่อกลับไปยังเมนูก่อนหน้า

หมายเหตุ:

ขึ้นอยู่กับสัญญาณของวิดีโอ ไม่ใช่รายการทั้งหมดใน OSD จะใช้ได้ ตัวอย่างเช่น รายการ ตำแหน่งแนวอน/แนวตั้ง ในเมนูคอมพิวเตอร์ สามารถแก้ไขได้เมื่อเชื่อมต่อกับพีซีเท่านั้น รายการที่ใช้ไม่ได้จะไม่สามารถเข้าถึงได้ และเป็นสีเทา

เมนู IMAGE (ภาพ)

Picture Mode (โหมดการแสดงผลภาพ)	Presentation (การนำเสนอ) / Bright (สว่าง) / Movie (ภาพยนตร์) / sRGB / Blackboard (กระดานดำ) / User (ผู้ใช้) / 3D (สามมิติ)
Brightness (ความสว่าง)	-50~50
Contrast (คอนทราสต์)	-50~50
Sharpness (ความชัด)	1~15
Color (สี)*	-50~50
Tint*	-50~50
Advanced (ขั้นสูง)	Gamma: Film (ฟิล์ม) / Video (วิดีโอ) / Graphics (กราฟฟิก) / Standard (มาตรฐาน)
	BrilliantColor™: 1~10
	Color Temp. (อุณหภูมิสี): Warm (อุ่น) / Medium (กลาง) / Cold (เย็น)
	Color settings (การตั้งค่าสี): R (แดง)/G (เขียว)/B (น้ำเงิน)/C (คราม)/M (ม่วง)/Y (เหลือง) (Hue (โทนสี) / Saturation (ความอิ่มของสี) / Gain (เกน))
	Color settings (การตั้งค่าสี): W (Red (แดง) / Green (เขียว) / Blue (น้ำเงิน))
	Color Space (ปริภูมิสี): AUTO (อัตโนมัติ)/RGB/YUV Color Space (ปริภูมิสี)**: AUTO (อัตโนมัติ) / RGB(0~255) / RGB(16~235) / YUV
Signal (สัญญาณ)***: Automatic (อัตโนมัติ) / Phase (เฟส) / Frequency (ความถี่) / H. Position (ตำแหน่งแนวนอน) / V. Position (ตำแหน่งแนวตั้ง) / Exit (ออก)	
Exit (ออก)	

หมายเหตุ:

“*” รองรับเฉพาะแหล่งกำเนิดวิดีโอและ YUV เท่านั้น

“**” รองรับเฉพาะแหล่งกำเนิด HDMI เท่านั้น

“***” รองรับเฉพาะแหล่งกำเนิด VGA แบบอะนาล็อกเท่านั้น

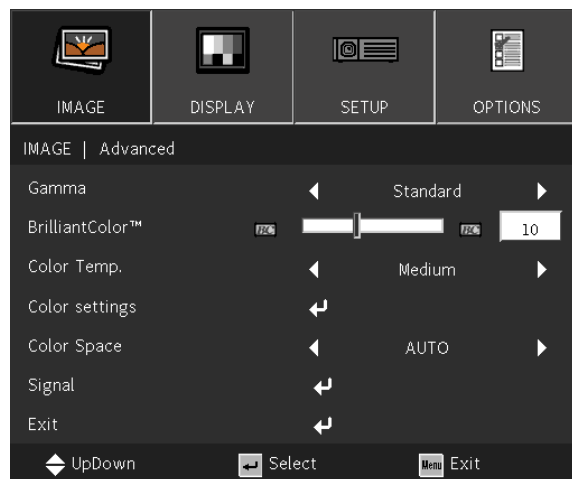
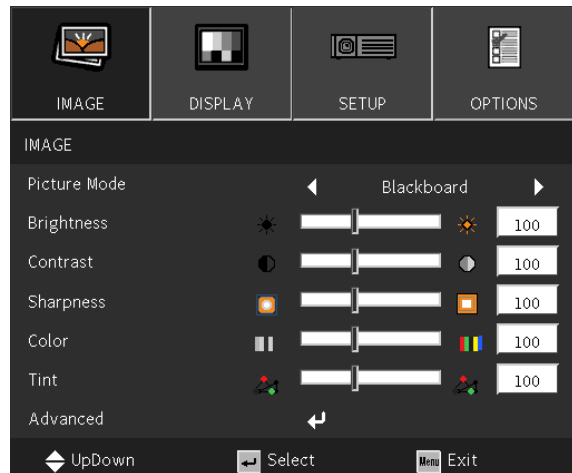

Picture Mode (โหมดการแสดงผล)

- ใช้ ◀▶ เพื่อเลือกโหมดตามความชอบส่วนบุคคล
- **Presentation (การนำเสนอ):** แนะนำให้ใช้ เอฟเฟกต์การฉายภาพที่ดีที่สุดสำหรับการนำเสนอ
- **Bright (สว่าง):** โหมดนี้เหมาะสำหรับสภาพแวดล้อมการทำงานที่ต้องการเอาต์พุตที่มีความสว่างสูงสุด
- **Movie (ภาพยนตร์):** เพื่อให้ความสมดุลแสงที่ดีระหว่างความอึมของสี คอนทราสต์ และความสว่าง แนะนำให้ใช้ในสภาพแวดล้อมที่มืด
- **sRGB:** เหมาะสำหรับสี RGB เพื่อให้ได้ภาพที่เหมือนมีชีวิตจริง ด้วยการตั้งค่าความสว่างที่จำกัด
- **Blackboard (กระดานดำ):** ควรเลือกโหมดนี้เพื่อให้ได้การตั้งค่าสีที่เหมาะสมเมื่อฉายภาพบนกระดานดำ (สีเขียว)
- **User (ผู้ใช้):** การปรับแต่งตามความชอบของคุณด้วยความสว่าง, คอนทราสต์, สี
- **3D (สามมิติ):** การตั้งค่าที่แนะนำเมื่อเปิดใช้งานฟังก์ชัน 3D

Brightness (ความสว่าง)

- กด ← และใช้ ◀▶ เพื่อเพิ่มหรือลดระดับความสว่างของภาพ

Contrast (คอนทราสต์)

- กด ← และใช้ ◀▶ เพื่อปรับระดับคอนทราสต์ของภาพ

Sharpness (ความชัด)

- กด ← และใช้ ◀▶ เพื่อปรับระดับความชัดของภาพ

Color (สี)































- กด ← และใช้ ◀▶ เพื่อปรับระดับความอึมตัวของภาพ

Tint

- กด ← และใช้ ◀▶ เพื่อปรับสมดุลสีของสีแดงและสีเขียว

Advanced (ขั้นสูง)

- กด ← และใช้ ▼/▲ เพื่อเลื่อนภายในเมนูย่อย
- **Gamma (แกมมา):** ใช้ ◀▶ เพื่อเลือกความเข้มของสีที่แตกต่างกันในภาพ เมื่อแสงแวดล้อมสว่างมาก ซึ่งอาจส่งผลกระทบต่อภาพที่ฉายในบริเวณที่มืด, คุณสามารถเปลี่ยนค่าแกมมาเพื่อปรับความเข้มของสีได้
Film (ฟิล์ม): สำหรับระบบโฮมเธียเตอร์
Video (วิดีโอ): สำหรับสัญญาณวิดีโอ หรือ TV
Graphics (กราฟิก): สำหรับสัญญาณภาพ
Standard (มาตรฐาน): สำหรับสัญญาณจาก PC หรือคอมพิวเตอร์
- **BrilliantColor™:** ใช้ ◀▶ เพื่อปรับภาพให้มีสีสันสดใส
- **Color Temperature (อุณหภูมิสี):** ใช้ ◀▶ เพื่อเลือกอุณหภูมิสี
 อบอุ่น: ทำให้สีขาวในภาพเป็นสีแดงมากขึ้น
 ปกติ: สีขาวปรากฏเป็นสีปกติ
 เย็น: ทำให้สีขาวในภาพเป็นสีฟ้ามากขึ้น

- Color Settings (การตั้งค่าสี):** กด  และใช้ / เพื่อเลื่อนภายในเมนูย่อย
 - สี: เพื่อเลือกและปรับสี (สีแดง, สีเขียว, สีน้ำเงิน, สีฟ้า, สีม่วงแดง, สีเหลือง)
 - เฉดสี: ใช้ / เพื่อปรับค่าฮิวของสี
 - ความอิ่มตัว: ใช้ / เพื่อปรับค่าความอิ่มตัวของสี
 - เกน: ใช้ / เพื่อปรับค่าเกนของสี
 - สี: เพื่อเลือกและปรับสี (สีขาว)
 - สีแดง: ใช้ / เพื่อปรับค่าของสีแดง
 - สีเขียว: ใช้ / เพื่อปรับค่าของสีเขียว
 - สีน้ำเงิน: ใช้ / เพื่อปรับค่าของสีน้ำเงิน
 - ตัวเลือกทั้งสามเหล่านี้ ถูกใช้ในการปรับช่วงของอินพุตสีสำหรับทั้งภาพ ถ้ามีสีแดง สีเขียว หรือสีน้ำเงินปริมาณเล็กน้อยปรากฏในบริเวณสีเทา ให้ลดระดับเกนของสีที่ตรงกันอย่างเหมาะสม ในขณะที่ค่าเกนเพิ่มขึ้น คอนทราสต์ของภาพจะต่ำลง
- Color Space (ปริภูมิสี):** เลือกประเภทเมทริกซ์สีที่เหมาะสมจาก อัตโนมิติ, RGB, RGB(0-255)(*), RGB(16-235) (*) หรือ YUV
- Signal (สัญญาณ):** กด  และใช้ / เพื่อเลื่อนภายในเมนูย่อย
 - Automatic (อัตโนมิติ): ใช้ / เพื่อเลือกการเปิด/ปิด เพื่อล็อกการซิงค์ภาพ
 - Phase (เฟส): ใช้ / เพื่อปรับความถี่ เพื่อลดความผิดเพี้ยนของภาพอนาล็อก RGB
 - Frequency (ความถี่): ใช้ / เพื่อปรับความกว้างแบนนอนของภาพอนาล็อก RGB
 - H Position (ตำแหน่งแนวนอน): ใช้ / เพื่อปรับตำแหน่งการแสดงผลในทิศทางแนวนอน
 - V Position (ตำแหน่งแนวตั้ง): ใช้ / เพื่อปรับตำแหน่งการแสดงผลในทิศทางแนวตั้ง
 - Exit (ออก): กด  เพื่อกลับไปยังหน้าก่อนหน้า
- Exit (ออก):** กด  เพื่อกลับไปยังหน้าก่อนหน้า

เมนู DISPLAY (หน้าจอ)

Format (รูปแบบ)	รุ่น XGA: Auto (อัตโนมัติ), 4:3, 16:9, Native รุ่น WXGA: Auto (อัตโนมัติ)/ 4:3 / 16:9 / 16:10 / LBX / Native รุ่น 1080p: Auto (อัตโนมัติ)/ 4:3 / 16:9 / LBX / Native
Edge Mask (มาสก์ขอบ)	0~10
Zoom (ซูม)	-5~25
V Keystone (V คีย์สโตน)	-40~40 -20~20*
Enhanced Gaming	On (เปิด)/Off (ปิด)
3D (สามมิติ)	3D Mode (3D แบบ): Off (ปิด) / DLP-Link (ลิงค์ DLP) 3D Format (3D รูปแบบ)**: AUTO (อัตโนมัติ) / SBS (เฉียงบ่าเฉียงไหล่) / Top and Bottom (สูงสุดและต่ำสุด) / Frame Sequential (กรอบ มีลำดับ) 3D Sync. Invert (3D ซิงค์ย้อนกลับ)**: On (เปิด)/Off (ปิด) Exit (ออก)

หมายเหตุ:

**" มีให้ใช้เฉพาะรุ่น DW355ST เท่านั้น

***" ใช้ได้เฉพาะเมื่อเปิดใช้งาน 3D โดยใช้แว่นตา DLP Link เท่านั้น

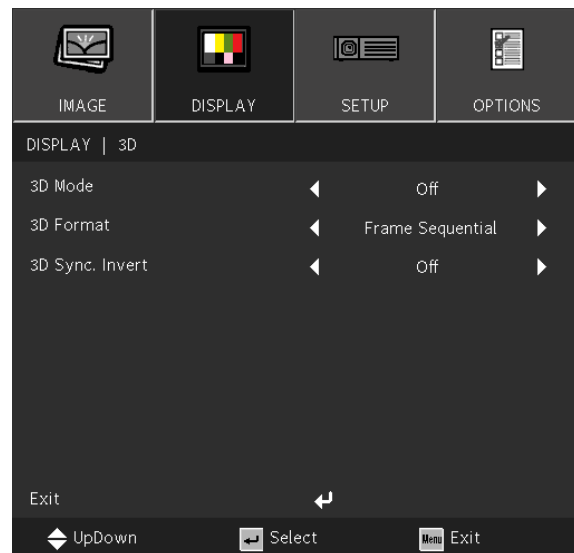
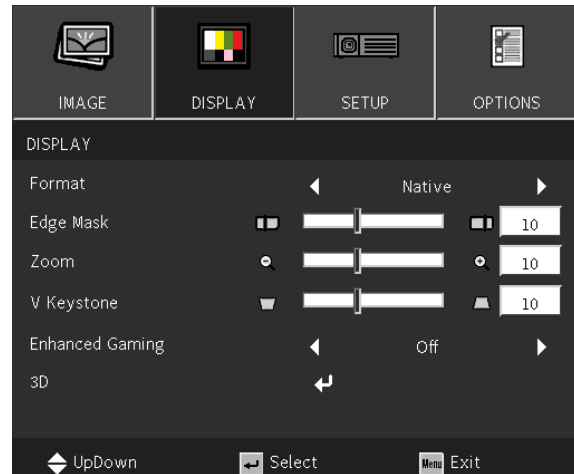

Format (รูปแบบ)

- ใช้ ◀▶ เพื่อเลือก รูปแบบ ของภาพ (อัตโนมัติ, 4:3, 16:9, 16:10, LBX, Native)

Edge Mask (มาสก์ขอบ)

- ฟังก์ชันมาสก์ขอบจะกำจัดสัญญาณรบกวนในภาพวิดีโอ มาสก์ขอบเพื่อกำจัดสัญญาณการเข้ารหัสวิดีโอที่ขอบของสัญญาณวิดีโอ

Zoom (ซูม)

- ใช้ ◀▶ เพื่อขยายภาพที่ฉาย

V Keystone (V คีย์สโตน)

- ใช้ ◀▶ เพื่อปรับค่าเพื่อแก้ไขความผิดเพี้ยนของภาพในแนวตั้ง ค่าที่สามารถปรับได้คือ ± 40

Enhanced Gaming

- **On (เปิด):** เพิ่มการหน่วงเวลาในการป้อนข้อมูลโดยการปิดใช้งานคุณสมบัติที่เพิ่มการหน่วงเวลา เช่น การเคลื่อนไหวและการแก้ไขรูปทรงเรขาคณิต
- **Off (ปิด):** ปิดใช้งานฟังก์ชันนี้

3D (สามมิติ)

- กด ◀ และใช้ ▼/▲ เพื่อตั้งแหล่งสัญญาณ 3D, วิธีการซิงค์ และรูปแบบ 3D
- ก่อนที่จะดำเนินการตั้งค่า 3D ตรวจสอบให้แน่ใจว่าได้เชื่อมต่อสัญญาณอินพุตที่มี 3D ซิงค์แล้ว
- **3D Mode (3D แบบ):** ใช้ ◀▶ เพื่อเปิดใช้งานหรือปิดใช้งานฟังก์ชัน 3D
ปิด: ปิดใช้งานฟังก์ชัน 3D
DLP-Link: เปิดใช้งานการซิงค์ 3D ภายใน
- **3D Format (3D รูปแบบ):** ใช้ ◀▶ เพื่อเลือกชนิดรูปแบบ 3D:
อัตรามิติ, ด้านต่อด้าน, ด้านบนและด้านล่าง, ลำดับเฟรม
- **3D Sync Invert (3D ซิงค์ย้อนกลับ):** ใช้ ◀▶ เพื่อสลับสัญญาณ 3D จาก L/R หรือ R/L
เปิด: เปิดใช้งานสัญญาณกลับด้าน
ปิด: ตามสัญญาณซิงค์ที่ได้รับ
- **Exit (ออก):** กด ◀ เพื่อกลับไปยังหน้าก่อนหน้า



สำคัญ:

ผู้ที่มีเงื่อนไขต่อไปนี้ ควรดูภาพ 3D ด้วยความระมัดระวังเป็นพิเศษ:

เด็กที่มีอายุต่ำกว่า 6 ปี









ผู้ที่มีความไวต่อแสง หรือแพ้แสง มีสุขภาพไม่ดี และมีประวัติของโรคหัวใจและหลอดเลือด

ผู้ที่เหนื่อยล้าหรืออดนอน

ผู้ที่อยู่ภายใต้ฤทธิ์ของยา หรือแอลกอฮอล์

โดยปกติ การชมภาพ 3D นั้นมีความปลอดภัย อย่างไรก็ตาม บางคนอาจมีอาการไม่สะดวกสบาย ดูแนวทางที่ได้รับการแก้ไขและเผยแพร่โดย 3D League เมื่อวันที่ 10 ธันวาคม 2008 ซึ่งระบุว่าผู้ที่ดูภาพ 3D จำเป็นต้องหยุดพักอย่างน้อย 5 ถึง 15 นาที ทุกสามสัปดาห์หรือหนึ่งชั่วโมง

เมนู SETUP (ตั้งค่า)

Language (เลือกภาษา)	ภาษาปัจจุบัน เลือกหน้าจอภาษา
Projection (การฉายภาพ)	<ul style="list-style-type: none">  ตั้งโต๊ะด้านหน้า /  ตั้งโต๊ะด้านหลัง /  เพดานด้านหน้า /  เพดานด้านหลัง
Menu Location (ตำแหน่งเมนู)	<ul style="list-style-type: none">  กลาง /  ขึ้นด้านซ้าย /  ขึ้นด้านขวา /  ลงด้านซ้าย /  ลงด้านขวา
Screen Type (ชนิดหน้าจอ)*	16:10 / 16:9
Audio Settings (ปรับตั้งเสียง)	<p>Mute (ซ่อน): On (เปิด)/Off (ปิด)</p> <p>Volume (ระดับเสียง): 0~10</p> <p>Audio Input (เสียงเข้า): Default (ค่าเริ่มต้น) / AUDIO1</p>
Advanced (ขั้นสูง)	<p>Logo (โลโก้): Default (ค่าเริ่มต้น) / Neutral (ปกติ)</p> <p>Exit (ออก)</p>

หมายเหตุ:



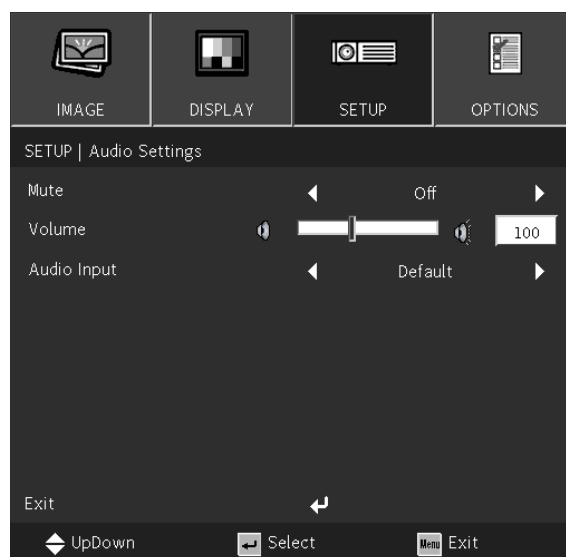
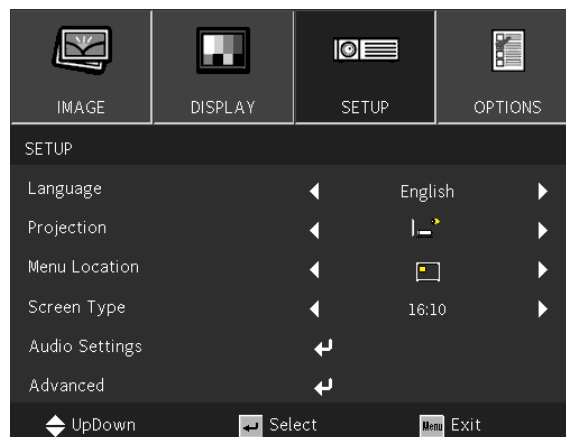

"*" รองรับเฉพาะรุ่น WXGA เท่านั้น



Language (เลือกภาษา)

- กดปุ่ม MENU กดปุ่ม ◀ / ▶ เพื่อนำทางไปยังการตั้งค่า
- กดปุ่ม ▼ / ▲ เพื่อเลื่อนไปยังเมนูย่อย **Language (เลือกภาษา)**
- กด ◀ เพื่อเข้าไปยังหน้าจอการตั้งค่าขั้นสูง
- กดปุ่ม ▼ / ▲ / ◀ / ▶ เพื่อเลื่อน และไฮไลต์ภาษาของคุณ
- กดปุ่ม MENU เพื่อออกจาก การตั้งค่าขั้นสูง ภาษา

Projection (การฉายภาพ)

- ใช้ ◀ / ▶ เพื่อเลือกตำแหน่งการฉาย
-  **ตั้งโต๊ะด้านหน้า:** ติดตั้งโปรเจกเตอร์บนโต๊ะ และฉายภาพไปทางด้านหน้า
-  **ตั้งโต๊ะด้านหลัง:** ติดตั้งโปรเจกเตอร์บนโต๊ะ และฉายภาพจากด้านหลังของหน้าจอ
-  **เพดานด้านหน้า:** ยึดโปรเจกเตอร์บนเพดาน และฉายภาพไปทางด้านหน้า
-  **เพดานด้านหลัง:** ยึดโปรเจกเตอร์บนเพดาน และฉายภาพจากด้านหลังของหน้าจอ

Menu Location (ตำแหน่งเมนู)

- ใช้ ◀ / ▶ เพื่อเลือกตำแหน่งเมนู ( กลาง,  ขึ้นด้านซ้าย,  ขึ้นด้านขวา,  ลงด้านซ้าย,  ลงด้านขวา)

Screen Type (ชนิดหน้าจอ)

- ใช้ ◀ / ▶ เพื่อเลือกอัตราส่วนภาพ (16:9 or 16:10)

Audio Settings (ปรับตั้งเสียง)

- กด ◀ และใช้ ▼ / ▲ เพื่อเลื่อนภายในเมนูย่อย
- **Mute (ซ่อน):** ใช้ ◀ / ▶ เพื่อเปิด/ปิดเสียง
- **Volume (ระดับเสียง):** ใช้ ◀ / ▶ เพื่อเพิ่มหรือลดระดับเสียงของโปรเจกเตอร์
- **Audio Input (เสียงเข้า):**
ค่าเริ่มต้น: ตั้งค่าอินพุตเสียงตามแหล่งอินพุตปัจจุบัน
AUDIO1: เสียงเข้ากลายเป็นแหล่งเสียงสำหรับอินพุตวิดีโอทั้งหมด

Advanced (ขั้นสูง)

- กด ◀ และใช้ ▼ / ▲ เพื่อเลื่อนภายในเมนูย่อย
- **Logo (โลโก้):** ใช้ฟังก์ชันนี้เพื่อตั้งค่าหน้าจอการเริ่มทำงานที่ต้องการ หากได้ทำการเปลี่ยนแปลง จะมีผลในครั้งถัดไปที่เปิดโปรเจกเตอร์
ค่าเริ่มต้น: หน้าจอการเริ่มทำงานเริ่มต้น
ปกติ: โลโก้ไม่แสดงบนหน้าจอเริ่มทำงาน

เมนู OPTIONS (ตัวเลือก)

Input Source (แหล่งสัญญาณเข้า)	VGA
	Video (วิดีโอ)
	HDMI
Source Lock (ล็อกสัญญาณ)	On (เปิด)/Off (ปิด)
High Altitude (พื้นที่สูง)	On (เปิด)/Off (ปิด)
Information Hide (ซ่อนข้อมูล)	On (เปิด)/Off (ปิด)
Keypad Lock (ล็อกปุ่ม)	On (เปิด)/Off (ปิด)
Test Pattern (รูปแบบการทดสอบ)	Grid (กริด) / White (ขาว)
IR Function (การทำงานของ IR)	On (เปิด)/Off (ปิด)
Background Color (สีพื้น)	Black (สีดำ) / Red (สีแดง) / Blue (สีน้ำเงิน) / Green (สีเขียว) / White (สีขาว)
Advanced (ขั้นสูง)	Direct Power On (ระบบเปิดเครื่อง ด้วย): On (เปิด)/Off (ปิด)
	Signal Power On (เปิดเครื่อง พร้อมสัญญาณภาพ)*: On (เปิด)/ Off (ปิด)
	Auto Power Off(min) (ปิด อัตโนมัติ (นาทีก)): 0~180
	Sleep Timer(min) (ตั้งเวลาปิด นาทีก): 0~990
	Quick Resume (การฟื้นตัวอย่าง รวดเร็ว): On (เปิด)/Off (ปิด)
Exit (ออก)	
Lamp Settings (การปรับค่าหลอด)	Lamp Hour (ชั่วโมงหลอด)
	Lamp Reminder (เตือนอายุหลอด): On (เปิด)/Off (ปิด)
	Brightness Mode (โหมดความ สว่าง): Bright (สว่าง) / Eco (อีโค่) / Dynamic
	Lamp Reset (ลบชั่วโมงหลอดภาพ): Yes (ใช่) / No (ไม่ใช่)
	Exit (ออก)

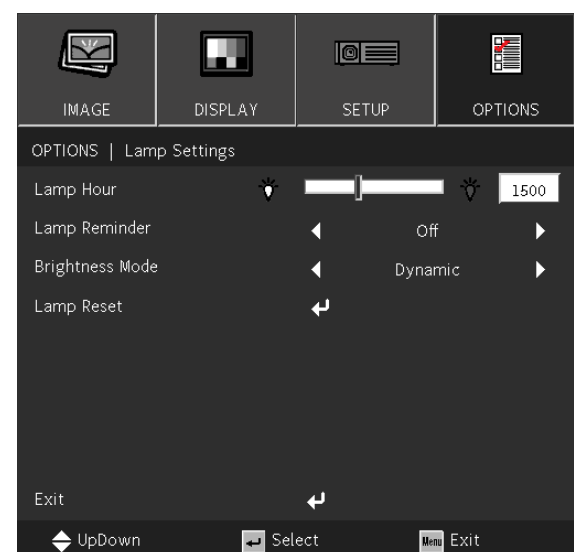
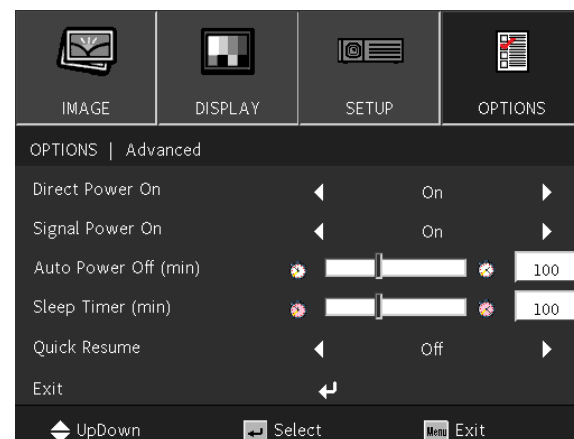
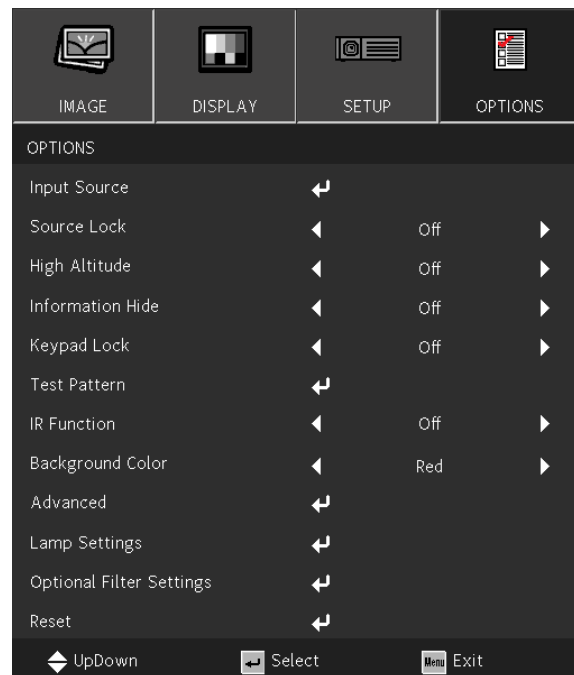

Optional Filter Settings	Optional Filter Installed (ติดตั้งแผ่นกรองสำรอง): Yes (ใช่) / No (ไม่ใช่)
	Filter Usage Hours: 0~99999
	Filter Reminder: Off (ปิด) / 300ชม. / 500ชม. / 800ชม. / 1000ชม.
	Filter Reset: Yes (ใช่) / No (ไม่ใช่)
	Exit (ออก)
Reset (รีเซ็ต)	Yes (ใช่) / No (ไม่ใช่)

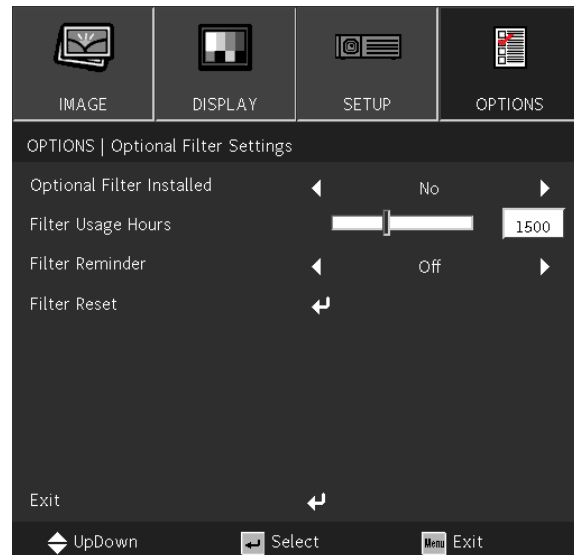
**หมายเหตุ:**

“*” รองรับเฉพาะ HDMI เท่านั้น

Input Source (แหล่งสัญญาณเข้า)

- กด ◀ และใช้ ▼/▲ เพื่อเลื่อนภายในเมนูย่อย
- เลือกแหล่งกำเนิดที่คุณต้องการ กด ◀ เพื่อสิ้นสุดการเลือก

Source Lock (ล็อกสัญญาณ)

- On (เปิด):** โปรเจ็กเตอร์จะค้นหาเฉพาะอินพุตที่เลือกในปัจจุบันเท่านั้น
- Off (ปิด):** โปรเจ็กเตอร์จะค้นหาสัญญาณอื่น ถ้าสัญญาณเข้าปัจจุบันหายไป

High Altitude (พื้นที่สูง)

- ใช้ ◀/▶ เพื่อปรับความเร็วพัดลมทำความเย็น (เปิด, ปิด)

Information Hide (ซ่อนข้อมูล)

- ใช้ ◀/▶ เพื่อเปิด (ซ่อน) หรือปิด (แสดง) ข้อความแหล่งกำเนิด

Keypad Lock (ล็อกปุ่ม)

- ใช้ ◀/▶ เพื่อเปิด/ปิดสำหรับการล็อกปุ่มกด

หมายเหตุ:

ในการปลดล็อกด้วยปุ่มกด โปรดกด “▼” ค้างไว้เป็นเวลา 5 วินาที จากนั้น “ปลดล็อกปุ่มกด” จะแสดงขึ้น

Test Pattern (รูปแบบการทดสอบ)

- กด ◀ และใช้ ◀/▶ เพื่อเลือกสีขา / ตาราง เปิดใช้งานภาพรูปแบบการทดสอบ

IR Function (การทำงานของ IR)

- On (เปิด):** โปรเจ็กเตอร์สามารถทำงานโดยรีโมทคอนโทรลได้
- Off (ปิด):** จะสามารถใช้งานได้เฉพาะปุ่มบนแผงควบคุมเท่านั้น

Background Color (สีพื้น)

- ใช้ ◀/▶ เพื่อเลือกสีพื้นหลังของหน้าจอ (สีดำ, สีแดง, สีเขียว, สีน้ำเงิน, สีขาว)

Advanced (ขั้นสูง)

- กด และใช้ / เพื่อเลื่อนภายในเมนูย่อย
- Direct Power On (ระบบเปิดเครื่องด่วน):** ใช้ / เพื่อเปิด/ปิด ฟังก์ชันนี้ถูกตั้งค่าเป็นปิดตามค่าเริ่มต้น เมื่อตั้งค่าเป็น เปิด, โปรเจ็กเตอร์จะเปิดเครื่องโดยอัตโนมัติเมื่อเปิดไฟ AC ในครั้งหน้า คุณสามารถใช้ฟังก์ชันนี้ และสวิตช์เปิดปิด (แทนที่จะใช้รีโมทคอนโทรล) เพื่อเปิดโปรเจ็กเตอร์
- Signal Power on (เปิดเครื่องพร้อมสัญญาณภาพ):** ใช้ / เพื่อตั้งค่าการเปิด/ปิด เพื่อเปิดใช้งานหรือปิดใช้งาน การเปิดเครื่องอัตโนมัติโดยสัญญาณอินพุต เปิด: โปรเจ็กเตอร์จะเปิดโดยอัตโนมัติเมื่อใช้ HDMI ปิด: โปรเจ็กเตอร์จะเปิดขึ้นมาเมื่อกดปุ่ม "เปิด/ปิด" บนรีโมทหรือแผงปุ่มกด
- Auto Power Off (mins) (ปิดอัตโนมัติ (นาที)):** ใช้ / เพื่อเพิ่มหรือลดเวลาก่อนที่จะโหมดปิดเครื่องอัตโนมัติจะนับถอยหลังเมื่อไม่มีสัญญาณ ก่อนที่จะปิดเครื่องโปรเจ็กเตอร์โดยอัตโนมัติ
- Sleep Timer (mins) (ตั้งเวลาปิด (นาที)):** ใช้ / เพื่อเพิ่มหรือลดเวลาที่จะเข้าสู่โหมดสลีปโดยอัตโนมัติ
- Quick Resume (การฟื้นตัวอย่างรวดเร็ว):**
เปิด: หากคุณปิดโปรเจ็กเตอร์โดยไม่ตั้งใจ คุณสมบัตินี้จะช่วยให้โปรเจ็กเตอร์เปิดใหม่ได้ทันที หากเลือกไว้ภายในระยะเวลา 100 วินาที
ปิด: พัดลมจะเริ่มทำความเย็นระบบทันทีเมื่อผู้ใช้ปิดโปรเจ็กเตอร์
- Exit (ออก):** กด เพื่อกลับไปยังหน้าก่อนหน้า

Lamp Settings (การปรับค่าหลอด)

- กด และใช้ / เพื่อเลื่อนภายในเมนูย่อย
- Lamp Hour (ชั่วโมงหลอด):** แสดงชั่วโมงหลอดไฟของหลอดปัจจุบัน
- Lamp Reminder (เตือนอายุหลอด):** ใช้ / เพื่อแสดง หรือซ่อนข้อความเตือน เมื่อข้อความเปลี่ยนหลอดแสดงขึ้น ข้อความนี้จะปรากฏที่ 30 ชั่วโมงก่อนถึงเวลาเปลี่ยนหลอดที่แนะนำ
- Brightness Mode (โหมดความสว่าง):** ใช้ / เพื่อเลือกโหมดหลอดไฟสำหรับความสว่างที่สูงขึ้นหรือความสว่างต่ำลง เพื่อประหยัดอายุการใช้งานหลอดไฟ
สว่าง: โหมดนี้เหมาะสำหรับสภาพแวดล้อมการทำงานที่ต้องการเอาต์พุตที่มีความสว่างสูงสุด
ประหยัด: ลดพลังงานของหลอดไฟเพื่อให้ความสว่างน้อยลงและยืดอายุการใช้งานหลอดไฟ
โดนามิก: เพิ่มและลดพลังงานของหลอดไฟตามแหล่งกำเนิด การใช้พลังงานจะแปรผันจากสูงสุดเป็น 30% ซึ่งช่วยยืดอายุการใช้งานหลอดไฟ
- Lamp Reset (ลบชั่วโมงหลอดภาพ):** รีเซ็ตตัวนับชั่วโมงหลอด ควรใช้หลังจากเปลี่ยนหลอดไฟแล้ว
- Exit (ออก):** กด เพื่อกลับไปยังหน้าก่อนหน้า

Optional Filter Settings

- Optional Filter Installed (ติดตั้งแผ่นกรองสำรอง):**
เลือก "ใช่" เพื่อให้แสดงข้อความเตือนหลังจากครบจำนวนชั่วโมงที่กำหนดไว้ เลือก "ไม่ใช่" เพื่อปิดข้อความเตือน การตั้งค่าเริ่มต้นสำหรับตัวกรองคือ "ไม่ใช่" หลังจากประกอบตัวกรองแล้ว โปรดเปิดโปรเจ็กเตอร์แล้วกดปุ่ม "เมนู" ไปที่ "ตัวเลือก -> การตั้งค่าตัวกรองเสริม -> ติดตั้งตัวกรองเสริมแล้ว" และเลือก "ใช่"
- Filter Usage Hours:** แสดงชั่วโมงตัวกรอง
- Filter Reminder:** เลือกจำนวนชั่วโมงที่จะให้ข้อความแจ้งตัวกรองปรากฏขึ้น (ค่าเริ่มต้นจากโรงงานคือ 500 ชม.)
- Filter Reset:** รีเซ็ตตัวนับตัวกรองฝุ่นหลังจากเปลี่ยนหรือทำความสะอาดตัวกรองฝุ่น
- Exit (ออก):** กด เพื่อกลับไปยังหน้าก่อนหน้า

Reset (รีเซ็ต)

- ใช้ / เพื่อคืนค่าพารามิเตอร์การแสดงผลบนเมนูทั้งหมด กลับเป็นการตั้งค่ามาตรฐานจากโรงงาน

หมายเหตุ:

ขึ้นอยู่กับสัญญาณของวิดีโอ ไม่ใช่รายการทั้งหมดใน OSD จะใช้ได้ รายการที่ใช้ไม่ได้จะไม่สามารถเข้าถึงได้ และเป็นสีเทา

4. การแก้ไขปัญหา

ปัญหาและวิธีแก้ไขปัญหาทั่วไป

แนวทางเหล่านี้ให้เทคนิคในการจัดการกับปัญหาต่างๆ ที่คุณอาจพบในขณะที่ใช้โปรเจกเตอร์ ถ้าปัญหายังคงไม่สามารถแก้ไขได้ ให้ติดต่อตัวแทนจำหน่ายของคุณเพื่อขอความช่วยเหลือ

บ่อยครั้งหลังจากที่ใช้เวลาในการพิจารณาแก้ไขปัญหา จะพบว่าปัญหาบางอย่างนั้นง่ายมาก เช่น การเชื่อมต่อที่หลวม ตรวจสอบรายการต่อไปนี ก่อนที่จะดำเนินการแก้ไขปัญหานั้นเฉพาะเจาะจง

- ใช้อุปกรณ์ไฟฟ้าอื่นๆ เพื่อยืนยันว่าเต้าเสียบไฟฟ้านั้นทำงานเป็นปกติ
- ตรวจสอบให้แน่ใจว่าโปรเจกเตอร์เปิดเครื่องอยู่
- ตรวจสอบให้แน่ใจว่าการเชื่อมต่อทั้งหมดถูกเสียบอย่างแน่นหนา
- ตรวจสอบให้แน่ใจว่าอุปกรณ์เปิดเครื่องอยู่
- ตรวจสอบให้แน่ใจว่า PC ที่เชื่อมต่ออยู่ไม่ได้อยู่ในโหมดซัสเพนด์
- ตรวจสอบให้แน่ใจว่าคอมพิวเตอร์โน้ตบุ๊กที่เชื่อมต่ออยู่ ถูกกำหนดค่าสำหรับจอแสดงผลภายนอก

(โดยปกติ ทำได้โดยการกดปุ่มผสม Fn บนโน้ตบุ๊ก)

เทคนิคในการแก้ไขปัญหา

ในส่วนเฉพาะของปัญหาแต่ละส่วน ลองทำขั้นตอนในลำดับที่แนะนำ นี่อาจช่วยให้คุณแก้ไขปัญหาได้รวดเร็วขึ้น

พยายามระบุปัญหา และหลีกเลี่ยงการเปลี่ยนชิ้นส่วนที่ไม่ได้เสียหาย

ตัวอย่างเช่น ถ้าคุณเปลี่ยนแบตเตอรี่แล้ว แต่ปัญหายังคงอยู่ ให้ใส่แบตเตอรี่เดิมกลับคืน และไปยังขั้นตอนถัดไป

จดบันทึกถึงขั้นตอนที่คุณทำในขณะที่แก้ไขปัญหา: ข้อมูลเหล่านี้อาจเป็นประโยชน์เมื่อคุณโทรหาฝ่ายสนับสนุนด้านเทคนิค หรือเพื่อใช้ส่งผ่านไปยังช่างซ่อม



คำเตือน: ผู้ใช้ไม่ได้รับอนุญาตให้เปลี่ยนหลอดไฟเอง กรุณาไปที่ศูนย์บริการหรือขอความช่วยเหลือจากผู้เชี่ยวชาญ

ข้อความตัวบ่งชี้ LED

ข้อความรหัส LED	LED เพาเวอร์	LED อุณหภูมิ	LED หลอด
สถานะสแตนด์บาย	●	●	●
เปิดเครื่อง (อุ่นเครื่อง)	☀	●	●
หลอดติด	●	●	●
ปิดเครื่อง (การทำให้เย็น)	☀	●	●
ผิดพลาด (ร้อนเกิน)	☀	●	●
ผิดพลาด (พัดลมไม่ทำงาน)	☀	☀	●
ผิดพลาด (หลอดเสีย)	☀	●	●

ปิดไฟ ● ไฟสีแดงติด ● ไฟน้ำเงินติด ●
ไฟสีแดงกะพริบ ☀ ไฟน้ำเงินกะพริบ ☀

หมายเหตุ:

ในกรณีที่เกิดข้อผิดพลาด โปรดตัดการเชื่อมต่อสายไฟ AC และรอเป็นเวลาหนึ่ง (1) นาทีก่อนที่จะเริ่มโปรเจ็กเตอร์ใหม่ หาก LED แล่งกำเนิดแสงหรือเพาเวอร์ยังคงกะพริบอยู่ หรือไฟแสดงอุณหภูมิ LED สูงเกินขีด โปรดติดต่อศูนย์บริการของคุณ

ปัญหาเกี่ยวกับภาพ ถ้ามืด&ตอ

ถ้ามืด ไม่มีภาพปรากฏบนหน้าจอ

- ตรวจสอบการตั้งค่าบนโน้ตบุ๊กหรือเดสก์ทอป PC ของคุณ
- ปิดอุปกรณ์ทั้งหมด และเปิดเครื่องอีกครั้งในลำดับที่ถูกต้อง

ถ้ามืด ภาพเบลอ

- ปรับ โฟกัส บนโปรเจ็กเตอร์
- ตรวจสอบให้แน่ใจว่าระยะทางจากโปรเจ็กเตอร์ถึงหน้าจออยู่ในช่วงที่ระบุ
- ตรวจสอบว่าเลนส์โปรเจ็กเตอร์สะอาด

ถ้ามืด ภาพกลับด้าน

- ตรวจสอบการตั้งค่า การฉาย บนเมนู ตั้งค่า ของ OSD

ถ้ามืด ภาพเป็นริ้ว

- ตั้งค่าการตั้งค่า เฟส บนเมนู ภาพ > สัญญาณ ของ OSD ไปเป็นการตั้งค่าเริ่มต้น
- เพื่อให้แน่ใจว่าปัญหาไม่ได้มีสาเหตุจากวิดีโอการ์ดของ PC ที่เชื่อมต่ออยู่ ให้เชื่อมต่อไปยังคอมพิวเตอร์อีกเครื่องหนึ่ง

ถ้ามืด ภาพดูจืด โดยไม่มีคอนทราสต์

- ปรับการตั้งค่า ความเข้ม บนเมนู ภาพ ของ OSD

ถ้ามืด สีของภาพที่ฉายไม่ตรงกับภาพต้นฉบับ

- ปรับการตั้งค่า อุณหภูมิสี และ แกมมา บนเมนู ภาพ > ขั้นสูง ของ OSD

ปัญหาของแหล่งกำเนิดแสง

ถาม ไม่มีแสงออกจากโปรเจ็กเตอร์

- ตรวจสอบว่าสายเพาเวอร์เชื่อมต่ออย่างแน่นหนา
- ตรวจสอบให้แน่ใจว่าแหล่งพลังงานทำงานถูกต้อง โดยการทดสอบกับอุปกรณ์ไฟฟ้าอื่น
- เริ่มโปรเจ็กเตอร์ใหม่ในลำดับที่ถูกต้อง และตรวจสอบว่า LED เพาเวอร์ติด

ปัญหาเกี่ยวกับรีโมทคอนโทรล

ถาม โปรเจ็กเตอร์ไม่ตอบสนองต่อรีโมทคอนโทรล

- เล็งรีโมทคอนโทรลไปยังเซนเซอร์รีโมทบนโปรเจ็กเตอร์
- ให้แน่ใจว่าเส้นทางระหว่างรีโมทและเซนเซอร์ไม่มีอะไรขวางกั้น
- ปิดหลอดฟลูออเรสเซนต์ในห้อง
- ตรวจสอบขั้วแบตเตอรี่
- เปลี่ยนแบตเตอรี่
- ปิดอุปกรณ์ที่ใช้อินฟราเรดอื่นๆ ในบริเวณใกล้เคียง
- นำรีโมทคอนโทรลไปซ่อม

ปัญหาเกี่ยวกับเสียง

ถาม ไม่มีเสียง

- ปรับระดับเสียงบนรีโมทคอนโทรล
- ปรับระดับเสียงของแหล่งกำเนิดเสียง
- ตรวจสอบการเชื่อมต่อสายเคเบิลเสียง
- ทดสอบเอาต์พุตเสียงของแหล่งกำเนิดเสียงด้วยลำโพงอื่นๆ
- นำโปรเจ็กเตอร์ไปซ่อม

ถาม เสียงแตก

- ตรวจสอบการเชื่อมต่อสายเคเบิลเสียง
- ทดสอบเอาต์พุตเสียงของแหล่งกำเนิดเสียงด้วยลำโพงอื่นๆ
- นำโปรเจ็กเตอร์ไปซ่อม

การนำโปรเจ็กเตอร์ไปซ่อม

หากคุณไม่สามารถแก้ไขปัญหาได้ คุณควรนำโปรเจ็กเตอร์ไปซ่อม บรรจุโปรเจ็กเตอร์ในกล่องดั้งเดิมที่มาพร้อมเครื่อง ใส่เอกสารที่อธิบายถึงปัญหา และรายการตรวจสอบของขั้นตอนที่คุณดำเนินการในขณะที่พยายามแก้ไขปัญหา: ข้อมูลเหล่านี้อาจมีประโยชน์ต่อช่างบริการ ในการเข้ารับบริการ ให้ส่งคืนโปรเจ็กเตอร์ไปยังสถานที่ซึ่งคุณซื้อเครื่องมา

HDMI ถาม&ตอบ

ถาม อะไรคือความแตกต่างระหว่างสายเคเบิล HDMI “มาตรฐาน” กับสายเคเบิล HDMI “ความเร็วสูง”?

เมื่อเร็วๆ นี้ HDMI Licensing, LLC ได้ประกาศว่าสายเคเบิลควรได้รับการทดสอบเป็นสายเคเบิลมาตรฐาน หรือความเร็วสูง

สายเคเบิล HDMI มาตรฐาน (หรือ “ประเภท 1”) ได้รับการทดสอบว่าทำงานที่ความเร็ว 75Mhz หรือสูงถึง 2.25Gbps ซึ่งเทียบเท่ากับสัญญาณ 720p/1080i

สายเคเบิล HDMI ความเร็วสูง (หรือ “ประเภท 2”) HDMI ได้รับการทดสอบว่าทำงานที่ความเร็ว 340Mhz หรือสูงถึง 10.2Gbps ซึ่งคือแบนด์วิดท์ที่สูงที่สุดในขณะนั้นบนสายเคเบิล HDMI และสามารถจัดการกับสัญญาณ 1080p ซึ่งประกอบด้วยความลึกสีที่เพิ่มขึ้น และ/หรืออัตราเฟรมที่เพิ่มขึ้นจากแหล่งสัญญาณ นอกจากนี้ สายเคเบิลความเร็วสูงยังสามารถสนับสนุนการทำงานของจอแสดงผลที่มีความละเอียดสูงกว่า เช่น จอภาพ WQXGA ซีนีมา (ความละเอียด 2560 x 1600) ได้ด้วย

ถาม ฉันจะใช้สายเคเบิล HDMI ที่มีความยาวมากกว่า 10 เมตรได้อย่างไร?

มีอะแดปเตอร์ HDMI มากมายที่ทำงานกับโซลูชัน HDMI ซึ่งเพิ่มระยะทางการทำงานที่มีประสิทธิภาพของสายเคเบิลจากระยะทางทั่วไป 10 เมตรให้มีระยะทางไกลกว่านี้มาก บริษัทเหล่านี้ ผลิตโซลูชันที่หลากหลาย ซึ่งประกอบด้วยสายเคเบิลแอกทีฟ (วงจรอิเล็กทรอนิกส์ที่ใช้ไฟฟ้าสร้างเข้าไปในสายเคเบิล ซึ่งเพิ่มและขยายสัญญาณของสายเคเบิล), รีพีตเตอร์, แอมพลิฟายเออร์ รวมทั้งโซลูชัน CAT5/6 และไฟเบอร์

ถาม จะบอกได้อย่างไรว่าสายเคเบิลเป็นสายเคเบิลที่ได้รับการรับรอง HDMI?

ผลิตภัณฑ์ HDMI ทั้งหมดจำเป็นต้องได้รับการรับรองโดยผู้ผลิต เป็นส่วนของข้อมูลจำเพาะในการทดสอบความสอดคล้องกับ HDMI อย่างไรก็ตาม อาจมีบางกรณีซึ่งสายเคเบิลที่มีโลโก้ HDMI แต่ไม่ได้รับการทดสอบอย่างเหมาะสม HDMI Licensing, LLC มีการสืบสวนกรณีเหล่านี้อยู่ในขณะนี้ เพื่อให้มั่นใจว่าเครื่องหมายการค้า HDMI ถูกใช้อย่างเหมาะสมในตลาด เราแนะนำให้ลูกค้าซื้อสายเคเบิลจากแหล่งที่มีชื่อเสียง และบริษัทที่ไว้ใจได้

5. ข้อมูลจำเพาะ

ขนาดของโปรเจ็กเตอร์

DX330 / DW350 / DH380 / DX331 / DW351 / DH381 / DH382

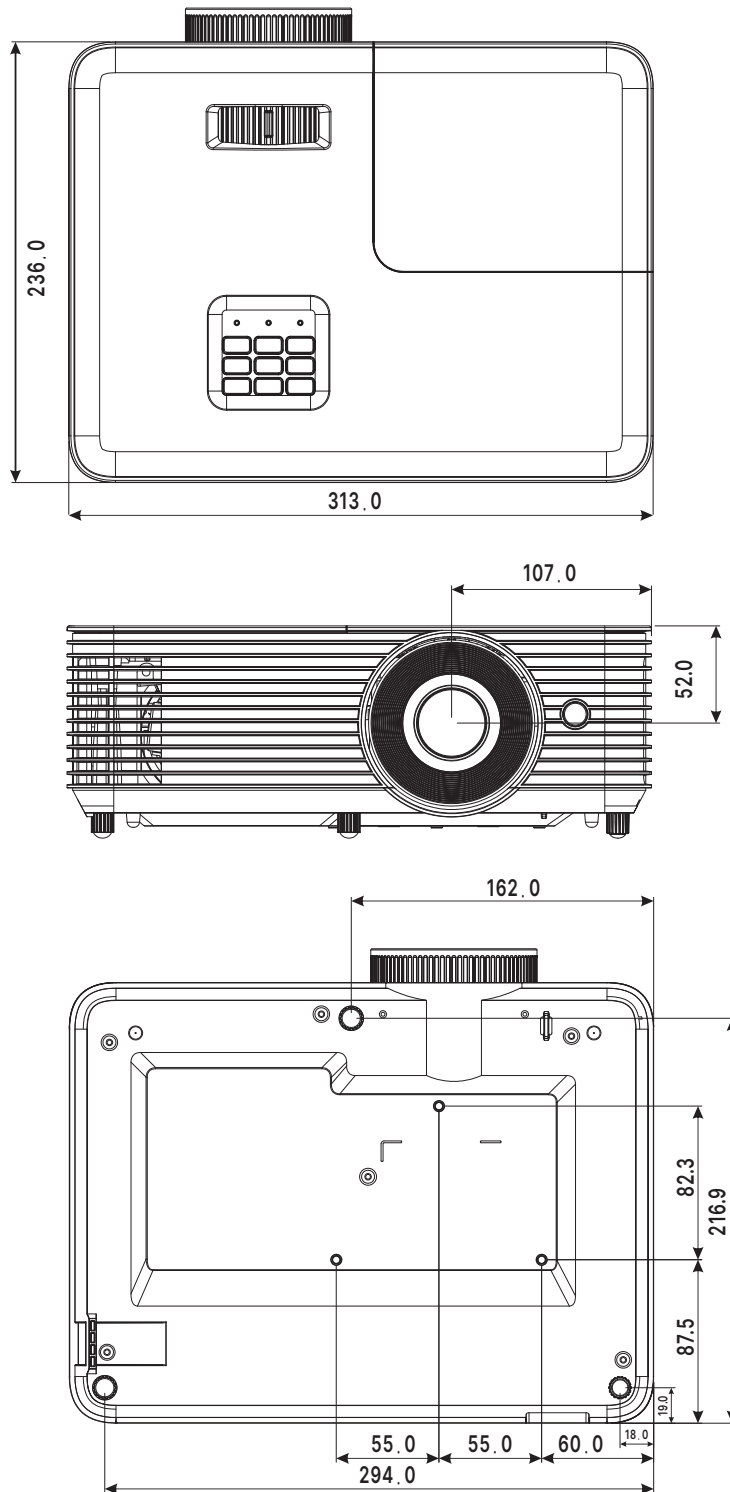

DX335ST / DW355ST / DH385ST

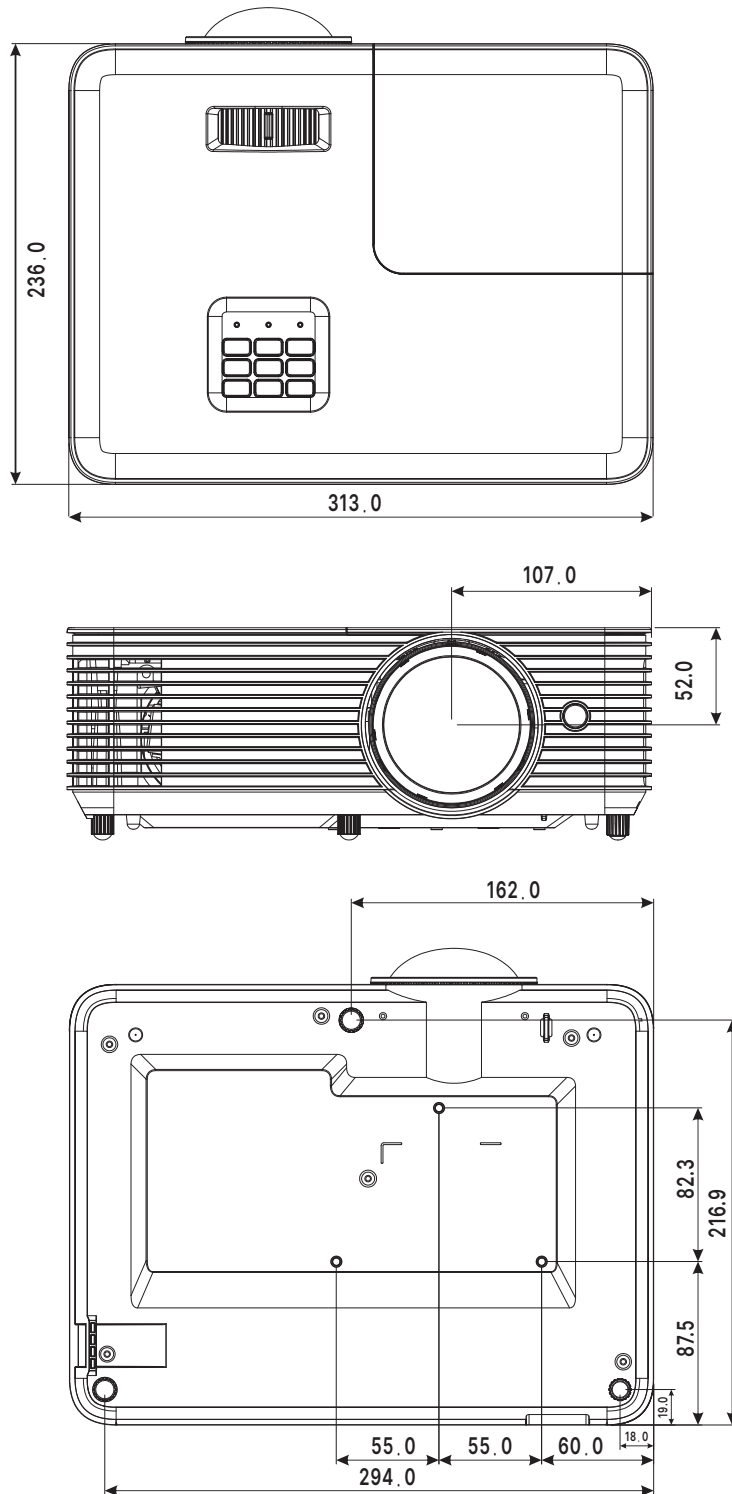

แผ่นข้อมูลโปรเจ็กเตอร์

ชื่อรุ่น	DX330	DW350	DH380	DX335ST	DW355ST
ชนิดการแสดงผล	0.55 นิ้ว DLP	0.65 นิ้ว DLP	0.65 นิ้ว DLP	0.55 นิ้ว DLP	0.65 นิ้ว DLP
ความสว่าง	4,000 ลูเมน			3,800 ลูเมน	
ความละเอียดเนทีฟ	XGA (1024x768)	WXGA (1280x800)	1080p (1920 x 1080)	XGA (1024x768)	WXGA (1280x800)
ความละเอียดสูงสุด	WUXGA (1,920 x 1,200)				
อัตราคอนทราสต์	30,000:1 (เปิด/ปิดแบบเต็ม)				
อายุหลอดไฟ/ชนิด	5,000 ชม.(ปกติ) 6,000 ชม. (Eco) 10,000 ชม. (ประหยัดแบบยาว) / 203W				
อัตราส่วนระยะทาง	1.94~2.16:1	1.55~1.73	1.48~1.62:1	0.617 คงที่	0.521 คงที่
ขนาดภาพ (เส้นทแยงมุม)	27.8"~304.4"	29.7"~301.5"	27.9"~305.2"	31.9"~303.1"	35.6"~303.0"
ระยะทางการฉาย	1.2~12 ม.	1.1~10 ม.	1 ม.~10 ม.	0.4~3.8 ม.	0.4~3.4 ม.
เลนส์สำหรับฉายภาพ	2.41~2.53	2.41~2.53	2.5~2.67	2.7	2.8
อัตราการซูม	1.1x			คงที่	
อัตราส่วนภาพ	4:3	16:10	16:9	4:3	16:10
ออฟเซต	115%±5%	112.4%±5%	116%±5%	115%±5%	112.4%±5%
การแก้ไขภาพเพี้ยน	แนวตั้ง: ±30°			แนวตั้ง: ±15°	
ความถี่แนวนอน	15 -102kHz				
ความถี่แนวตั้ง	23 - 120Hz				
ความเข้ากันได้กับระบบ 3D	ใช่				
ลำโพง	10W				
ความเข้ากันได้กับคอมพิวเตอร์	VGA (640 x 480) ถึง WUXGA (1920 x 1200)				
ระบบวิดีโอที่ใช้ร่วมกันได้	NTSC, PAL, SECAM / 480i, 480p, 576i, 576p, 720p, 1080i, 1080p				
พอร์ตการเชื่อมต่อ I/O	HDMI v1.4b (x1), Composite Video, VGA-In (x1), Audio-In (Mini-Jack), Audio-Out (Mini-Jack), RS232, USB 5V/1.5A (และบริก)				
วิธีการฉายภาพ	วางบนโต๊ะ, ยึดเพดาน (ด้านหน้า หรือด้านหลัง)				
โซลูชันด้านระบบรักษาความปลอดภัย	สล็อตความปลอดภัย Kensington®, การล็อกปุ่มกด				
ขนาด (กxขxล)	313 x 236 x 114 มม. (12.3" x 9.3" x 4.5")				
น้ำหนัก	2.7 กก. (5.9 ปอนด์)				
สีที่มี	ขาว				
ระดับเสียงรบกวน	33/27 dB (โหมดปกติ/โหมด ประหยัด)				
เพาเวอร์ซัพพลาย	AC 100-240V, 50/60Hz				
การสิ้นเปลืองพลังงาน	257W (โหมดปกติ), 195W (โหมด ประหยัด), <0.5W (โหมดสแตนด์บาย)				
อุปกรณ์เสริมมาตรฐาน	สายไฟ AC, รีโมทคอนโทรล, ชุดเอกสารประกอบ				
อุปกรณ์เสริมทางเลือก	หลอดไฟ				

ชื่อรุ่น	DX331	DW351	DH381	DH382	DH385ST
ชนิดการแสดงผล	0.55 นิ้ว DLP	0.65 นิ้ว DLP	0.65 นิ้ว DLP		
ความสว่าง	4,500 ลูเมน				4,000 ลูเมน
ความละเอียดเนทีฟ	XGA (1024x768)	WXGA (1280x800)	1080p (1920x1080)		
ความละเอียดสูงสุด	WUXGA (1,920x1,200)				
อัตราคอนทราสต์	30,000:1 (เปิด/ปิดแบบเต็ม)				
อายุหลอดไฟ/ชนิด	5,000 ชม.(ปกติ) 6,000 ชม. (Eco) 10,000 ชม. (ประหยัดแบบยาว) / 203W				
อัตราส่วนระยะทาง	1.484~1.93:1	1.187~1.54	1.13~1.47:1	0.496:1 คงที่	
ขนาดภาพ (เส้นทแยงมุม)	30.6"~301.8"	30.1"~301.2"	30.7" ~ 303.8"	36.4"~300.5"	
ระยะทางการฉาย	1.2 ม. ถึง 9.1 ม.	1.0 ม. ถึง 7.7 ม.	1.0 ม. ถึง 7.6 ม.	0.4 ม. ถึง 3.3 ม.	
เลนส์สำหรับฉายภาพ	2.43~2.78				2.8
อัตราการซูม	1.3x				คงที่
อัตราส่วนภาพ	4:3	16:10	16:9		
ออฟเซต	115%±5%	112.4%±5%	116%±5%		
การแก้ไขภาพเพี้ยน	แนวตั้ง: ±30°				แนวตั้ง: ±15°
ความถี่แนวนอน	15 -102kHz				
ความถี่แนวตั้ง	23 - 120Hz				
ความเข้ากันได้กับระบบ 3D	ใช่				
ลำโพง	10W				
ความเข้ากันได้กับคอมพิวเตอร์	VGA (640 x 480) ถึง WUXGA (1920x1200)				
ระบบวิดีโอที่ใช้งานได้	NTSC, PAL, SECAM / 480i, 480p, 576i, 576p, 720p, 1080i, 1080p				
พอร์ตการเชื่อมต่อ I/O	HDMI v1.4b (x2), Composite Video, VGA-In (x1), VGA-Out(x1), Audio-In (Mini-Jack), Audio-Out (Mini-jack), RS232, USB 5V/1.5A (และบริการ)		HDMI v1.4b (x1),HDMI v2.0 (x1), Composite Video, VGA-In (x1), VGA-Out(x1), Audio-In (Mini-Jack), Audio-Out (Mini-Jack), RS232, USB 5V/1.5A (และบริการ)		
พอร์ตการเชื่อมต่อ I/O (RJ45)	N/A		RJ45(x1) (10/100Mbps)	N/A	
วิธีการฉายภาพ	วางบนโต๊ะ, ยึดเพดาน (ด้านหน้า หรือด้านหลัง)				
โซลูชันด้านระบบรักษาความปลอดภัย	สล็อตความปลอดภัย Kensington®, การล็อกปุ่มกด				
ขนาด (กxวxส)	313 x 236 x 114 มม. (12.3" x 9.3" x 4.5")				
น้ำหนัก	2.7 กก. (5.9 ปอนด์)				
สีที่มี	ขาว				
ระดับเสียงรบกวน	36/27 dB (โหมดปกติ/โหมดประหยัด)				
เพาเวอร์ซัพพลาย	AC 100-240V, 50/60Hz				
การสิ้นเปลืองพลังงาน	311W (โหมดปกติ), 210W (โหมดประหยัด), <0.5W (โหมดแสดงนดบาย)				
อุปกรณ์เสริมมาตรฐาน	สายไฟ AC, รีโมทคอนโทรล, ชุดเอกสารประกอบ				
อุปกรณ์เสริมทางเลือก	หลอดไฟ				

ตารางเวลาโปรเจ็กเตอร์

สัญญาณ	ความละเอียด	การซิงค์แนวนอน (KHz)	การซิงค์แนวตั้ง (Hz)	คอมโพสิตวิดีโอ	คอมโพเนนต์	VGA/BNC	HDMI/DVI/HDBaseT
NTSC	-	15.734	60	o (FS)	-	-	-
PAL/SECAM	-	15.625	50	o (FS)	-	-	-
VESA	720x400	31.5	70.0	-	-	o	o
	640x480	31.5	60.0	-	-	o (FS/TB/SBS)	o (FS/TB/SBS)
	640x480	34.9	66.6	-	-	MAC13	MAC13
	640x480	37.9	72.0	-	-	o	o
	640x480	37.5	75.0	-	-	o	o
	800x600	35.1	56.0	-	-	o	o
	800x600	37.9	60.0	-	-	o (FS/TB/SBS)	o (FS/TB/SBS)
	800x600	48.1	72.0	-	-	o	o
	800x600	46.9	75.0	-	-	o	o
	832x624	48.9	75.0	-	-	MAC16	MAC16
	1024x768	48.4	60.0	-	-	o (FS/TB/SBS)	o (FS/TB/SBS)
	1024x768	56.5	70.0	-	-	o	o
	1024x768	60.0	75.0	-	-	MAC19	MAC19
	1280x1024	80.0	75.0	-	-	o	o
	1152x870	67.5	75.0	-	-	MAC21	MAC21
	1024x768	97.551	120.0	-	-	o (FS)	o (FS)
	1280x720	45	60.0	-	-	o (FS/TB/SBS)	o (FS/TB/SBS)
	1280x720	90	120.0	-	-	o (FS)	o (FS)
	1280x800	49.7	60.0	-	-	o (FS/TB/SBS)	o (FS/TB/SBS)
	1280x1024	64	60.0	-	-	o (FS)	o (FS)
	1440x900	55.9	60.0	-	-	o (FS)	o (FS)
	1600x1200	75	60.0	-	-	o (FS)	o (FS)
	1400x1050	65.3	60.0	-	-	o (FS)	o (FS)
1680x1050	64.67	60.0	-	-	o	o	
1366x768	47.7	60.0	-	-	o	o	
1920x1080	67.5	60.0	-	-	o (FS)	o (FS)	
1920x1200 (RB)	74.04	60.0	-	-	o	o	

o : ความถี่ที่รองรับ
 - : ความถี่ที่ไม่รองรับ
 FS => การจัดเรียงฟิลด์

TB => บน / ล่าง
 SBS => เคียงข้างกัน
 FP => จัดกลุ่มเฟรม

6. ความสอดคล้องกับระเบียบข้อบังคับ

คำเตือน FCC

อุปกรณ์นี้ได้รับการทดสอบ และพบว่าสอดคล้องกับข้อจำกัดสำหรับอุปกรณ์ดิจิทัลคลาส B ซึ่งตรงกับส่วนที่ 15 ของกฎข้อบังคับ FCC ข้อจำกัดเหล่านี้ได้รับการออกแบบเพื่อให้การป้องกันที่สมเหตุสมผลต่อการรบกวนที่เป็นอันตราย เมื่อใช้อุปกรณ์ในสภาพแวดล้อมเชิงพาณิชย์

อุปกรณ์นี้สร้าง ใช้ และสามารถแผ่รังสีพลังงานความถี่วิทยุ และถ้าไม่ได้ติดตั้งและใช้ตามที่ระบุในขั้นตอนการใช้งาน อาจก่อให้เกิดการรบกวนที่เป็นอันตรายต่อการสื่อสารทางวิทยุ การใช้งานอุปกรณ์นี้ในบริเวณที่พิกอาศัย มีโอกาสที่จะเป็นสาเหตุให้เกิดการรบกวนที่เป็นอันตราย ในกรณีดังกล่าว ผู้ใช้จำเป็นต้องแก้ไขการรบกวนโดยเป็นผู้ออกค่าใช้จ่ายเอง

การเปลี่ยนแปลงหรือการดัดแปลงที่ไม่ได้รับการอนุมัติอย่างชัดเจนจากฝ่ายที่มีหน้าที่รับผิดชอบด้านความสอดคล้อง จะทำให้สิทธิ์ในการใช้งานอุปกรณ์ของผู้ใช้ถือเป็นโมฆะ

แคนาดา

อุปกรณ์ดิจิทัลคลาส B นี้ สอดคล้องกับมาตรฐาน ICES-003 ของแคนาดา

ใบรับรองด้านความปลอดภัย

FCC-B, cTUVus, CCC, CECP, CEL, CE, KC, CB, RoHS, ICES-003(แคนาดา), BSMI, TGM, PSB, BIS

การกำจัดและการรีไซเคิล

ผลิตภัณฑ์นี้อาจมีขยะอิเล็กทรอนิกส์อื่นๆ ที่สามารถเป็นอันตราย หากไม่ได้รับการกำจัดอย่างถูกต้อง รีไซเคิลหรือทิ้งอย่างสอดคล้องกับกฎหมายของท้องถิ่น รัฐ หรือรัฐบาลกลาง สำหรับข้อมูลเพิ่มเติม ให้ติดต่อพันธมิตรอุตสาหกรรมอิเล็กทรอนิกส์ที่ www.eiae.org

7. การสื่อสาร RS-232

การตั้งค่าพารามิเตอร์การสื่อสาร

คุณสามารถใช้คำสั่งควบคุมแบบอนุกรมเพื่อป้อนคำสั่งสำหรับควบคุมโปรเจ็กเตอร์หรือกู้คืนข้อมูลการดำเนินงานผ่านซอฟต์แวร์เทอร์มินอลของโคลเอ็นต์ Windows

รายการ	พารามิเตอร์:
บิตต่อวินาที	9600 bps
บิตข้อมูล	8 บิต
พาริตี	ไม่มี
บิตหยุด	1
โพล์คอนโทรล	ไม่มี

หมายเหตุ:

การหมดเวลาเทอร์มินัล UART อยู่ที่ 0.5 วินาที ทั้งสองแบบมีให้สำหรับตัวพิมพ์ใหญ่หรือตัวพิมพ์เล็ก

คำสั่งการทำงาน

โครงสร้างไวยากรณ์ของคำสั่งการทำงาน

คำสั่งการทำงาน จะนำหน้าด้วยตัวอักษร "op" ตามด้วยคำสั่งควบคุม และการตั้งค่าต่าง ๆ โดยแยกด้วยช่องว่าง [SP] และสิ้นสุดด้วยคู่ Carriage Return "CR" และ "ASCII hex 0D" ไวยากรณ์ของคำสั่งควบคุมตามลำดับ:

op[SP]<คำสั่งการทำงาน>[SP]<ค่าของการตั้งค่า>[CR]

op ค่าคงที่ซึ่งหมายความว่าส่วนนี้คือคำสั่งการทำงาน

[SP] หมายถึงช่องว่างหนึ่งช่อง

[CR] หมายถึงคู่การขึ้นบรรทัดใหม่ "CR" และ "ASCII hex 0D" ซึ่งปิดท้ายคำสั่ง

การตั้งค่า การตั้งค่าคำสั่งการทำงาน

ประเภทสตริงการตั้งค่า	อักขระของการตั้งค่า	คำอธิบาย
สอบถามการตั้งค่าปัจจุบัน	?	เครื่องหมายคำถาม "?" ระบุถึงการสอบถามการตั้งค่าปัจจุบัน
ตั้งค่า	= <การตั้งค่า>	ไวยากรณ์: สัญลักษณ์ "=" ต่อท้ายด้วยค่าที่ตั้งค่า
เพิ่มลำดับการตั้งค่าของรายการที่สามารถปรับได้	+	การตั้งค่าบางอย่างจะถูกเปลี่ยนเป็นขึ้น ๆ สัญลักษณ์ "+" ระบุถึงการเปลี่ยนแปลงขึ้นหนึ่งขั้น
ลดลำดับการตั้งค่าของรายการที่สามารถปรับได้	-	การตั้งค่าบางอย่างจะถูกเปลี่ยนเป็นขึ้น ๆ สัญลักษณ์ "-" ระบุถึงการเปลี่ยนแปลงลดลงหนึ่งขั้น
ดำเนินการคำสั่งการดำเนินการ	ไม่มี	คำสั่งการดำเนินการบางอย่าง ดำเนินการหลังจากที่ป้อน โดยไม่ต้องมีการตั้งค่าหรือการควบคุมเพิ่มเติม

ตัวอย่างเช่น:

รายการควบคุม	แฉบบ้อนคำสั่ง	ข้อความส่งคืนโปรเจ็กเตอร์
ดำเนินการคำสั่ง	op reset.all[CR]	OP RESET.ALL
Query current brightness	op bright ?[CR]	OP BRIGHT = 50
Set up brightness	op bright = 100[CR]	OP BRIGHT = 100
Brightness value + 1	op bright +[CR]	OP BRIGHT = "new value"
Brightness value - 1	op bright -[CR]	OP BRIGHT = "new value"
Out of range or not support	op bright = 200[CR]	OP BRIGHT = NA
Illegal command	op abright = 100[CR]	*Illegal format#

หมายเหตุ:

เมื่อส่งคำสั่งหลายรายการ โปรดตรวจสอบให้แน่ใจว่าได้รับข้อความส่งคืนของคำสั่งสุดท้าย ก่อนที่จะส่งคำสั่งถัดไป

ประเภท	ฟังก์ชัน	การทำงาน	ตั้งค่า	ยอมรับ	Inc	Dec	EXE	ค่า
อินพุต	สัญญาณอัตโนมัติ	auto.src	V	V				0 : ปิด 1: เปิด
ภาพ	โหมดภาพ	pic.mode	V	V				0:การนำเสนอ 1:แสงจ้า 2:ภาพยนตร์ 3:RGB 4:กระดานดำ 5:ผู้ใช้ 6:3D
ภาพ	ความสว่าง	แสงจ้า	V	V	V	V		-50 ~ +50
ภาพ	ความเข้ม	ความเข้ม	V	V	V	V		-50 ~ +50
พื้นฐาน	อัตราส่วนภาพ	อัตราส่วน	V	V				0 = 4:3 1 = 16:9 2 = 16:10 3 = กล้องตัวอักษร 4 = Native 5 = อัตโนมัติ
รูปรอง เรขาคณิต	ซูมดิจิทัล	ซูม	V	V	V	V		-5 ~ +25
รูปรอง เรขาคณิต	แก้ภาพเพี้ยนแนวตั้ง	v.keystone	V	V	V	V		DDP442x เลนส์ระยะไกล:-40~-40 เลนส์ระยะใกล้:-20~20 DDP442xHV เลนส์ระยะไกล:-30~-30 เลนส์ระยะใกล้:-20~20
รูปรอง เรขาคณิต	แก้ภาพเพี้ยนแนวนอน	h.keystone	V	V	V	V		DDP442xHV เลนส์ระยะไกล:-30~-30 เลนส์ระยะใกล้:-20~20
การติดตั้ง	การฉายภาพ	projection	V	V				0 : ด้านหน้า 1: ด้านหลัง 2: ด้านบน 3: ด้านหลัง + ด้านบน
การติดตั้ง	โหมดแสง	โหมดแสง	V	V				0 : ความสว่าง 1: แบบประหยัด 2: โดนามิก
ควบคุม	ควบคุมอินฟราเรด	ir.control	V	V				0 : เปิดอินฟราเรดด้านหน้า + ด้านบน 1: เปิดอินฟราเรดด้านหน้า 2: เปิดอินฟราเรดด้านบน 3: ปิดอินฟราเรดด้านหน้า + ด้านบน
ควบคุม	ระดับเสียง	volume	V	V	V	V		
การติดตั้ง	รีเซ็ตทั้งหมด	reset.all					V	
พื้นฐาน	ข้อมูลแหล่งกำเนิด	source.info		V				<string> ตัวอย่าง : OP ข้อมูลแหล่งกำเนิด = 1920x1200 60Hz
พื้นฐาน	ชั่วโมงแสง 1	light1.hours		V				<string> ตัวอย่าง : OP LIGHT1.HOURS = 1234
พื้นฐาน	เวอร์ชันซอฟต์แวร์	sw.ver		V				<string> ตัวอย่าง : OP SW.VER = DX330_ C01_C01

ประเภท	ฟังก์ชัน	การทำงาน	ตั้งค่า	ยอมรับ	Inc	Dec	EXE	ค่า
พื้นฐาน	หมายเลขซีเรียล	ser.no		V				<string> ตัวอย่าง : OP SER.NO = CDX3303451234
พื้นฐาน	สถานะแสง 1	light1.stat		V				0 : ปิด 1: เปิด
พื้นฐาน	รุ่น	รุ่น		V				<string> ตัวอย่าง : OP MODEL = DX330
พื้นฐาน	ปิดภาพ	blank	V	V				0 : ปิด 1: เปิด
พื้นฐาน	เปิดเครื่อง	power.on					V	
พื้นฐาน	ปิดเครื่อง	power.off					V	
พื้นฐาน	สถานะของโปรเจ็กเตอร์	status		V				0 : รีเซ็ต 1 : สแตนด์บาย 2: ใช้งานอยู่ 3 : การทำให้เย็น 4 : การอุ่น 5 : ความล้มเหลว
ควบคุม	ปิดเสียง	mute	V	V				0 : ปิด 1: เปิด
ควบคุม	ค้าง	freeze	V	V				0 : ปิด 1: เปิด
ควบคุม	เลือกอินพุต	input.sel	V	V				0 : VGA 1 : วิดีโอ 2: HDMI 1 3 : HDMI 2
บริการ	รีเซ็ตการตั้งค่าจากโรงงาน	pri.reset					V	
บริการ	เวอร์ชันเฟิร์มแวร์	fw.ver		V				ตัวอย่าง : DDP_C01_MCU_C01_ LAN_C01
บริการ	รหัสข้อผิดพลาด	errcode		V				0 : ไม่มีข้อผิดพลาด 1 : พัดลมล็อก 2 : ร้อนเกินไป 3 : หลอดไฟล้มเหลว

8. บริการ

Europe, Middle East and Africa

Vivitek Service & Support
 Zandsteen 15
 2132 MZ Hoofddorp
 The Netherlands
 Tel: Monday - Friday 09:00 - 18:00
 English (UK): 0333 0031993
 Germany: 0231 7266 9190
 France: 018 514 8582
 Russian: +7 (495) 276-22-11
 International: +31 (0) 20 721 9318
 Email: support@vivitek.eu
 URL: <http://www.vivitek.eu/support/tech-support>

North America

Vivitek Service Center
 15700 Don Julian Road, Suite B
 City of Industry, CA. 91745
 U.S.A
 Tel: 855-885-2378 (Toll-Free)
 Email: T.services1@vivitekc corp.com
 URL: www.vivitekusa.com

Asia and Taiwan

Vivitek Service Center
 7F, No.186, Ruey Kuang Road, Neihu District
 Taipei, Taiwan 11491
 Tel: 886-2-8797-2088, ext. 6899 (Direct)
 Tel: 0800-042-100 (Toll-Free)
 Email: kenny.chang@vivitek.com.tw
 URL: www.vivitek.com.tw

中国/China

Vivitek客服中心
 上海市闵行区申长路618号绿谷广场A座7楼
 邮政编码: 201106
 400客服热线: 400 888 3526
 公司电话: 021-58360088
 客服邮箱: service@vivitek.com.cn
 官方网站: www.vivitek.com.cn



Visit www.vivitekcorp.com for more product info
Copyright (c) 2024 Delta Electronics, Inc. All Rights Reserved

A brand of  DELTA