

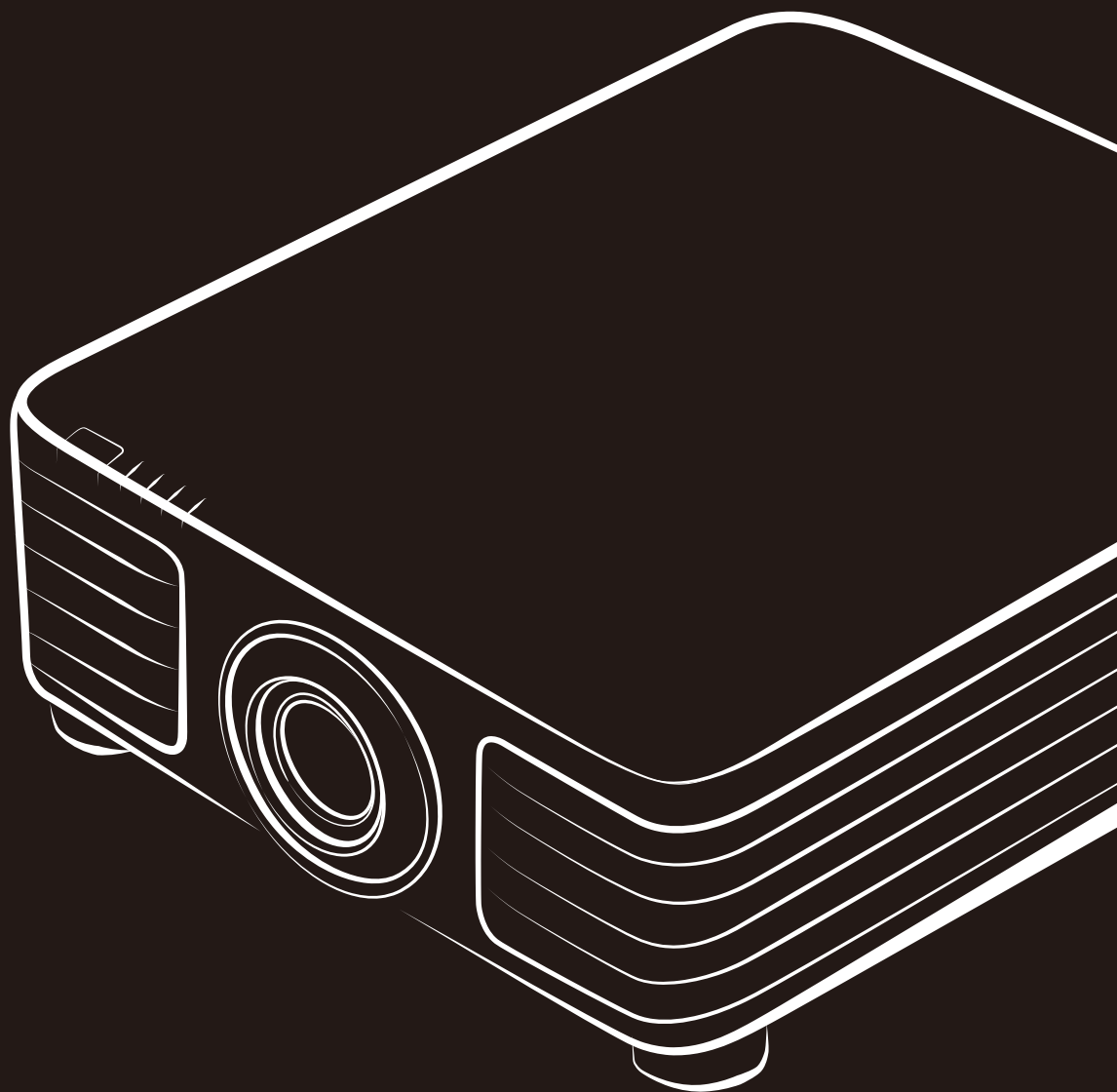

User Manual

DU6198Z
DU6298Z



Copyright

Deze publicatie, met inbegrip van alle foto's, illustraties en software, is beschermd volgende internationale wetten op auteursrechten met alle rechten voorbehouden. Deze handleiding of het materiaal dat hierin is vermeld, mag niet worden gereproduceerd zonder de schriftelijke toestemming van de auteur.

© Copyright 2021

Disclaimer

De informatie in dit document is onderhevig aan wijzigingen zonder kennisgeving. De fabrikant aanvaardt geen verantwoordelijkheden of garanties met betrekking tot de inhoud van dit document en verwerpt specifiek elke impliciete garantie op de verkoopbaarheid of geschiktheid voor een bepaald doel. De fabrikant behoudt zich het recht voor deze publicatie te herzien en de inhoud ervan af en toe te wijzigen zonder de verplichting iemand op de hoogte te brengen van een dergelijke revisie of wijziging.

Erkenning handelsmerken



Kensington is een in de Verenigde Staten gedeponeerd handelsmerk van ACCO Brand Corporation met reeds toegekende registraties en aanvragen die in andere landen in de hele wereld in behandeling zijn.



HDMI, het HDMI-logo en High-Definition Multimedia Interface zijn handelsmerken of geregistreerde handelsmerken van HDMI Licensing LLC in de Verenigde Staten en andere landen.



HDBaseT™ en het HDBaseT Alliance logo zijn handelsmerken van de HDBaseT Alliance.

Alle andere productnamen die in deze handleiding worden gebruikt, zijn eigendom van hun respectieve eigenaars en zijn erkend.

Belangrijke veiligheidsinformatie



Belangrijk:

wij raden u ten eerste aan dit gedeelte aandachtig te lezen voordat u de projector gebruikt. Door het naleven van deze veiligheids- en gebruiksrichtlijnen kunt u jarenlang genieten van een veilig gebruik van de projector. **Bewaar deze handleiding zodat u het later opnieuw kunt raadplegen.**

Gebruikte symbolen

Er worden waarschuwingssymbolen op het apparaat en in deze handleiding gebruikt om u te wijzen op gevaarlijke situaties.

De volgende stijlen worden in deze handleiding gebruikt om u te waarschuwen voor belangrijke informatie.

Opmerking:

biedt aanvullende informatie over het betreffende onderwerp.



Belangrijk:

biedt aanvullende informatie die niet mag worden genegeerd.



Opgelet:

waarschuwt u voor situaties die het apparaat kunnen beschadigen.



Waarschuwing:

waarschuwt u voor situaties waarin het apparaat kan worden beschadigd, een gevaarlijke omgeving kan ontstaan of lichamelijke letsels kunnen worden veroorzaakt.

In deze handleiding worden namen van onderdelen en items in de OSD-menu's in een vet lettertype voorgesteld, zoals in dit voorbeeld:

“Druk op de afstandsbediening op de knop **Menu** om het **Hoofdmenu** te openen.”

Algemene veiligheidsinformatie

- Open nooit de behuizing van het apparaat. Er zijn geen onderdelen in het apparaat die door de gebruiker kunnen worden gerepareerd. Laat onderhoud en reparaties over aan bekwame onderhoudstechnici.
- Volg alle waarschuwingen en aandachtspunten in deze handleiding en op de behuizing van het apparaat.
- Om schade aan de ogen te voorkomen, mag u niet in de lens kijken wanneer de lichtbron is ingeschakeld.
- Plaats het apparaat niet op een onstabiel oppervlak, een wankel wagentje of een wankel voet.
- Vermijd het gebruik van het apparaat in de buurt van water, in direct zonlicht of vlakbij een verwarmingsapparaat.
- Plaats geen zware objecten zoals boeken of tassen, op het apparaat.

Melding

Dit product is bedoeld voor volwassenen die in staat zijn om deze machine te bedienen.

Schrijf het modelnummer en serienummer van de projector op en bewaar deze informatie voor latere onderhoudsdoeleinden. Mocht de apparatuur verloren raken of gestolen worden, dan kan deze informatie tevens worden gebruikt voor het proces-verbaal van de politie.

Modelnummer:

Serienummer:

LASER WAARSCHUWING



Dit symbool geeft aan dat het gevaar bestaat voor blootstelling van de ogen aan laserstraling behalve wanneer de aanwijzingen nauwkeurig worden gevolgd.

CLASS 3R LASER PRODUCT



Dit Laser Product wordt aangeduid met Class 3R bij alle gebruikprocedures. **LASERLICHT - VOORKOM RECHTSTREEKSE BLOOTSTELLING VAN DE OGEN**

V voorkom dat de laser wordt gericht op of gereflecteerd naar anderen of naar reflecterende voorwerpen

Rechtstreeks of verspreid licht kan schadelijk zijn voor ogen en huid.



Als de instructies niet worden gevolgd, bestaat de kans op blootstelling aan laserstraling.

Waarschuwing: het gebruik van bedieningselementen of aanpassingen, of het uitvoeren van procedures anders dan hierin is gespecificeerd, kan een gevaarlijke blootstelling aan straling tot gevolg hebben.

Laser parameters

Golflengte	449 nm - 461 nm (blauw)
Wijze van gebruik	geplust, als gevolg van beeldsnelheid
Pulsbreedte	1,34 ms
Herhaalsnelheid puls	120Hz.
Maximaal vermogen laser	0,698mJ.
Totaal intern vermogen	>100 w
Schijnbare brongrootte	> 10 mm, vanaf lensstop
Spreiding	>100 mili Radian

Informatie risicogroep 3

Waarschuwing lichtgevaar



Het niet naleven van het volgende kan leiden tot ernstig letsel:

- **Geen directe blootstelling aan de straal is toegestaan, RG3 IEC 62471-5:2015.**
- **Operators regelen toegang tot de straal binnen de gevarenafstand of installeren de projector op voldoende hoogte om blootstelling van de ogen van de toeschouwers binnen de gevarenafstand te voorkomen.**

De gevarenafstand is de afstand gemeten van de projectielens waarbij de intensiteit of energie per oppervlakte-eenheid lager is dan de toepasselijke blootstellingslimiet op het hoornvlies of de huid. Als de persoon zich binnen de gevarenafstand bevindt, wordt de straal beschouwd als onveilig voor blootstelling.

De gevarenafstand voor deze projector is 0-150 cm.

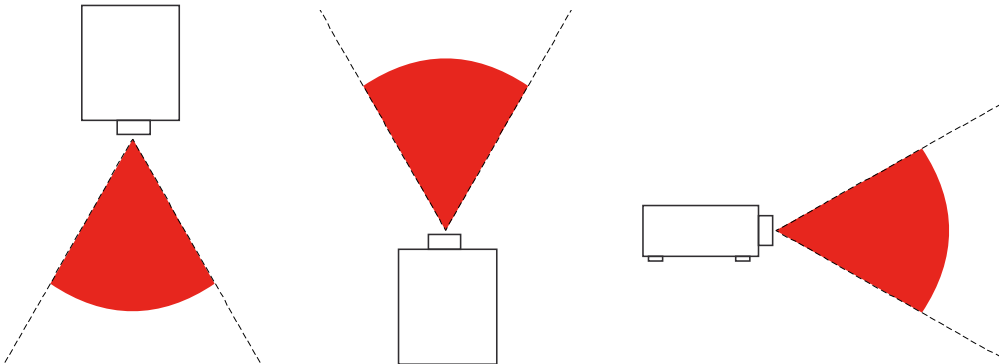

Opmerking:

Deze projector is een RG3-product dat op een veilige plaats moet worden geïnstalleerd en moet worden behandeld door gekwalificeerd en professioneel getraind personeel.

Voor de installatie en verwijdering van de lens, raadpleegt u uw dealer met gekwalificeerde professionals om het te installeren. Probeer de projector niet zelf te installeren, anders kan uw gezichtsvermogen beschadigd raken.

In geval van installatie van de projector boven het hoofd, moet u een afstand van ten minste 3m aanhouden tussen het vloeroppervlak en het RG3-gebied. Operators moeten toegang tot de straal binnen de gevarenafstand regelen of het product installeren op de hoogte die blootstelling van de ogen van de toeschouwers binnen de gevarenafstand voorkomt.



Waarschuwing:

Het gebruik van andere dan de hierin gespecificeerde regelingen, afstellingen of prestaties kan leiden tot gevaarlijke blootstelling aan laserlicht.

Productlabels

De onderstaande tekening toont de lokatie van het label

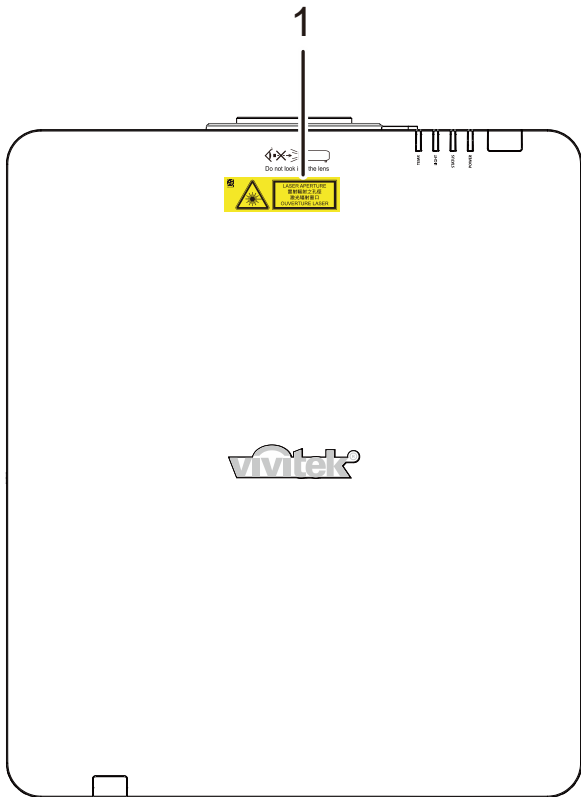

1. Waarschuwingssymbool voor gevaar en diafragmaalabel

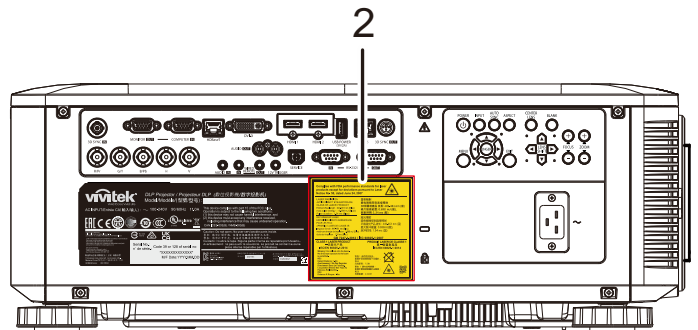

2. Label met uitleg



Locatie van laserdiafragma

De onderstaande tekening toont de locatie van het laserdiafragma. Kijk nooit rechtstreeks in het licht.

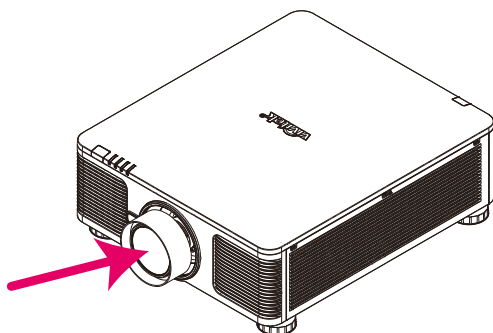

Laser aperture

Vergrendelschakelaars

Deze machine bevat 2 (bovenkap x 1, lens x 1) vergrendelschakelaars om lekken van het laserlicht te voorkomen.

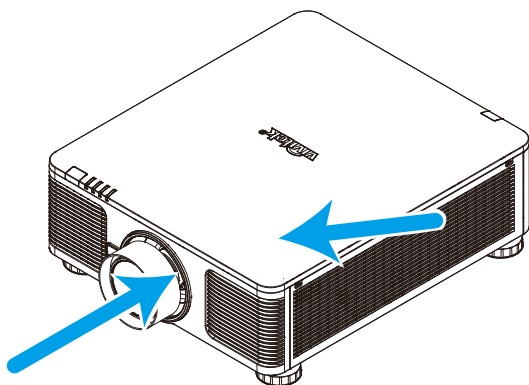

1. Schakelt het systeem individueel uit als de bovenkap verwijderd wordt.
2. Schakelt het systeem individueel uit als de lens wordt verwijderd of niet goed geplaatst is.

Mededeling betreffende de installatie van de projector

- **Er is geen beperking in de hoek waaronder de projector kan worden geïnstalleerd.**

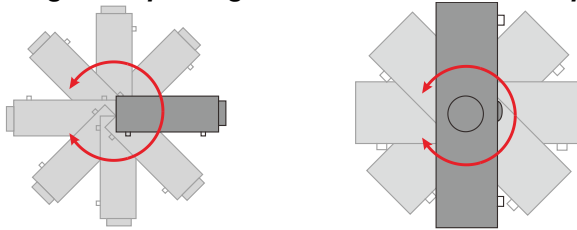

- Laat minstens 50 cm afstand rond de uitlaatopening.

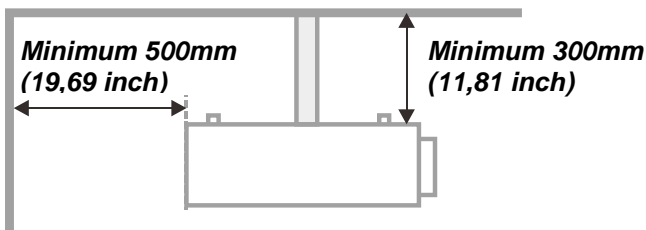
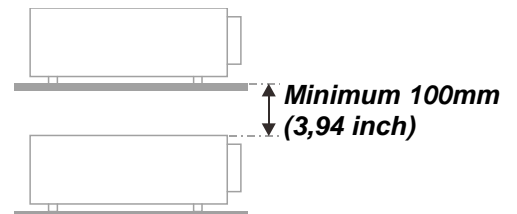
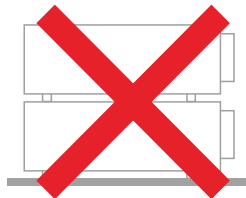
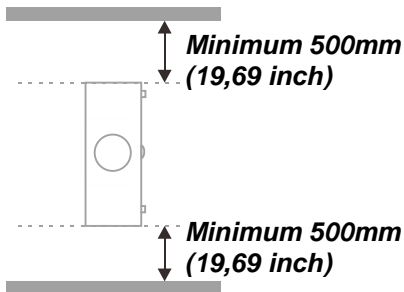
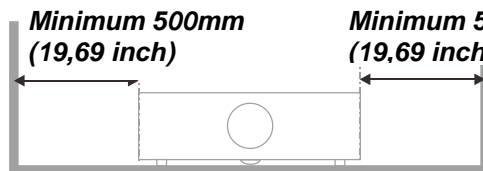
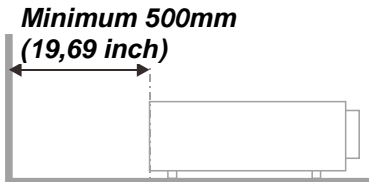

- Controleer of er geen warme lucht van de uitlaatopening opnieuw wordt gecirculeerd naar de inlaatopeningen.
- Wanneer u de projector gebruikt in een gesloten ruimte, moet u ervoor zorgen dat de temperatuur van de omgevende lucht binnen deze ruimte de bedrijfstemperatuur niet overschrijdt terwijl de projector werkt en dat de inlaat- en uitlaatopeningen niet worden geblokkeerd.
- Alle ingesloten ruimten moeten een gecertificeerde thermische evaluatie ondergaan om zeker te zijn dat de projector de uitlaatlucht niet recyclet, anders kan het apparaat worden uitgeschakeld, zelfs als de temperatuur binnen de besloten ruimte binnen het acceptabele temperatuurbereik ligt.

De installatielocatie controleren

- Voor het leveren van stroom moet het stopcontact voor drie uiteinden (met aardleiding) worden gebruikt om te zorgen voor een juiste aarding en een gelijkgesteld grondpotentiaal voor alle apparatuur in het projectorsysteem.
- De bij de projector geleverde stroomcode moet worden gebruikt. In het geval van enige ontbrekende items, kan een ander stroomsnoer met 3 uiteinden (met aardleiding) ter vervanging worden gebruikt; maar gebruik geen stroomsnoer met 2 uiteinden.
- Controleer of de spanning stabiel is, correct geaard is en of er geen lekstroom is.
- Meet het totale vermogensverbruik dat niet hoger mag zijn dan de veiligheids capaciteit en vermijd veiligheidsrisico's en kortsluitingen.
- Schakel de Hoogtemodus in wanneer u zich in een hooggelegen gebied bevindt.
- De projector kan alleen rechtop of omgedraaid worden geïnstalleerd.
- Wanneer u de beugel installeert, moet u zorgen dat de gewichtlimiet niet wordt overschreden en dat deze stevig is bevestigd.
- Installeer het toestel niet in de buurt van de airconditionerleiding of subwoofer.
- Vermijd het installeren aan een hoge temperatuur, onvoldoende koeling en zware stoflocaties.
- Houd uw product uit de buurt van fluorescente lampen (>1 meter) om defecten te vermijden die zijn veroorzaakt door IR-storing
- De VGA IN-connector moet worden aangesloten op de VGA IN-poort. Merk op dat deze stevig moet worden ingestoken, met de schroeven aan beide zijden stevig vastgemaakt om te zorgen voor een juiste verbinding van de signaaldraad voor het bereiken van een optimaal weergave-effect.
- De AUDIO IN-connector moet worden aangesloten op de AUDIO IN-poort en MAG NIET worden aangesloten op AUDIO UIT of andere poorten, zoals BNC, RCA; anders zal dit leiden tot een gedempte output en zelfs SCHADE aan de poort.
- Installeer de projector hoger dan 200cm om schade te voorkomen.
- Het stroomsnoer en de signaalkabel moeten worden aangesloten voordat de project wordt aangezet. Gedurende het opstart- en bedieningsproces van de projector, mag u de signaalkabel of het stroomsnoer NIET insteken om schade aan de projector te vermijden.

Opmerkingen betreffende de koeling

Luchtuitlaat

- Controleer of de luchtuitlaat 50 cm vrij is van elke hindernis om een goede koeling te garanderen.
- De locatie luchtuitlaat mag zich niet voor de lens van een andere projector bevinden om te voorkomen dat er verwarrende beelden worden veroorzaakt.
- Houd de uitlaat minstens 100 cm uit de buurt van de inlaten van andere projectors
- De projector genereert een enorme hoeveelheid hitte tijdens gebruik. De interne ventilator verspreidt de hitte van de projector tijdens het afsluiten, en een dergelijk proces kan een bepaalde tijdsperiode in beslag nemen. Nadat de projector naar de STAND-BY-MODUS gaat, drukt u op de knop AC-stroom om de projector uit te zetten en verwijdert u het stroomsnoer. Verwijder het stroomsnoer NIET gedurende het stopzettingproces, aangezien dit de projector kan beschadigen. Ondertussen heeft de vertraagde hitte-uitstraling tevens invloed op de levensduur van de projector. Het stopzettingproces kan variëren per gebruikt model. Ongeacht de situatie, moet u ervoor zorgen dat u het stroomsnoer loshaalt totdat de projector naar de STAND-BY-modus is gegaan.

Luchtinlaat

- Zorg dat er geen object de luchtinlaat blokkeert binnen een afstand van 30 cm.
- Houd de inlaat uit de buurt van andere warmtebronnen
- Vermijd stofrijke gebieden

Stroomveiligheid

- Gebruik uitsluitend de bijgeleverde voedingskabel.
- Plaats niets op de voedingskabel. Plaats de voedingskabel zo, dat er niet op kan worden getrapt.
- Verwijder de batterijen uit de afstandsbediening wanneer u deze opbergt of gedurende langere tijd niet zult gebruiken.

De projector reinigen

- Koppel de voedingskabel los voordat u de reiniging start. Zie [De projector reinigen](#) pagina 66.
- Laat de lichtbron ongeveer een uur afkoelen.

Wettelijke waarschuwingen

Lees de wettelijke verklaringen in het gedeelte Wettelijke naleving [Naleving voorschriften](#) op pagina 83 voordat u de projector installeert en gebruikt.

Uitleg symbolen



AFVALVERWIJDERING: gooi elektrische of elektronische apparatuur niet weg bij het huishoudafval of bij het gewone afval dat door de gemeente wordt opgehaald. De landen van de EU vereisen het gebruik van afzonderlijke diensten voor het inzamelen van recyclingmateriaal.

Speciale aandacht voor laserstralen!

Speciale aandacht is nodig als DLP-projectoren en krachtige laser-apparatuur in dezelfde kamer worden gebruikt.

Direct of indirect raken van de projectorlens door de laserstraal kan de Digital Mirror Devices (DMD™) zwaar beschadigen.

Waarschuwing zonlicht

Voorkom gebruik in rechtstreeks zonlicht.

Zonlicht op de projectorlens kan de Digital Mirror Devices (DMD™) ernstig beschadigen.

Belangrijkste eigenschappen

- *Compatibel met alle belangrijke videostandaarden waaronder NTSC, PAL en SECAM.*
- *De grote helderheid maakt presentaties in daglicht of in verlichte ruimten mogelijk.*
- *De flexibele installatie maakt front- en rear-projecties mogelijk.*
- *Projecties op ooghoogte blijven vierkant, met geavanceerde trapeziumcorrectie voor projecties onder een hoek.*
- *Invoerbron wordt automatisch gedetecteerd.*
- *Hoge helderheid voor projectie in zo ongeveer elke omgeving.*
- *Ondersteunt resoluties tot WUXGA voor duidelijke en scherpe beelden.*
- *DLP® en BrilliantColor™ technologieën van Texas Instruments.*
- *Lens in het midden voor een eenvoudige installatie.*
- *Horizontale en verticale lensverschuiving.*
- *Netwerk-voorbereid voor integratie en systeembeheer via RJ45.*
- *Afgedichte engine voor het minimaliseren van de invloed van stof en rook.*
- *Anti-diefstal beveiligingsfuncties: Kensington beveiligingsslot, beveiligingsbalk.*
- *Ingebouwde HDBaseT-ontvanger HDBaseT™ interface met ondersteuning voor de distributie van HD-video en digitale audio-inhoud RS232, RJ45 and IR-functie over standaard CAT5e/6 LAN-kabels*
- *Geavanceerde laser fosfort licht-engine voor een superieure helderheid en uniforme kleuren*
- *Laser-ontwerp levert tot 20.000 uur bedrijfstijd*

Over deze handleiding

Deze handleiding is bedoeld voor eindgebruikers en beschrijft de installatie en bediening van de DLP-projector. Waar mogelijk werd relevante informatie, zoals een afbeelding en zijn beschrijving, op één pagina geplaatst. Dit afdrukvriendelijke formaat is zowel gericht op uw gebruiksgemak als op het besparen van papier waarbij we helpen het milieu te beschermen. Wij raden u aan allen de delen af te drukken die relevant zijn voor uw behoeften.

Inhoudsopgave

AAN DE SLAG	1
CONTROLELIJST VERPAKKING.....	1
AANZICHTEN VAN DE PROJECTORONDERDELEN	2
Vooraanzicht.....	2
Bovenaanzicht	3
Zijaanzicht—IO	4
Zijaanzicht—OSD-knoppen (On-screen Display).....	6
Onderaanzicht	8
ONDERDELEN AFSTANDSBEDIENING.....	10
ID-nummer voor de afstandsbediening	12
BEDRIJFSBEREIK AFSTANDSBEDIENING	13
KNOPPEN PROJECTOR EN AFSTANDSBEDIENING	13
INSTELLING EN GEBRUIK.....	14
DE BATTERIJEN IN DE AFSTANDSBEDIENING PLAATSEN.....	14
DE OPTIONELE LENS INSTALLEREN OF VERWIJDEREN	15
De nieuwe lens installeren	15
De bestaande lens van de projector verwijderen	16
DE PROJECTOR IN- EN UITSCHAKELEN	17
EEN TOEGANGSWACHTWOORD INSTELLEN (VEILIGHEIDSVERGRENDELING)	19
DE HOOGTE VAN DE PROJECTOR BIJSTELLEN	21
GEPROJECTEERDE AFBEELDINGSPPOSITIE MET LENSVERSCHUIFING BIJSTELLEN.....	22
ZOOM, SCHERPSTELLING EN TRAPEZIUM INSTELLEN	23
INSTELLINGEN OSD-MENU (ON-SCREEN DISPLAY).....	24
BEDIENINGSELEMENTEN OSD-MENU	24
Navigeren in het OSD.....	24
DE OSD-TAAL INSTELLEN	25
OVERZICHT OSD-MENU	26
MENU BEELD.....	30
Het menu Computer	31
Geavanceerd functies.....	32
Witbalans	33
Kleurbeheerder.....	34
Dynamische zwartinstellingen	35
HDR-instellingen.....	36
MENU INST. 1	37
Uitlijning	38
Audio.....	42
Functie Geavanceerd 1	43
Functie Geavanceerd 2	45
MENU INST. 2.....	46
Lichtinstellingen	47
Status.....	48
Functie Geavanceerd 1	49
Functie Geavanceerd 2	62
ONDERHOUD EN BEVEILIGING	66
DE PROJECTOR REINIGEN	66
De lens reinigen.....	66
De behuizing reinigen.....	66
DE FYSIEKE VERGRENDELING GEBRUIKEN	67
De Kensington beveiligingsleuf gebruiken.....	67
Het beveiligingsbalkslot gebruiken	67
PROBLEMEN OPLOSSEN.....	68
ALGEMENE PROBLEMEN EN OPLOSSINGEN	68
TIPS VOOR HET OPLOSSEN VAN PROBLEMEN	68

LED-FOUTBERICHTEN.....	69
BEELDPROBLEMEN	70
PROBLEMEN MET DE LICHTBRON	70
PROBLEMEN MET DE AFSTANDBEDIENING.....	70
AUDIOPROBLEMEN.....	71
DE PROJECTOR LATEN REPAREREN	71
HDMI V & A.....	72
SPECIFICATIES.....	73
SPECIFICATIES	73
PROJECTIE-AFSTAND TEGENOVER PROJECTIEGROOTTE.....	75
Tabel projectieafstand en grootte.....	75
TABEL TIMINGMODUS	79
Tabel met ondersteunde frequenties.....	79
Tabel met ondersteunde frequenties voor 3D modus	81
PROJECTORAFMETINGEN	82
NALEVING VOORSCHRIFTEN.....	83
FCC-WAARSCHUWING	83
CANADA.....	83
VEILIGHEIDSCERTIFICATEN.....	83
BIJLAGE I	84
INSTELLEN COMMUNICATIEPARAMETERS	84

Controlelijst verpakking

Pak de projector uit en controleer of de volgende items zijn geleverd:

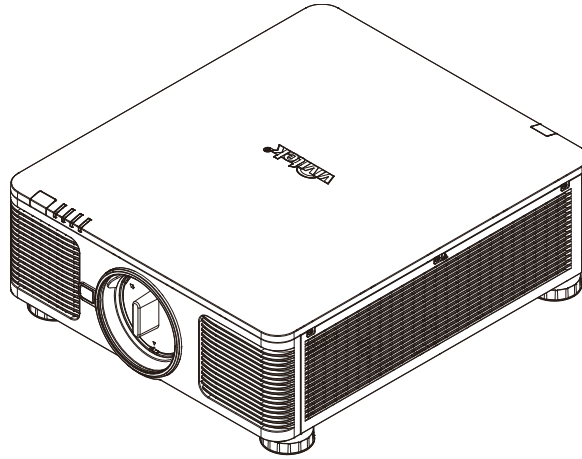

Projector



Afstandsbediening
(batterijen meegeleverd)



Anti-diefstal Schroef (M4)
(voor Lensinstallatie)

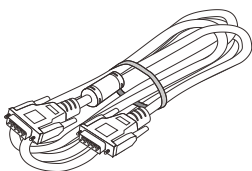

VGA-kabel (1,8m)

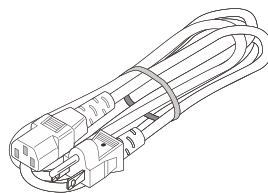

Voedingskabel (1,8 m)

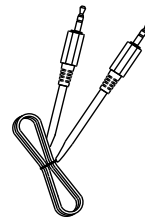

Bekabelde afstandsbediening



Veiligheidskaart



Garantiekaart



Snelle gebruikshandleiding

Neem onmiddellijk contact op met uw verkoper als er onderdelen ontbreken, beschadigd zijn of als het apparaat niet werkt. Wij raden u aan het originele verpakkingsmateriaal te bewaren voor het geval u het apparaat voor reparatie onder garantie moet terugsturen.



Opgelet:

Vermijd het gebruik van de projector in stoffige omgevingen.

Aanzichten van de projectoronderdelen

Vooraanzicht

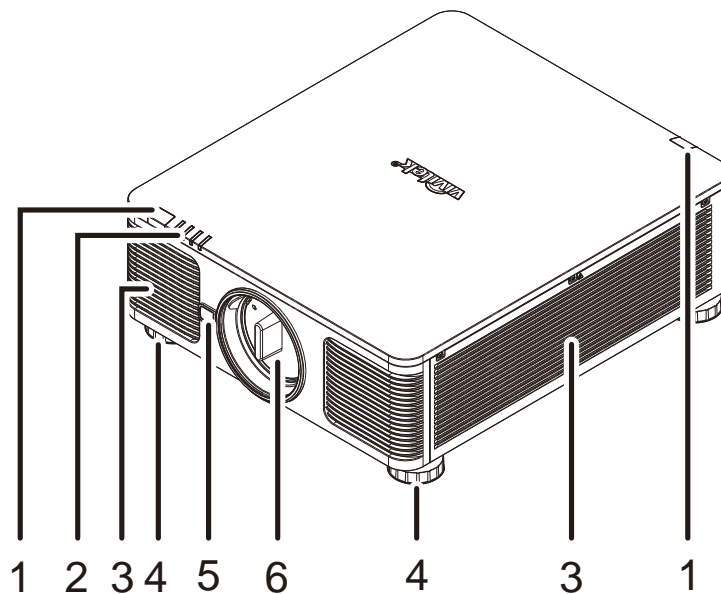

ITEM	LABEL	BESCHRIJVING	ZIE PAGINA:
1.	IR-ontvanger	Ontvangt IR-signaal van afstandsbediening.	9
2.	LEDs	Geeft de projectorstatus weer.	3
3.	Ventilatie-opening	Inlaat koude lucht.	
4.	Kantelregelaar	Draai de instelhendel om de hoekpositie aan te passen.	21
5.	Ontgrendelknop lens	Voor het ontgrendelen van de lens	16
6.	Antistofdop	Antistofdop	



Belangrijk:

Ventilatieopeningen op de projector zorgen voor een goede luchtcirculatie, waardoor de projectorlichtbron koel blijft. *Blokkeer de ventilatieopeningen niet.*

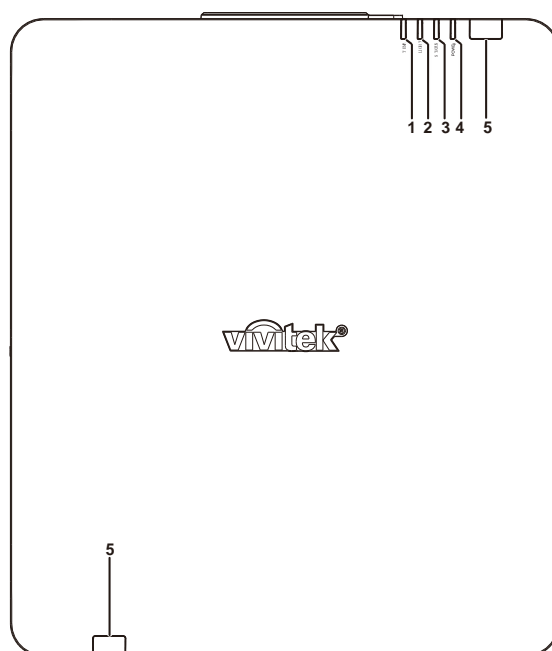
Bovenaanzicht

ITEM	LABEL	BESCHRIJVING	ZIE PAGINA:
1.	TEMP-LED	De thermische status weergeven.	69
2.	LICHT LED	Toont de status van de lichtbron.	69
3.	STATUS LED	Geeft het waarschuwingsbericht weer.	69
4.	VOEDINGS-LED	De aan/uit-reeks weergeven.	69
5.	IR-ontvanger	Ontvangt IR-signaal van afstandsbediening.	9

Zijaanzicht—IO

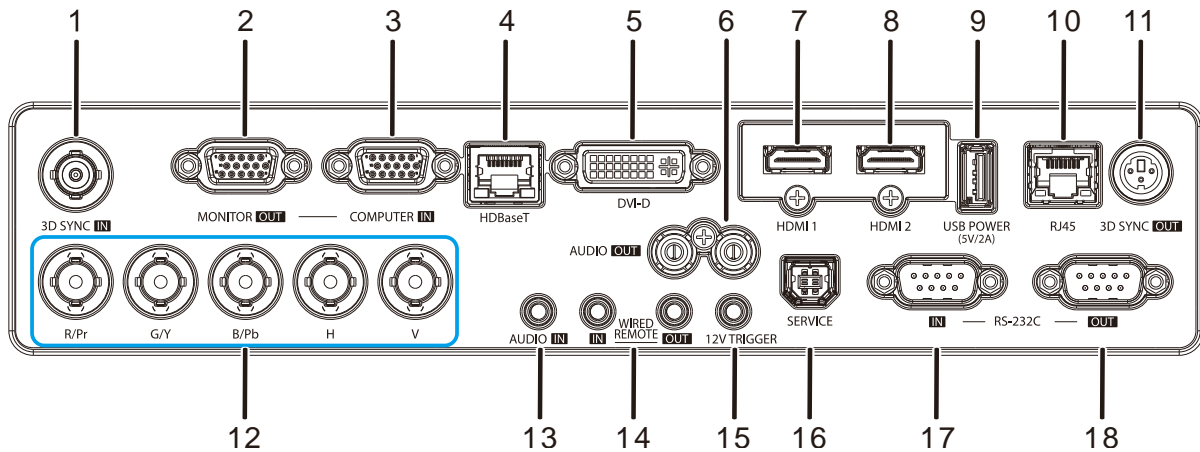

ITEM	LABEL	BESCHRIJVING	ZIE PAGINA:
1.	3D-SYNC IN	Sluit een 3D-synchronisatiekabel aan vanaf een computer of een ingeschakeld apparaat.	
2.	MONITORUITGANG	Sluit een RGB-kabel aan op een scherm.	
3.	COMPUTER IN	Sluit een RGB-kabel aan vanaf een computer of een apparaat dat video afgeeft.	
4.	HDBaseT	Sluit Cat5e/Cat6-kabel aan van HDBaseT TX Box (VIDEO EXTENDER) voor ontvangst HDBaseT-sigitaal. Opmerking: HDBaseT kabel suggereert het gebruik van een cat6 type kabel.	
5.	DVI-D	Sluit de DVI-KABEL aan op een scherm.	
6.	AUDIO UIT L/R	Sluit een audiokabel aan voor audio-doorlussen.	
7.	HDMI 1	De HDMI-kabel aansluiten van een HDMI-apparaat.	
8.	HDMI 2	De HDMI-kabel aansluiten van een HDMI-apparaat.	
9.	USB-VOEDING (5 V/2A)	Sluit een USB-kabel voor een USB-host aan. Opmerking: Ondersteunt 5 V/2A voor elke uitgang als de projector is ingeschakeld.	
10.	RJ45	Sluit een Ethernet LAN-kabel aan.	
11.	3D SYNC UIT	Sluit de ontvangereenheid van de 3D IR-bril aan.	
12.	BNC	Sluit de BNC-kabel aan vanaf een computer.	
13.	AUDIO IN	Sluit een audiokabel aan vanaf het audio-apparaat.	
14.	WIRE REMOTE IN / OUT	Verbind de draadafstandsbediening van de afstandsbediening met de projector voor draadafstandsbediening. Verbind "WIRE REMOTE OUT" met "WIRE REMOTE IN" van een andere projector (zelfde model) voor seriële bediening.	
15.	12 V TRIGGER	Als dit wordt aangesloten op het scherm via een in de handel verkrijgbare kabel, start het scherm automatisch bij het starten van de projector. Het scherm wordt weer opgerold als de projector wordt uitgeschakeld (zie opmerkingen hieronder).	
16.	SERVICE	Alleen voor onderhoudspersoneel.	

ITEM	LABEL	BESCHRIJVING	ZIE PAGINA:
17.	RS-232C IN	Sluit de RS-232 seriële poortkabel aan voor de afstandsbediening.	
18.	RS-232C OUT	Maakt verbinding met een andere projector (zelfde model) voor bediening over RS-232.	

Opmerking:

- *Om deze optie te gebruiken, moet u de aansluiting insteken voordat u de projector aan of uit zet.*
- *Schermbediening wordt geleverd en ondersteund door schermfabrikanten.*
- *Gebruik deze aansluiting alleen voor het beoogde gebruik.*



Waarschuwing:

uit veiligheidsoverwegingen moet u de stroom van de projector en de aangesloten apparaten uitschakelen voordat u aansluitingen uitvoert.

Zijaanzicht—OSD-knoppen (On-screen Display)

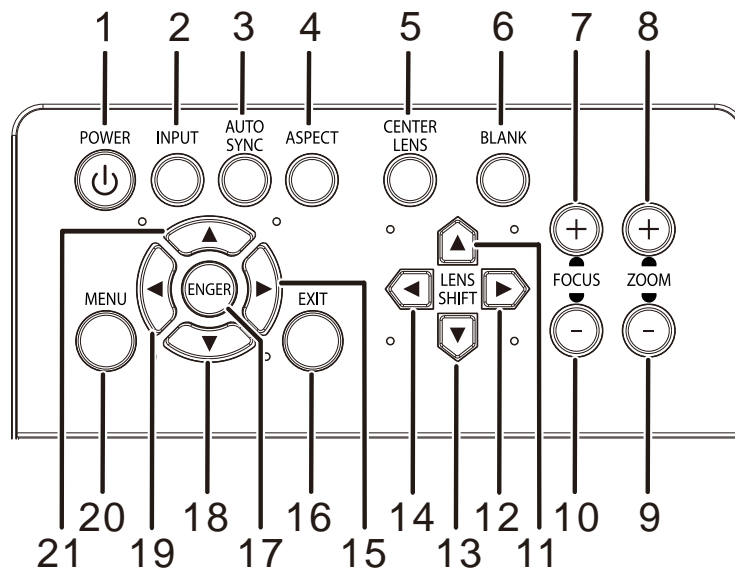

ITEM	LABEL	BESCHRIJVING	ZIE PAGINA:
1.	POWER	Schakelt de projector in of uit.	17
2.	INVOER	Open het menu Bron.	
3.	AUTO SYNC	Automatische aanpassing voor frequentie, fase en positie.	
4.	BEELDVERHOUDINGEN	Toont de selecties voor de HOOGTE-BREEDTEVERHOUDING.	
5.	LENS CENTREREN	Om de lens te centreren en de lensverschuiving te kalibreren. Opmerking: De lenspositie moet worden gekalibreerd voor een nauwkeurige lensverschuiving na het installeren van de lens. Centreer de lens elke keer nadat de lens is gemonteerd.	
6.	LEEG	Maakt het scherm leeg	24
7.	FOCUS +	Stelt het geprojecteerde beeld scherp	24
8.	ZOOM +	Zoom het geprojecteerde beeld in.	24
9.	ZOOM -	Zoom het geprojecteerde beeld uit.	24
10.	FOCUS -	Stelt het geprojecteerde beeld scherp	24
11.	LENSVERSCHUIVING ▲	Past de positie van het beeld verticaal aan.	
12.	LENSVERSCHUIVING ►	Past de positie van het beeld horizontaal aan.	
13.	LENSVERSCHUIVING ▼	Past de positie van het beeld verticaal aan.	
14.	LENSVERSCHUIVING ◀	Past de positie van het beeld horizontaal aan.	
15.	►	Navigeer door en wijzig instellingen in het OSD. Snelmenu – Voor Horizontale Trapezium.	24
16.	AFSLUITEN	Keer terug naar het vorige OSD-menu of sluit het OSD-menu.	24
17.	ENTER	Sla het gemarkeerde OSD-menu-item op.	24

ITEM	LABEL	BESCHRIJVING	ZIE PAGINA:
18.	▼	Navigeer door en wijzig instellingen in het OSD. Snelmenu – Voor Verticale Trapezium.	24
19.	◀	Navigeer door en wijzig instellingen in het OSD. Snelmenu – Voor Horizontale Trapezium.	24
20.	MENU	Opent en sluit OSD-menu's.	24
21.	▲	Navigeer door en wijzig instellingen in het OSD. Snelmenu – Voor Verticale Trapezium.	24

Onderaanzicht

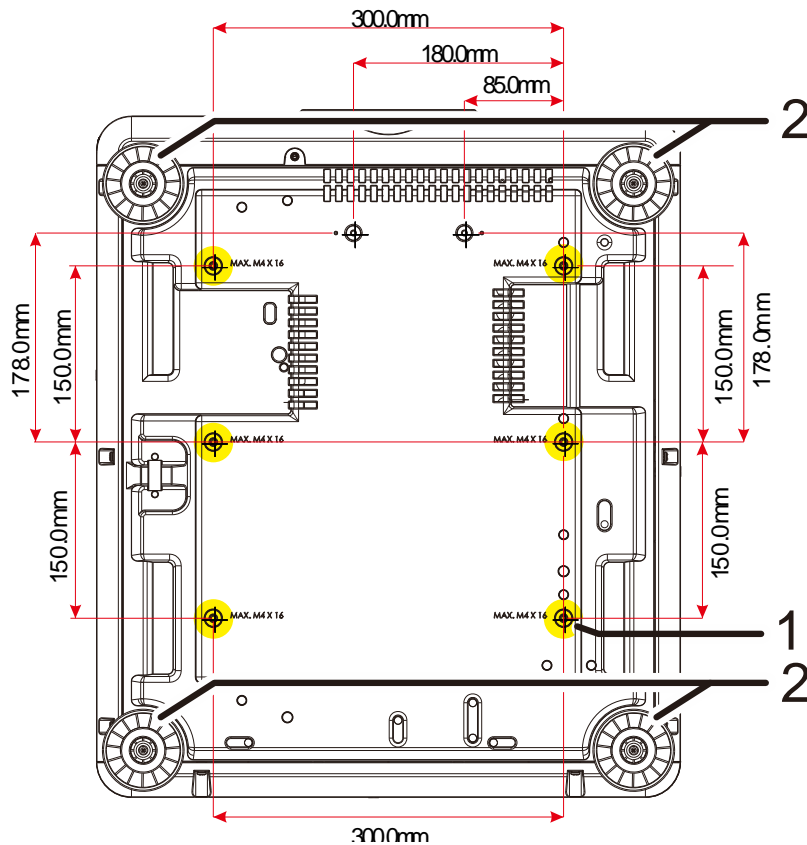

ITEM	LABEL	BESCHRIJVING	ZIE PAGINA:
1.	Gaten voor plafondmontage	Neem contact op met uw leverancier voor meer informatie over de plafondmontage van de projector.	
2.	Kantelregelaar	Draai de instelhendel om de hoekpositie aan te passen.	21

Opmerking:

Zorg er bij de installatie voor dat u *alleen UL-goedgekeurde* plafondmontagebeugels gebruikt.

Gebruik voor installatie tegen het plafond goedgekeurde montagehardware en M4 schroeven met een maximale indraaidiepte van 16 mm (0,63 inch).

De constructie van de plafondbevestiging moet een geschikte vorm en kracht hebben. Het laadvermogen van de plafondbevestiging moet hoger zijn dan het gewicht van de geïnstalleerde apparatuur en moet als extra voorzorgsmaatregel in staat zijn drie keer het gewicht van de apparatuur te dragen gedurende een periode van meer dan 60 seconden.

Referentietekening voor standaard

Roep de hulp in van een (betaalde) installateur voor het ontwerpen en maken van een aangepaste standaard bij gebruik van portret (staande) projectie. Zorg er voor dat het ontwerp aan de volgende voorwaarden voldoet:

- Gebruik de 6 schroefgaten achterop de projector om deze op de standaard vast te zetten.
Afmetingen schroefgat: 300 × 300 (pitch = 150) mm
Afmedingen schroefgat op de projector: M4 met maximum diepte 16 mm
- Mechanisme voor horizontale aanpassing (bijvoorbeeld bouten en moeren op 4 plaatsen)
- Ontwerp de standaard zo, dat deze niet gemakkelijk omvalt.

De tekening die de vereiste afmetingen aangeeft, is geen echte ontwerptekening voor een standaard.

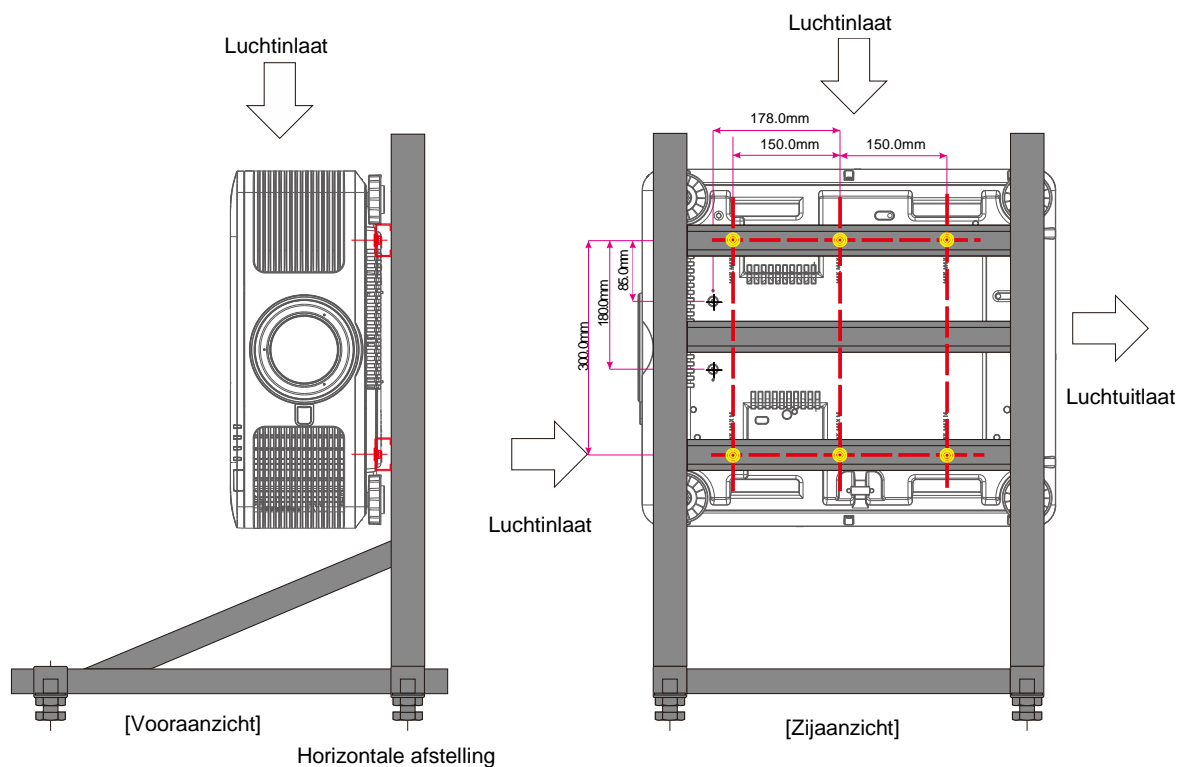

Onderdelen afstandsbediening

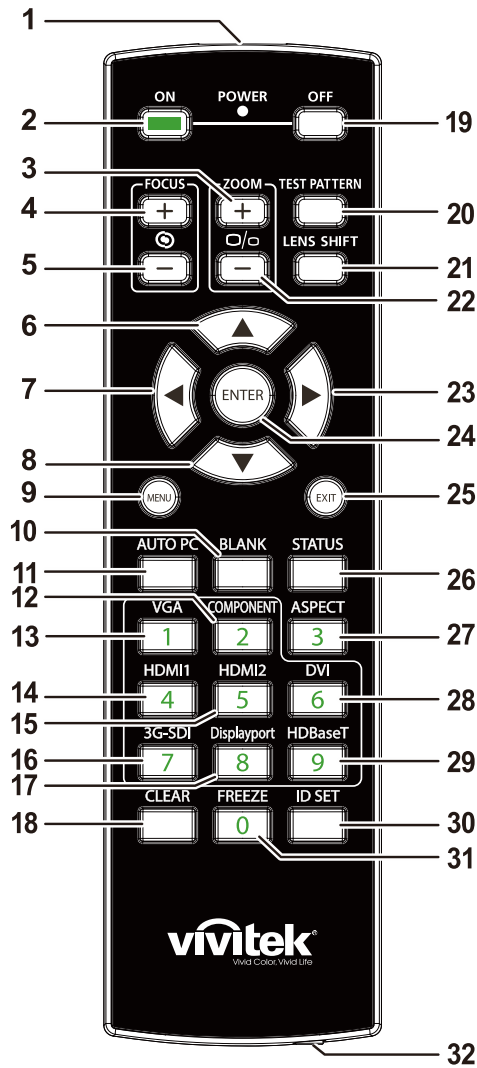

Belangrijk:

1. Vermijd het gebruik van de projector bij heldere TL-verlichting. Sommige TL-lampen met een hoge frequentie kunnen de werking van de afstandsbediening verstoren.
2. Zorg dat er geen hindernissen zijn tussen de afstandsbediening en de projector. Als het pad tussen de afstandsbediening en de projector wordt gehinderd, kan het signaal afketsen op bepaalde reflecterende oppervlakten, zoals projectorschermen.
3. De knoppen en toetsen op het projector hebben dezelfde functie als de overeenkomende knoppen op de afstandsbediening. Deze handleiding beschrijft de functies die via de afstandsbediening kunnen worden uitgevoerd.

ITEM	LABEL	BESCHRIJVING	ZIE PAGINA:
1.	IR-zender	Stuurt signalen naar de projector.	
2.	AAN	Schakelt de projector in.	17
3.	ZOOM +	Zoom het geprojecteerde beeld in.	
4.	FOCUS +	Past de scherpstelling van de geprojecteerde afbeelding aan.	
5.	FOCUS -	Past de scherpstelling van de geprojecteerde afbeelding aan.	
6.	▲	Navigeer door en wijzig instellingen in het OSD. Snelmenu – Voor Verticale Trapezium.	24
7.	◀	Navigeer door en wijzig instellingen in het OSD. Snelmenu – Voor Horizontale Trapezium.	24
8.	▼	Navigeer door en wijzig instellingen in het OSD. Snelmenu – Voor Verticale Trapezium.	24
9.	MENU	Opent het OSD.	24
10.	LEEG	Maakt het scherm leeg.	
11.	AUTO PC	Voert de automatische synchronisatie van de signaalbron uit	24
12.	COMPONENT	Selecteert Component als de invoerbron.	
13.	VGA	Selecteert VGA als de invoerbron.	
14.	HDMI1	Selecteert HDMI 1 als de invoerbron.	
15.	HDMI2	Selecteert HDMI 2 als de invoerbron.	
16.	3G-SDI	Selecteert 3G-SD als de invoerbron.	
17.	DisplayPort	Selecteert DisplayPort als de invoerbron.	
18.	WISSEN	Wis het ingestelde ID-nummer van de afstandsbediening.	
19.	UIT	Schakelt de projector uit.	17
20.	TESTPATROON	Gebruik de knop om het testpatroon weer te geven. Druk opnieuw op deze knop om naar het volgende patroon te gaan. Druk op de knop EXIT (sluiten) om terug te keren naar het geprojecteerde beeld.	
21.	LENSVERSCHUIVING	Gebruik de knop om de lens naar links of rechts te bewegen.	
22.	ZOOM -	Zoom het geprojecteerde beeld uit.	22
23.	▶	Navigeer door en wijzig instellingen in het OSD. Snelmenu – Voor Horizontale Trapezium.	24
24.	ENTER	Opent en bevestigt instellingen in het OSD.	24
25.	AFSLUITEN	Terug naar de laatste OSD-pagina.	
26.	STATUS	Opent het OSD-menu Status (het menu wordt alleen geopend wanneer een invoerapparaat is gedetecteerd).	
27.	BEELDVERHOUDINGEN	Geeft de opties voor beeldverhoudingen weer.	
28.	DVI	Selecteert DVI-D als de invoerbron.	
29.	HDBaseT	Selecteert HDBaseT als de invoerbron.	
30.	ID INSTELLEN	Stelt het ID-nummer in voor de afstandsbediening.	
31.	Bevriezen	Blokkeert/deblokkeert het beeld op het scherm.	
32.	Bekabelde aansluiting	Bedrade afstandsbediening met projector verbinden.	

ID-nummer voor de afstandsbediening instellen

Selecteer de optie Control ID Number (ID-nummer afstandsbediening) en druk dan op de Enter-knop, gebruik de ► knop om het nummer te verhogen of de ◀ knop om het nummer te verlagen. Deze optie is beschikbaar wanneer het ID-nummer van de afstandsbediening van de projector aan staat.

Identificatienummer voor de afstandsbediening instellen

Houd de ID SET (ID INSTELLEN)-knop op de afstandsbediening ongeveer 5 seconden ingedrukt, de Voedings-LED gaat nu rood knipperen. Voer twee getallen in om het gewenste ID-nummer in te stellen, u moet zacht drukken. De voedings-LED zal knipperen wanneer de instelling van de afstandsbediening is bevestigd.

Houd de ID SET (ID INSTELLEN)-knop ongeveer 5 seconden ingedrukt

Voedings-LED knippert

Voer twee getallen in als ID-nummer

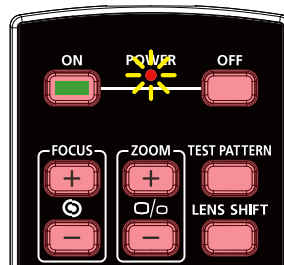

Let op:

Als u het identificatienummer instelt, wordt het vorige ingestelde ID-nummer overschreven. U kunt het ID-nummer direct instellen als u een nieuw ID-nummer voor de afstandsbediening wilt opgeven.

ID-nummer van de afstandsbediening wissen

Het ingestelde ID-nummer wordt overschreven als er een nieuw ID-nummer wordt ingesteld, u kunt op de knop ID SET (ID INSTELLEN) en CLEAR (WISSEN) drukken om het ID-nummer van de afstandsbediening te wissen.

Druk tegelijkertijd op de knoppen ID SET (ID INSTELLEN) en CLEAR (WISSEN)

De achtergrondverlichting van de toetsen zal één keer knipperen

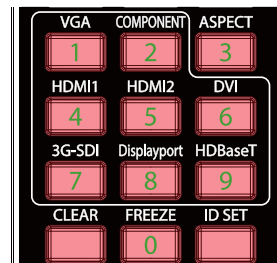
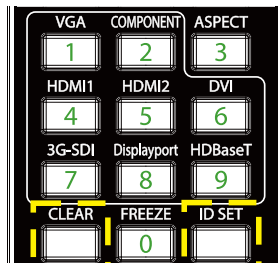

Bedrijfsbereik afstandsbediening

De afstandsbediening zendt infraroodstralen uit om de projector te bedienen. U hoeft de afstandsbediening niet direct naar de projector te richten. Op voorwaarde dat u de afstandsbediening niet loodrecht houdt ten opzichte van de zijkanten of de achterkant van de projector, zal de afstandsbediening goed werken binnen een straal van 10 meter en 15 graden boven of onder het niveau van de projector. Als de projector niet reageert op de afstandsbediening, moet u iets dichterbij de projector gaan staan.

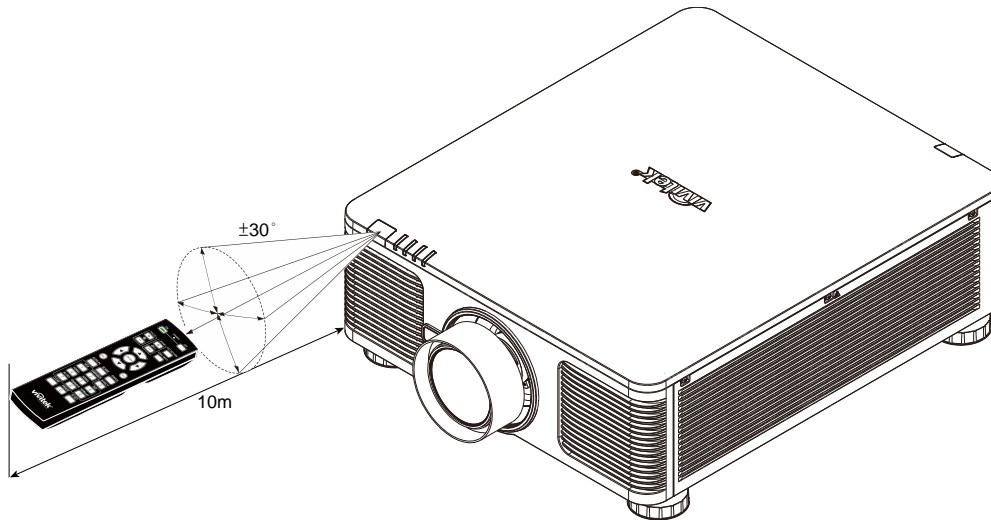

Knoppen projector en afstandsbediening

De projector kan worden bediend met de afstandsbediening of de knoppen bovenop de projector. Alle handelingen kunnen met de afstandsbediening worden verricht, maar de knoppen op de projector hebben beperkte mogelijkheden.

De batterijen in de afstandsbediening plaatsen

1. Schuif het deksel van het batterijvak in de richting van de pijl om het te verwijderen.

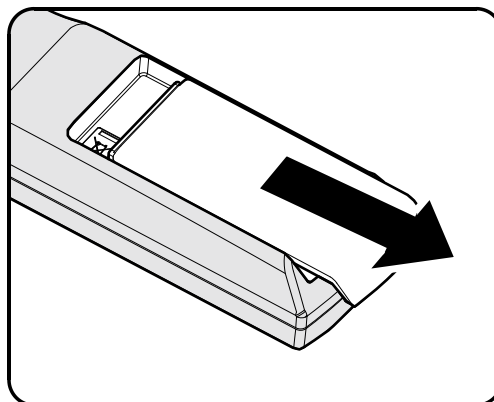

2. Plaats de batterij met de positieve zijde omhoog gericht.

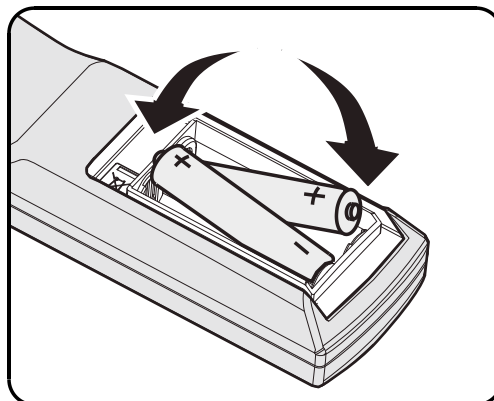

3. Plaats het deksel terug.

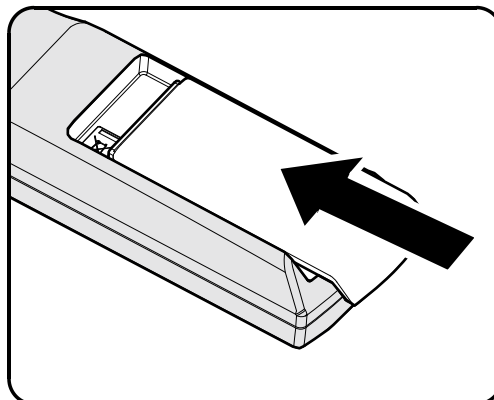

Opgelet:

1. Gebruik uitsluitend AA-batterijen (alkalinebatterijen aanbevolen).
2. Gooi lege batterijen weg in overeenstemming met de lokale verordeningen.
3. Verwijder de batterijen als u de projector langere tijd niet zult gebruiken.

De optionele lens installeren of verwijderen



Waarschuwing:

- De projector of lensonderdelen niet schudden of er overmatige druk op uitvoeren. De projector en lensonderdelen bevatten namelijk precisie-onderdelen.
- Voordat u de lens verwijdert of installeert, dient u te verzekeren dat de projector is uitgeschakeld. Wacht tot de koelingsventilatoren stoppen en schakel de hoofdstroomschakelaar uit.
- Niet het lensoppervlak aanraken voordat u de lens verwijdert of installeert.
- Voorkom vingerafdrukken, stof of vet op het lensoppervlak.
- Zorg dat het lensoppervlak geen krassen oploopt.
- Werk op een vlak oppervlak met een zachte doek eronder om krassen te voorkomen.
- Als u de lens verwijdert en opslaat dient u op de projector de lenskap te plaatsen om stof en vuil eruit te houden.

De nieuwe lens installeren

1. Als de lenskap is geïnstalleerd, trek dan met één hand aan de rand van de lenskap (①), zodat de lenskap gemakkelijk met de andere hand kan worden verwijderd (②).

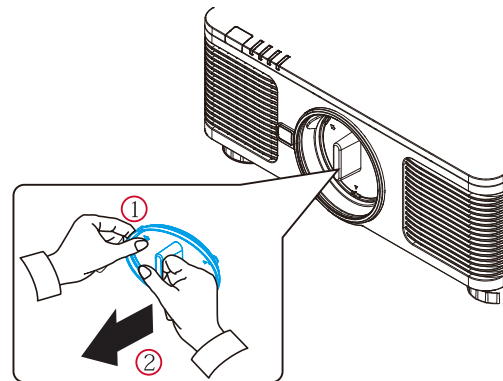

2. Lijn de flens uit en plaats deze in de juiste positie als afgebeeld.

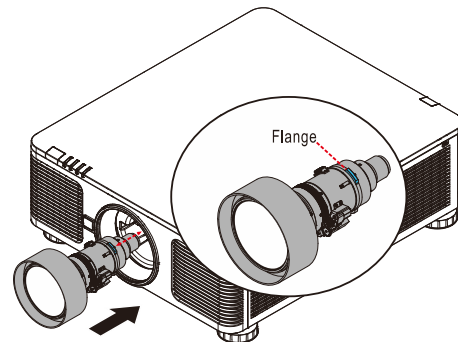

3. Draai de lens rechtsom totdat u een klik hoort wat aangeeft dat het op zijn plaats zit.

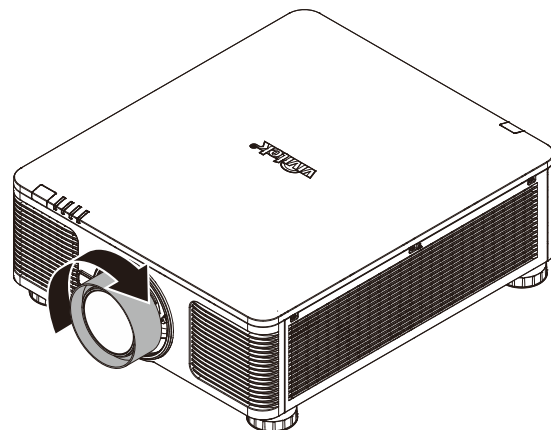

De bestaande lens van de projector verwijderen

1. Druk op de knop LENS-VRIJGAVE om deze te ontgrendelen.

2. Pak de lens vast.

3. Draai de lens linksom.
De bestaande lens komt los.

4. Trek de bestaande lens voorzichtig uit.

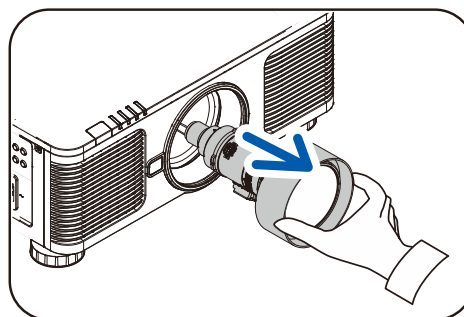
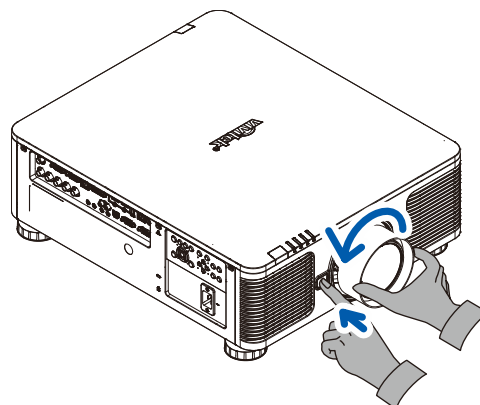

De projector in- en uitschakelen

1. Maak de voedingskabel en signaalkabel stevig vast. Indien aangesloten, licht de voedings-LED knipperend groen op tot continu groen.

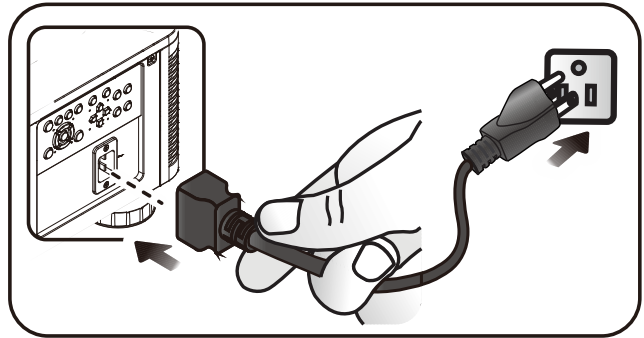

2. Schakel de lichtbron in door op de knop "POWER" te drukken op de bovenkant van de projector of "ON" op de afstandsbediening.

De voedings-LED knippert nu groen.

Het opstartscherm wordt na ongeveer 30 seconden weergegeven. De eerste keer dat u de projector gebruikt, kunt u, na de weergave van het startscherm, vanuit het snelmenu uw voorkeurstaal selecteren. (Zie [De OSD-taal instellen](#) op pagina 25)

Zie [Een toegangswachtwoord instellen \(Veiligheidsvergrendeling\)](#) op pagina 19 als de veiligheidsvergrendeling actief is.

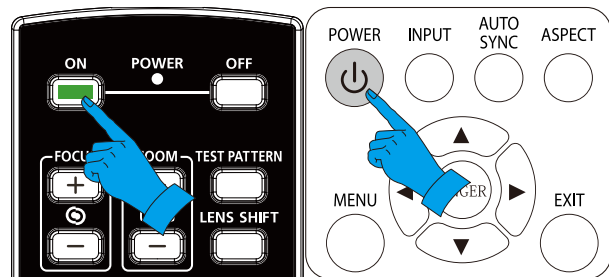

- 3.** Indien meer dan één inputapparaat verbonden is, drukt u op de knop **BRON** en gebruikt u ▲▼ om te scrollen tussen apparaten.
(Component wordt ondersteund via de adapter RGB naar Component.)



- HDMI 1: High Definition Multimedia Interface compatible
- HDMI 2: High-Definition Multimedia Interface
- DVI: DVI
- VGA: AnalooG RGB
DVD-ingang YCbCr / YPbPr, of HDTV-ingang YPbPr via D-subaansluiting
- BNC: AnalooG RGB
- HDBaseT: Digitale Video via de HDBaseT zender

Opmerking:

Aanbevolen wordt om een gecertificeerde TX box (VIDEO EXTENDER) te gebruiken – Rextron (EVBMN-110L38) voor de functie HDBaseT; er is geen garantie van een volledige respons als andere merken TX box worden gebruikt.

Met een enkele HDBaseT CAT5e/6-kabel ondersteunt de projector afstanden met een HDBaseT-verbinding tot 100 meter.

- 4.** Wanneer het bericht "Voeding Uit? / Nogmaals op voeding drukken" verschijnt, drukt u op de **POWER**-toets. De projector wordt uitgeschakeld.

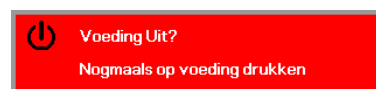

Opgelet:

Koppel de voedingskabel niet los tot de VOEDINGS-led stopt met knipperen, waarmee wordt aangegeven dat de projector is afgekoeld.

Een toegangswachtwoord instellen (Veiligheidsvergrendeling)

U kunt de vier pijlknoppen gebruiken om een wachtwoord instellen en onbevoegd gebruik van de projector te voorkomen. Als deze functie is ingeschakeld, moet er een wachtwoord worden ingevoerd na het inschakelen van de projector. (Zie [Navigeren in het OSD](#) op pagina 24 en [De OSD-taal instellen](#) op pagina 25 voor hulp bij OSD-menu's.)



Belangrijk:

bewaar het wachtwoord altijd op een veilige plaats. Zonder het wachtwoord zult u de projector niet kunnen gebruiken. Als u uw wachtwoord vergeten bent, kunt u contact opnemen met uw verkoper voor informatie over het wissen van het wachtwoord.

1. Druk op de knop **MENU** om het OSD-menu te openen.



2. Druk op de cursorknop ◀▶ om naar het menu **Inst. 1** te gaan, druk op de cursorknop ▲▼ om **Geavanceerd 1** te kiezen.

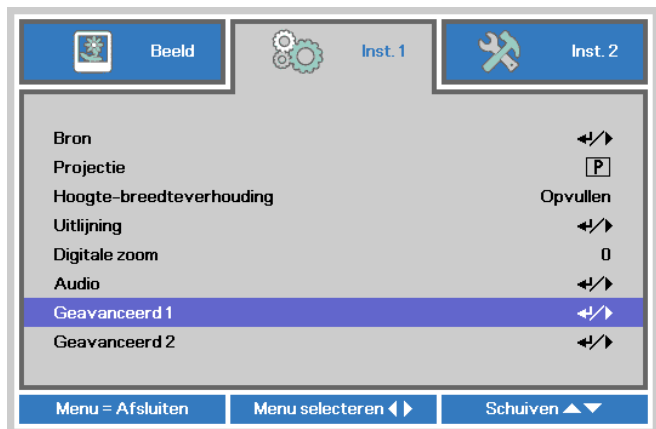

3. Druk op ◀ (Enter) / ▶ om het submenu **Geavanceerd 1** te openen. Druk op de cursorknop ▲▼ om **Veiligheidsvergrendeling** te selecteren.



4. Druk op de cursorknop ◀▶ om de functie **Veiligheidsvergrendeling** in of uit te schakelen.

Er wordt automatisch een dialoogvenster voor het wachtwoord weergegeven.

5. U kunt de cursorknoppen ▲▼◀▶ op het toetsenbord of op de IR-afstandsbediening gebruiken om het wachtwoord in te voeren. U kunt elke combinatie met dezelfde pijl maximaal vijf keer gebruiken.

Druk in willekeurige volgorde op de cursorknoppen om het wachtwoord in te stellen. Druk op de knop **MENU** om het dialoogvenster te sluiten.



6. Het menu voor de bevestiging van het wachtwoord verschijnt wanneer de gebruiker de voedingsknop indrukt als **Veiligheidsvergrendeling** is ingeschakeld. Voer het wachtwoord in zoals u dat in stap 5 hebt ingesteld. Als u het wachtwoord vergeten bent, kunt u contact opnemen met het servicecentrum. Het servicecentrum zal de eigenaar valideren en helpen bij het opnieuw instellen van het wachtwoord.

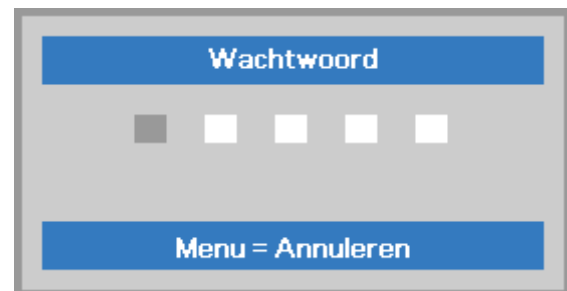

De hoogte van de projector bijstellen

Let op het volgende bij het instellen van de projector:

- De tafel of steun van de projector moet vlak en stevig zijn.
- Plaats de projector zo loodrecht mogelijk ten opzichte van het scherm.
- Zorg ervoor dat kabels veilig zijn weggeborgen. Anders kunt u erover struikelen.

1. Draai de instelknoppen linksom om de projector omhoog te plaatsen.

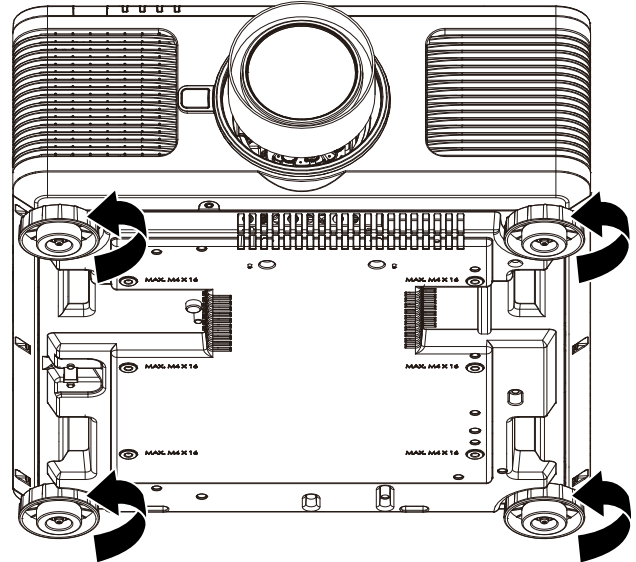

2. Til de projector op en draai de instelknoppen rechtsom om de projector omlaag te brengen.

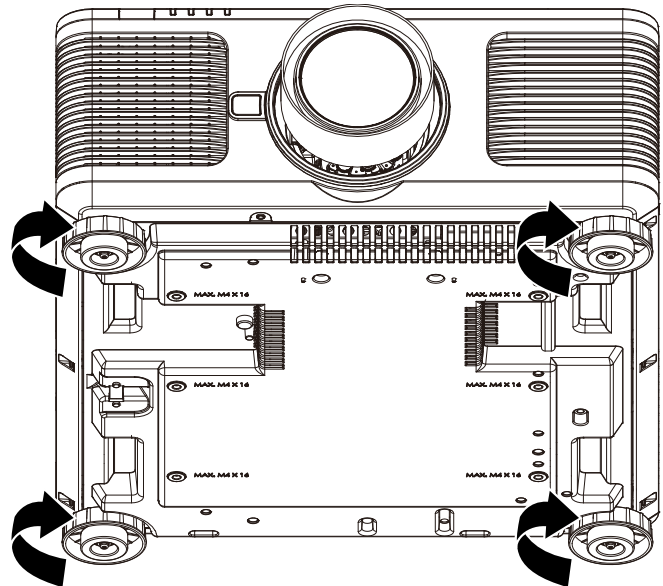

Geprojecteerde afbeeldingspositie met lensverschuiving bijstellen

De DU6198Z/DU6298Z projector heeft de functie voor lensverschuiving; het beeld kan verticaal of horizontaal worden verschoven zonder de projector te verplaatsen. Het lensverschuivingsbereik wordt weergegeven in het percentage van de beeldhoogte en -breedte, het maximale verticale verschuivingsbereik kan omhoog tot 55% van de beeldhoogte zijn en naar beneden tot 15% van de beeldhoogte, en het maximale horizontale verschuivingsbereik is 5% van de beeldbreedte naar rechts en links. Zie onderstaande afbeelding.

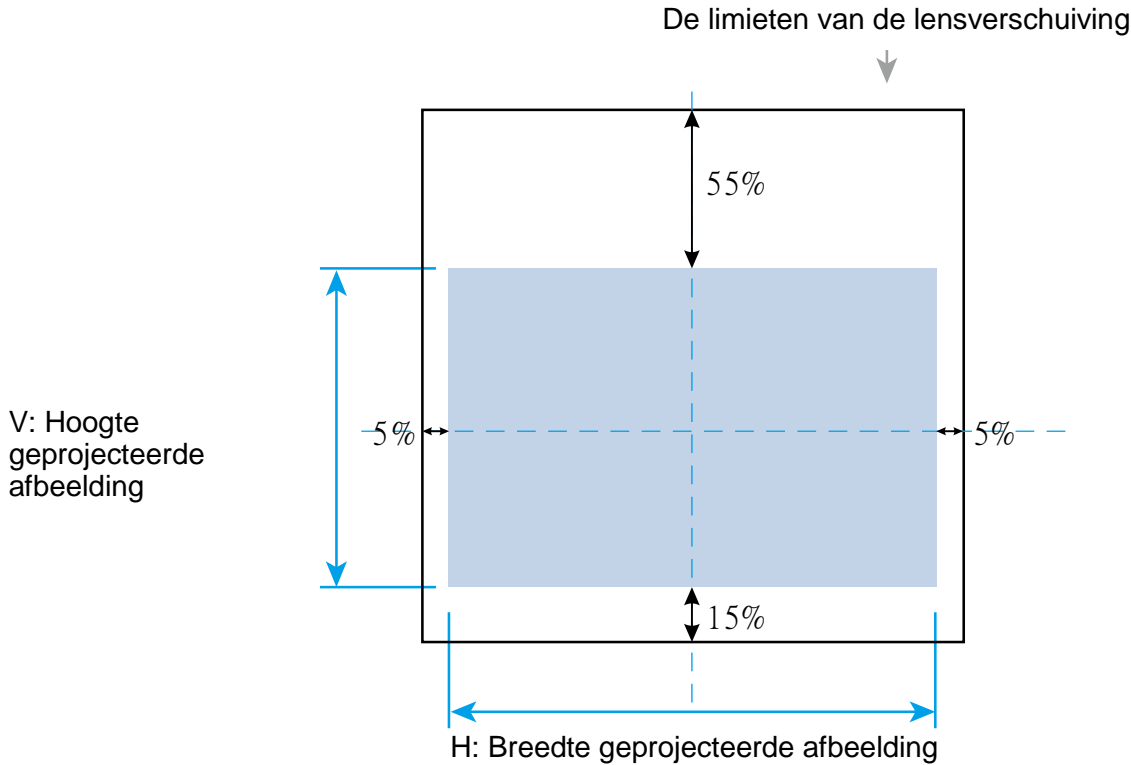

Opmerking:

De projector is uitgerust met een veiligheidsschakelaar in het bevestigingsgat van de lens. De projectielens moet in de projector worden geïnstalleerd voordat de stroom wordt ingeschakeld, anders kan de projectie niet worden gestart.

Er is een Lens Lock (lensvergrendeling)-functie op het OSD-menu om de afstellingen van de lensbediening uit te schakelen, zodat u de lens niet meer verkeerd kunt bedienen nadat u klaar bent met de afstelling. Zorg ervoor dat u de vergrendeling uitschakelt voordat u de lenscontrole uitvoert.

Zoom, scherpstelling en trapezium instellen

- De focus en de zoom kunnen worden aangepast via het bedieningspaneel van de projector of de afstandsbediening. Raadpleeg de volgende gidsen om de focus en de zoom handmatig aan te passen.
- Druk op de knop Focus of Zoom op het bedieningspaneel of de afstandsbediening om de focus of het zoom-effect aan te passen met de omhoog- en omlaagknoppen, indien nodig.

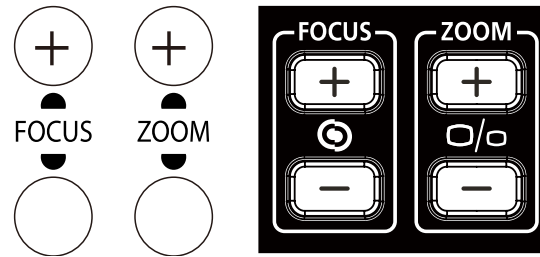

- Druk op de knoppen ▲ / ▼ / ◀ / ▶ (op de projector of op de afstandsbediening) om de verticale of horizontale beeldvorming te corrigeren.

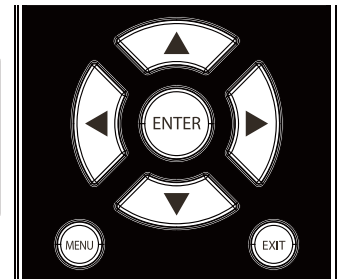
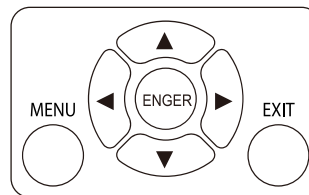

- De bediening voor de trapeziumcorrectie verschijnt op het scherm.
Druk op ▲ / ▼ voor beeldcorrectie voor V Keystone.
Druk op ◀ / ▶ voor beeldcorrectie voor H Keystone.

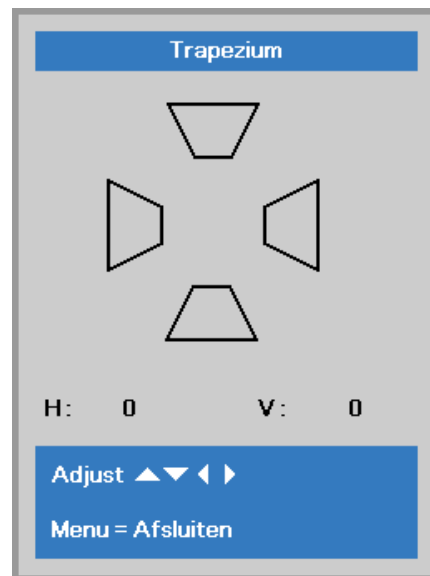

INSTELLINGEN OSD-MENU (ON-SCREEN DISPLAY)

Bedieningselementen OSD-menu

De projector heeft een OSD waarmee u beeldaanpassingen kunt uitvoeren en verschillende instellingen kunt wijzigen.

Navigeren in het OSD

U kunt de cursorknoppen op de afstandsbediening of van de projector gebruiken om te navigeren en de OSD te wijzigen. De volgende afbeelding toont de overeenkomende knoppen op de projector.

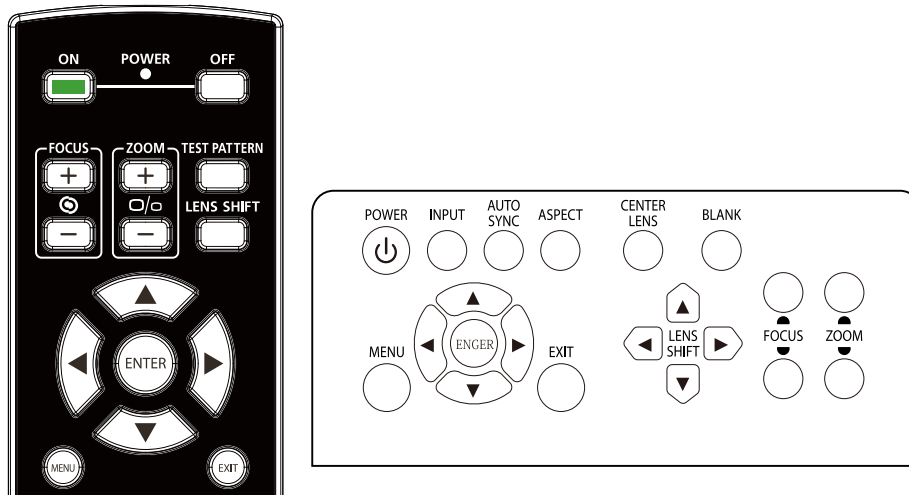

1. Druk op de knop **MENU** om het OSD te openen.
2. Er zijn drie menu's. Druk op de cursorknoppen ◀ / ▶ om door de menu's te lopen.
3. Druk op de cursorknoppen ▲ / ▼ om omhoog of omlaag te gaan in een menu.
4. Druk op de cursorknoppen ◀ / ▶ om de waarden voor de instellingen te wijzigen.
5. Druk op **MENU** om het OSD te sluiten of een submenu te verlaten. Druk op de knop **Afsluiten** om terug te keren naar het vorige menu.



Opmerking:

Afhankelijk van de videobron is het mogelijk dat niet alle items in het OSD beschikbaar zijn. Zo kunnen de items **Horizontale/Verticale positie** in het menu **Computer** alleen worden gewijzigd wanneer er een videobron op een pc is aangesloten. Items die niet beschikbaar zijn kunnen niet worden geopend en worden grijs weergegeven.

De OSD-taal instellen

Stel de OSD-taal in volgens uw voorkeur voordat u doorgaat.

1. Druk op de knop **MENU**. Druk op de cursorknop ◀▶ om te navigeren naar **Inst. 1**. Druk op de cursorknop ▲▼ om naar het menu **Geavanceerd 1** te gaan.

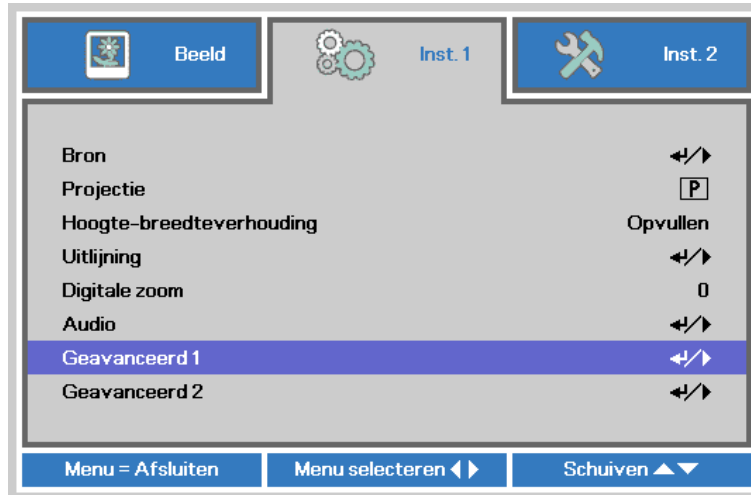

2. Druk op ◀ (Enter) / ▶ om naar het submenu **Geavanceerd 1** te gaan. Druk op de cursorknop ▲▼ tot **Taal** is gemarkeerd.



3. Druk op de cursorknop tot de gewenste taal is gemarkeerd.
4. Druk vier keer op de knop **MENU** om het OSD te sluiten.

Overzicht OSD-menu

Gebruik de volgende afbeelding om snel een instelling te vinden of het bereik voor een instelling vast te stellen.

Hoofdmenu	Submenu	Instellingen		
Beeld	Weergavemodus	Presentatie, Helder, Spel, Film, Vivi, Mengen, sRGB, DICOM SIM, Gebruiker, Gebruiker2		
	Helderheid	0~100		
	Contrast	0~100		
	Computer	Horizontale positie	-5~5 (afhankelijk van Auto Sync)	
		Verticale positie	-5~5 (afhankelijk van Auto Sync)	
		Frequentie	0~31	
		Volgen	-5~5	
		Automatische synchronisatie	Aan, Uit.	
		Automatisch beeld Geavanceerd	Brilliant Color	0~10
		Scherpte	0~31	
	Gamma	1.8, 2.0, 2.2, 2.4, Monochroom, Lineair		
	Kleurtemperatuur	Warm, Normaal, Koud		
	Kleurverzadiging	0~100		
	Kleurtint	0~100		
	Witbalans	R-versterking	0~200	
		G-versterking	0~200	
		B-versterking	0~200	
		R-verschuiving	-100~100	
		G-verschuiving	-100~100	
		B-verschuiving	-100~100	
	Kleurbeheerder	Rood	tint, verzadiging, versterkign 0~100	
		Groen	tint, verzadiging, versterkign 0~100	
		Blauw	tint, verzadiging, versterkign 0~100	
Cyaan		tint, verzadiging, versterkign 0~100		
Magenta		tint, verzadiging, versterkign 0~100		
Geel		tint, verzadiging, versterkign 0~100		
Wit		Rood, Groen, Blauw 0~100		
Dynamische zwartinstellingen	Dynamisch zwart	Ult, aan		
	Licht-uit-timer	Uitschakelen, 0,5 sec, 1 sec, 2 sec, 3 sec, 4 sec		
HDR-instellingen	HDR-bediening	Ult, Auto, Aan		
	HDR-modus	PQ-L300, PQ-L400, PQ-L500, PQ-L600		

Hoofdmenu	Submenu		Instellingen			
Instellingen 1	Bron	Bron	referentie-invoer Bronselectie(IR / toetsenblok).			
		Projectie	Normaal, Achter, Plafoncd, Achter+Plafond			
	Hoogte- breedteverhouding			Vullen, 4:3, 16:9, Letter Box, Reëel, 2.35:1		
		Uitlijning	Lensvergrendeling	Uit/aan		
			Lensbediening	Zoom, Focus, Verschuiving		
			Lenstype	niet-UST, UST		
		Lensgeheugen	Memory1	Opslaan, Laden, Wissen		
			Memory2	Opslaan, Laden, Wissen		
			Memory3	Opslaan, Laden, Wissen		
			Memory4	Opslaan, Laden, Wissen		
			Memory5	Opslaan, Laden, Wissen		
			Memory6	Opslaan, Laden, Wissen		
			Memory7	Opslaan, Laden, Wissen		
			Memory8	Opslaan, Laden, Wissen		
			Lens centreren			
			Trapezium	H: -30 ~ +30 V: -30 ~ +30		
			4 hoeken	Rechtsboven, linksboven, rechtsonder, linksonder.		
	Digitale zoom			-10~10		
	Audio		Volume	0~10		
			Geluid dempen	Uit, Aan		
	Geavanceerd 1	Taal		English, Français, Deutsch, Español, Português, 簡体中 文, 繁體中文, Italiano, Norsk, Svenska, Nederlands, Русский, Polski, Suomi, Ελληνικά, 한국어, Magyar, Čeština, العربية, Türkçe, Việt, 日本語, עברית, فارسی, עברית, Dansk, Fran. Can.		
				Veiligheidsvergrendeling	Uit, Aan	
				Blanco scherm	Blank, rood, groen, blauw, wit	
				Splashlogo	Std., Zwart, Blauw	
				Vergrendel Keypad	Uit, Aan	
				3D-instelling	3D	Uit/DLP-Link, IR
					3D synchr. omkeren	Uit, Aan
			3D-indeling		Frame Packing, Boven / Onder, Naast elkaar, Frame Sequential, Auto, (3D Frame Packing alleen voor HDMI bron)	
			3D synchr. uitv. vertraging		0~359	
			3D synchr. invoer		Intern, Extern	
				3D Sync-uitgang	Intern, omzeilen	

Hoofdmenu	Submenu		Instellingen	
Instellingen 1	Geavanceerd 2	Testpatroon	Geen, RGB-hellingen, kleurenbalken, getrapte balken, schaakbord, raster, horizontale lijnen, verticale lijnen, diagonale lijnen, horizontale helling, verticale helling, wit, rood, groen, blauw, zwart	
		Beeld hor. versch.	-50~50	
		Beeld vert. versch.	-50~50	
Instellingen 2	Autobron		Uit, Aan	
	Uitsch. bij geen signaal (min)		0~180	
	Voeding automatisch aan		Uit, aan	
	Lichtinstelling	Lichtmodus		Normaal, Eco, Eco-plus, Dimmen, Extreem dimmen, Aangepast licht
		Aangepast licht		50~200
		Constante helderheid		Uit, aan
	Alles resetten			
	Status	Model		
		Actieve bron		
		Video-informatie		
		Lichturen		
		Softwareversie		
		Afstandsbedienings-ID		
		Serienummer		
		Luchtfilter uren		Wordt alleen weergegeven wanneer "Luchtfilter" aanstaat
	Geavanceerd 1	Menupositie		Midden, Omlaag, Omhoog, Links, Rechts
			Doorzichtig menu	0%, 25%, 50%, 75%, 100%
Laagvermogen			Aan, On By Lan, Aan bij HDBaseT(*)	
Ventilatorsnelheid			Normaal, Hoog	
Lampinfo			Normaal, Eco, Eco-plus, Dimmen, Extreem dimmen, Aangepast licht	
Afstandsbedienings-ID			0~99	
Network		Netwerkstatus		Verbinden, Verb. verbr
		DHCP		Aan, Uit.
		IP-adres		0~255, 0~255, 0~255. 0~255
		Subnetmasker		0~255, 0~255, 0~255. 0~255
	Gateway		0~255, 0~255, 0~255. 0~255	
	DNS		0~255, 0~255, 0~255. 0~255	
	Toepassen		OK / Annuleren	
HDBaseT-IR/RS232	HDBaseT-IR/RS232		Uit, Aan	
	Voor IR		Aan, Uit	
	Achter IR		Aan, Uit	

Hoofdmenu	Submenu	Instellingen		
Instellingen 2	Geavanceerd 2	Slaaptimer	0~600	
		Bronfilter	HDMI1	Uitschakelen, inschakelen
			HDMI2	Uitschakelen, inschakelen
			DVI	Uitschakelen, inschakelen
			VGA	Uitschakelen, inschakelen
			BNC	Uitschakelen, inschakelen
			HDBaseT	Uitschakelen, inschakelen
		Timer luchtfilter	Timer luchtfilter	Aan, Uit.
			Timer luchtfilter reset	
		Kleurruimte	Automatisch, RGB, YUV	
		Kwantiseringsbereik	Automatisch, Volledig, Beperkt	
		HDMI EDID	Verbeterd, Standaard	
		Milieustatus	T1~T5, Ventilator1~Ventilator13, Huidige kleurensensor, Doel kleurensensor	

(*) Indien HDBaseT control is ingesteld op Aan, wordt de Lage stroom-modus ingesteld op "Aan bij HDBaseT" en kan deze functie niet meer worden geselecteerd.

Menu Beeld



Opgelet!

Alle parameters van de weergavemodus worden opgeslagen in de gebruikersmodus wanneer ze zijn gewijzigd.

Druk op de knop **MENU** om het **OSD**-menu te openen. Druk op de cursorknop ◀▶ om naar het **menu Beeld** te gaan. Druk op de cursorknop ▲▼ om omhoog of omlaag te gaan in het menu **Beeld**. Druk op ◀▶ om de waarden voor de instellingen te openen en te wijzigen.



ITEM	BESCHRIJVING
Weergavemodus	Druk op de cursorknop ◀▶ om de Weergavemodus in te stellen.
Helderheid	Druk op de cursorknop ◀▶ om de helderheid van het scherm te openen en aan te passen.
Contrast	Druk op de cursorknop ◀▶ om het contrast van het scherm te openen en aan te passen.
Computer	Druk op ◀ (Enter) / ▶ om het menu Computer te openen. Zie Het menu Computer op pagina 31.
Automatisch beeld	Druk op ◀ (Enter) / ▶ om de instellingen voor fase, volgen, grootte en positie automatisch aan te passen.
Geavanceerd	Druk op ◀ (Enter) / ▶ om het menu Geavanceerd te openen. Zie Geavanceerd functies op pagina 32.
Kleurbeheerder	Druk op ◀ (Enter) / ▶ om het menu Kleurbeheerder te openen. Zie pagina 34 voor meer informatie over Kleurbeheerder .
Dynamische zwartinstellingen	Druk op ◀ (Enter) / ▶ om het menu Instellingen dynamisch zwart. Zie pagina 35 voor meer informatie over Dynamische zwartinstellingen .
HDR-instellingen	Druk op ◀ (Enter) / ▶ om het menu HDR-instellingen te openen. Zie pagina 36 voor meer informatie over HDR-instellingen .

Het menu Computer

Druk op de knop **MENU** om het **OSD**-menu te openen. Druk op ◀▶ om naar het menu **Beeld** te gaan. Druk op ▲▼ om naar het menu **Computer** te gaan en druk vervolgens op **Enter** of ▶. Druk op ▼▲ om omhoog en omlaag te gaan in het menu **Computer**.

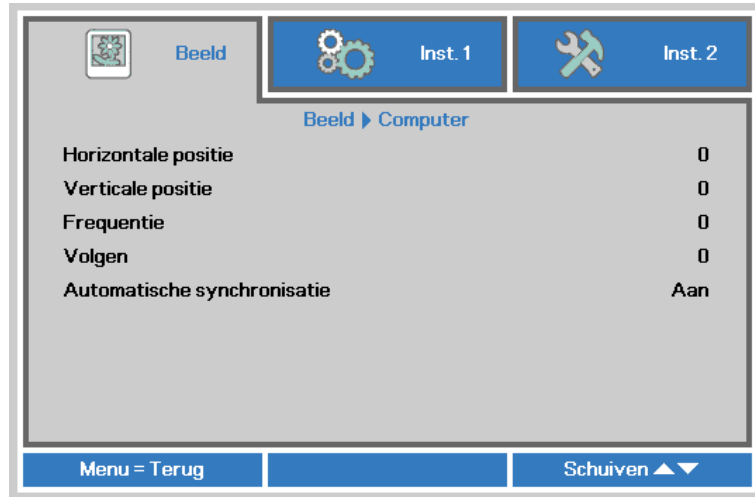

ITEM	BESCHRIJVING
Horizontale positie	Druk op de cursorknop ◀▶ om de weergavepositie naar links of rechts te openen en aan te passen.
Verticale positie	Druk op de cursorknop ◀▶ om de weergavepositie omhoog of omlaag te openen en aan te passen.
Frequentie	Druk op de cursorknop ◀▶ om de A/D-bemonsteringsklok te openen en aan te passen.
Volgen	Druk op de cursorknop ◀▶ om het A/D-bemonsteringspunt te openen en aan te passen.
Automatische synchronisatie	Druk op de cursorknop ◀▶ om de positie voor automatische synchronisatie te openen en naar aan of uit te schuiven.

Geavanceerd functies

Druk op de knop **Menu** om het **OSD**-menu te openen. Druk op ◀▶ om naar het menu **Beeld** te gaan. Druk op ▼▲ om naar het menu **Geavanceerd** te gaan en druk vervolgens op **Enter** of ▶. Druk op ▼▲ om omhoog en omlaag te gaan in het menu **Geavanceerd**.



ITEM	BESCHRIJVING
Brilliant Color	Druk op de cursorknop ◀▶ om de waarde voor Brilliant Color te openen en aan te passen.
Scherpte	Druk op de cursorknop ◀▶ om de scherpte van het scherm te openen en aan te passen.
Gamma	Druk op de cursorknop ◀▶ om de gammacorrectie van het scherm te openen en aan te passen.
Kleurtemperatuur	Druk op de cursorknop ◀▶ om de kleurtemperatuur te openen en aan te passen.
kleurverzadiging	Druk op de cursorknop ◀▶ om de kleurverzadiging te openen en aan te passen.
kleurtint	Druk op de cursorknop ◀▶ om de kleurtint/tint te openen en aan te passen.
Witbalans	Druk op de knop ENTER / ▶ om het submenu Witbalans te openen. Zie Witbalans op pagina 33.

Witbalans

Druk op de knop **ENTER** om het submenu **Witbalans** te openen.



ITEM	BESCHRIJVING
R-versterking	Druk op de knoppen ◀▶ om de versterking van rood aan te passen.
G-versterking	Druk op de knoppen ◀▶ om de versterking van groen aan te passen.
B-versterking	Druk op de knoppen ◀▶ om de versterking van blauw aan te passen.
R-verschuiving	Druk op de knoppen ◀▶ om de verschuiving van rood aan te passen.
G-verschuiving	Druk op de knoppen ◀▶ om de verschuiving van groen aan te passen.
B-verschuiving	Druk op de knoppen ◀▶ om de verschuiving van blauw aan te passen.

Kleurbeheerder

Druk op de knop **Menu** om het **OSD**-menu te openen. Druk op ◀▶ om naar het menu **Beeld** te gaan. Druk op ▼▲ om naar het menu **Kleurbeheerder** te gaan en druk op **Enter** of ▶. Druk op ▼▲ om omhoog en omlaag te gaan in het menu **Kleurbeheerder**.



ITEM	BESCHRIJVING
Rood	Selecteer deze optie om Kleurbeheerder rood te openen. Druk op de knoppen ◀▶ om Tint, Verzadiging en Toename aan te passen.
Groen	Selecteer deze optie om Kleurbeheerder groen te openen. Druk op de knoppen ◀▶ om Tint, Verzadiging en Toename aan te passen.
Blauw	Selecteer deze optie om Kleurbeheerder blauw te openen. Druk op de knoppen ◀▶ om Tint, Verzadiging en Toename aan te passen.
Cyaan	Selecteer deze optie om Kleurbeheerder cyaan te openen. Druk op de knoppen ◀▶ om Tint, Verzadiging en Toename aan te passen.
Magenta	Selecteer deze optie om Kleurbeheerder magenta te openen. Druk op de knoppen ◀▶ om Tint, Verzadiging en Toename aan te passen.
Geel	Selecteer deze optie om Kleurbeheerder geel te openen. Druk op de knoppen ◀▶ om Tint, Verzadiging en Toename aan te passen.
Wit	Selecteer deze optie om Kleurbeheerder wit te openen. Druk op de knoppen ◀▶ om Rood, Groen en Blauw aan te passen.

Dynamische zwartinstellingen

Druk op de knop **Menu** om het **OSD**-menu te openen. Druk op ◀▶ om naar het menu **Beeld** te gaan. Druk op ▼▲ om naar het menu **Instellingen Dynamisch zwart** te gaan en druk dan op **Enter** or ▶. Druk op ▼▲ om omhoog en omlaag te gaan in het menu **Instellingen Dynamisch zwart**.

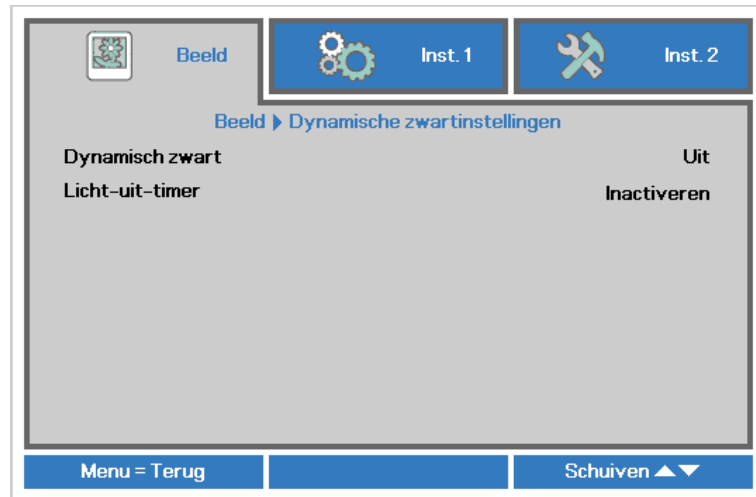

ITEM	BESCHRIJVING
Dynamisch zwart	Selecteren om naar Dynamisch zwart te gaan onder Normale modus of Eco-modus Druk op de knoppen ◀▶ om Aan of Uit in te stellen
Licht-uit-timer	Selecteer die om de Licht-uit-timer te starten Druk op de knoppen ◀▶ om Uitschakelen, 0,5 sec, 1 sec, 2 sec, 3 sec, 4 sec te selecteren

HDR-instellingen

Druk op de knop **Menu** om het **OSD**-menu te openen. Druk op ◀▶ om naar het menu **Beeld** te gaan. Druk op ▼▲ om naar het menu **HDR-instellingen** te gaan en druk dan op **Enter** or ▶. Druk op ▼▲ om omhoog en omlaag te gaan in het menu **HDR-instellingen**.

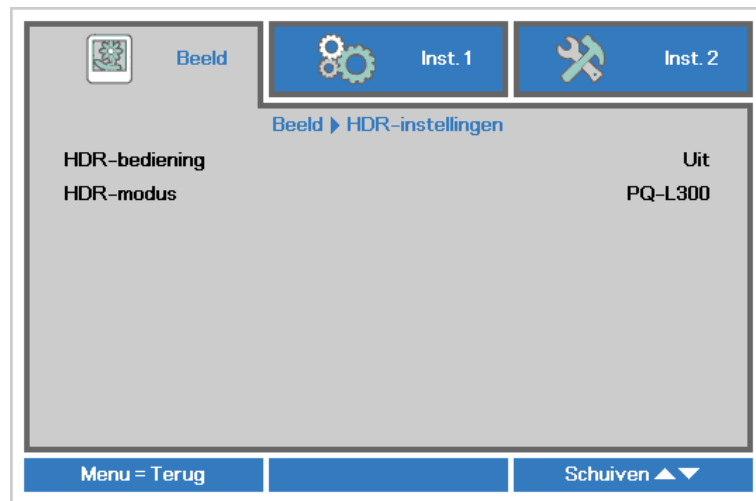

ITEM	BESCHRIJVING
HDR-bediening	Selecteer dit om naar HDR-instellingen te gaan Druk op de knoppen ◀▶ om Uit, Auto of Aan in te stellen
HDR-modus	Selecteer dit om de Licht-uit-timer te starten Druk op de knop ◀▶ om PQ-L300, PQ-L400, PQ-L500, PQ-L600 aan te passen

Opmerking:

Als u naar HDR-instellingen wilt gaan, moet u ervoor zorgen dat HDMI-bron met HDR-10 of HLG is.

Menu Inst. 1

Druk op de knop **MENU** om het **OSD**-menu te openen. Druk op de cursorknop ◀▶ om naar het menu **Inst. 1** te gaan. Druk op de cursorknop ▲▼ om omhoog of omlaag te gaan in het menu **Inst. 1**. Druk op ◀▶ om de waarden voor de instellingen te openen en te wijzigen.

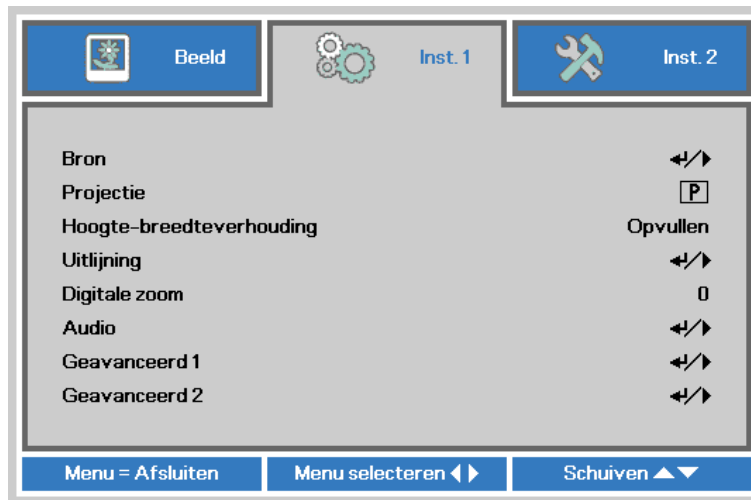

ITEM	BESCHRIJVING
Bron	Druk op de cursorknop ◀▶ om het menu Bron te openen. Referentie-invoer Bronselectie (IR / toetsenblok).
Projectie	Druk op de cursorknop ◀▶ om vier projectiemethoden te openen en te kiezen.
Hoogte-breedteverhouding	Druk op de cursorknop ◀▶ om de hoogte-breedteverhouding voor de video te openen en aan te passen.
Uitlijning	Druk op ◀ (Enter) / ▶ om het menu Uitlijning te openen. Zie Uitlijning op pagina 38.
Digitale zoom	Druk op de cursorknop ◀▶ om het menu Digitale zoom te openen en aan te passen.
Audio	Druk op ◀ (Enter) / ▶ om het menu Audio te openen. Zie Audio op pagina 42.
Geavanceerd 1	Druk op ◀ (Enter) / ▶ om het menu Geavanceerd 1 te openen. Zie Functie Geavanceerd 1 op pagina 43.
Geavanceerd 2	Druk op ◀ (Enter) / ▶ om het menu Geavanceerd 2 te openen. Zie Functie Geavanceerd 2 op pagina 45.

Uitlijning

Druk op de knop **Menu** om het **OSD**-menu te openen. Druk op ◀▶ om naar het menu **Inst. 1** te gaan. Druk op ▲▼ om naar het menu **Uitlijning** te gaan en druk vervolgens op **Enter** of ▶. Druk op ▼▲ om omhoog en omlaag te gaan in het menu **Uitlijning**.



ITEM	BESCHRIJVING
Lensvergrendeling	Druk op de cursorknop ◀▶ om de Lensvergrendeling aan of uit te zetten.
Lensbediening	Druk op ◀ (Enter) / ▶ om het menu lensbediening te openen. Zie Lensbediening op pagina 39.
Lenstype	Gebruik de cursorknoppen ◀▶ om toegang te krijgen tot en aanpassen van het Lenstype.
Lensgeheugen	Druk op ◀ (Enter) / ▶ om het menu lensgeheugen te openen. Zie Lensgeheugen op pagina 40.
Lens centreren	Druk op de cursorknop ◀▶ om het menu Digitale zoom te openen en aan te passen.
Trapezium	Druk op ◀ (Enter) / ▶ om het menu Keystone te openen. Zie Trapezium op pagina 41.
4 hoeken	Druk op ◀ (Enter) / ▶ om naar het submenu 4 hoekstuk te gaan. Zie 4 hoeken op pagina 41. Opmerking: niet ondersteund als 3D actief is.

Lensbediening

Gebruik ◀▶ om de Lens Focus aan te passen. Gebruik ▼▲ om de Lens Zoom aan te passen. Druk op **Enter** om te schakelen naar het menu Lensverschuiving.

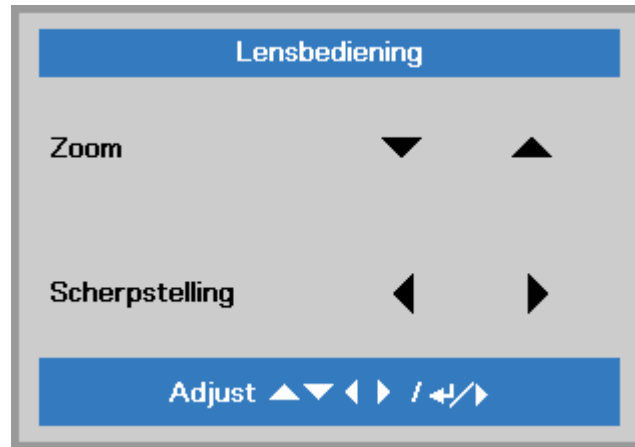

Lensverschuiving

Gebruik ▼▲◀▶ om de Lensverschuiving aan te passen. Druk op **Enter** om te schakelen naar het menu Lensbediening.

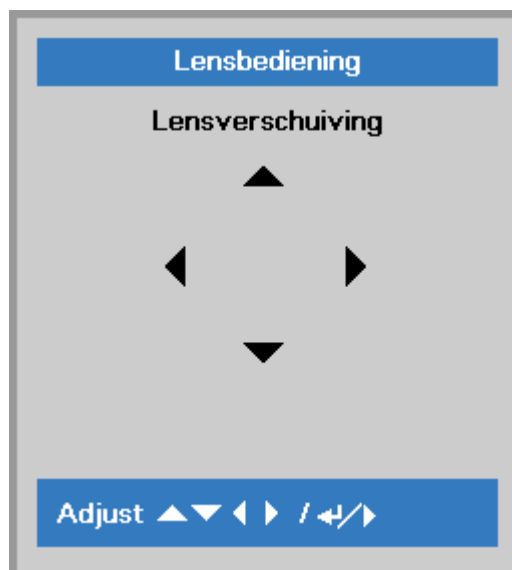

Lensgeheugen

Druk op **↵** (Enter) / **▶** om het submenu **lensgeheugen** te openen. Gebruik **▼** **▲** om Memory 1~Memory 8 te selecteren en pas de lensgeheugen aan om daarna te kiezen voor Opslaan, Laden of Wissen.

Deze projector ondersteunt LPS (Lenspositiegeheugen). U kunt tot 8 geprogrammeerde lensposities opslaan in het geheugen van de projector. U kunt de opgeslagen geheugeninstellingen laden om de lenspositie automatisch in te stellen.

Geheugen laden: Gebruik de **▲** of **▼** knop om de gewenste geheugeninstelling te selecteren en druk dan op de ENTER knop om de lensinstelling uit te voeren, de projector zal de positie van de lens automatisch aanpassen.

Geheugen opslaan: Gebruik de **▲** of **▼** knop om de geheugeninstelling te selecteren en druk dan op de ENTER knop om te bevestigen.

Geheugen wissen: Selecteer de geheugeninstelling die moet worden gewist en druk vervolgens op de ENTER-knop om het wissen van de geheugeninstelling te bevestigen.



Trapezium

Druk op **↵** (Enter) / **▶** om het **Trapezium** submenu te openen. Druk op **▼** / **▲** om verticale waarden aan te passen van -30 tot 30. Druk op **◀** / **▶** om horizontale waarden aan te passen van -25 tot 25.

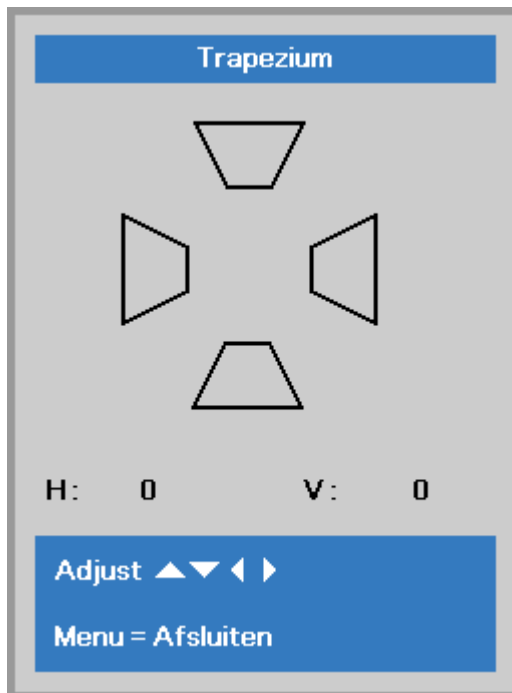

4 hoeken

Druk op **↵** (Enter) / **▶** om het **4 hoeken** submenu te openen.

1. Druk op de cursorknoppen **▲** / **▼** om een hoek te kiezen en druk op **ENTER**.

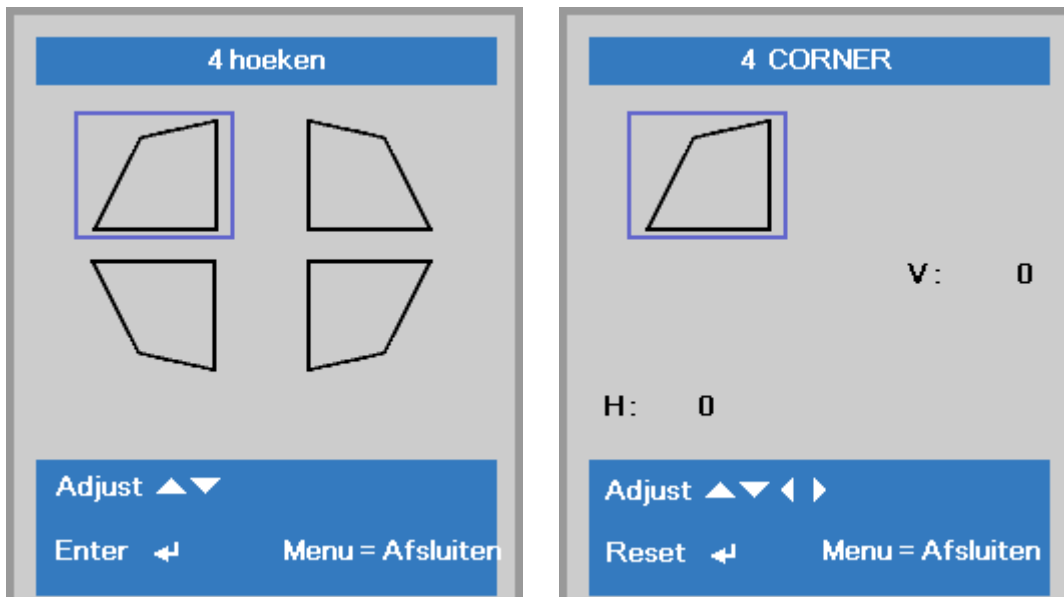

2. Druk op de cursorknoppen **▲** / **▼** om verticaal in te stellen en druk op de cursorknoppen **◀** / **▶** om horizontaal in te stellen.
3. Druk op **MENU** om de instellingen op te slaan en af te sluiten.

Audio

Druk op de knop **Menu** om het **OSD**-menu te openen. Druk op ◀▶ om naar het menu **Inst. 1** te gaan. Druk op ▼▲ om naar het menu **Audio** te gaan en druk vervolgens op **Enter** of ▶. Druk op ▼▲ om omhoog en omlaag te gaan in het menu **Audio**.



ITEM	BESCHRIJVING
Volume	Druk op de cursorknop ◀▶ om het audiovolume in te voeren en aan te passen.
Geluid dempen	Druk op de cursorknop ◀▶ om de luidspreker te openen en in of uit te schakelen.

Functie Geavanceerd 1

Druk op de knop **Menu** om het **OSD**-menu te openen. Druk op ◀▶ om naar het menu **Inst. 1** te gaan. Druk op ▲▼ om naar het menu **Geavanceerd 1** te gaan en druk vervolgens op **Enter** of ▶. Druk op ▲▼ om omhoog en omlaag te gaan in het menu **Geavanceerd 1**. Druk op ◀▶ om de waarden voor de instellingen in te voeren en te wijzigen.



ITEM	BESCHRIJVING
Taal	Druk op de cursorknop ◀▶ om een andere lokalisatiemenu te openen en te selecteren.
Veiligheidsvergrendeling	Druk op de cursorknop ◀▶ om de functie Veiligheidsvergrendeling in of uit te schakelen.
Blanco scherm	Druk op de cursorknop ◀▶ om een andere kleur in te voeren en te kiezen om het scherm leeg te maken.
Splashlogo	Druk op de cursorknop ◀▶ om het splashlogo in of uit te schakelen.
Vergrendel Keypad	Druk op de cursorknop ◀▶ om toetsen te openen en in of uit te schakelen voor het toetsenblok. Opmerking: houd de aanwijzertoets ▼ op het toetsenblok 5 seconden ingedrukt om het toetsenblok te ontgrendelen.
3D-instelling	Druk op ◀ (Enter) / ▶ om het 3D-menu te openen. Zie pagina 44 voor meer informatie over 3D-instelling .

Opmerking:

Om te genieten van de 3D-functie, moet u eerst het afspelen van de film in 3D-instelling inschakelen. U kunt dit op uw dvd-speler vinden in het 3D-schijfmenu.

3D-instelling



ITEM	BESCHRIJVING
3D	Druk op de cursorknop ◀▶ om een andere 3D-modus te openen en te selecteren.
3D synchr. omkeren	Druk op de cursorknop ◀▶ om de functie 3D synchr. omkeren te openen en in of uit te schakelen.
3D-indeling	Druk op de cursorknop ◀▶ om een ander 3D-formaat te openen en te selecteren.
3D synchr. uitv. vertraging	Druk op de cursorknop ◀▶ om de vertraging voor het uitgaande 3D-synchronisatiesignaal in te stellen.
3D synchr. invoer	Detecteer Detecteer interne of externe 3D-synchronisatie-ingang automatisch.
3D Sync Output	Druk op de cursorknop ◀▶ om de interne 3D synchr. uitvoer te openen of over te slaan.

Opmerking:

- Het menu-onderdeel 3D is grijs als geen geschikte 3D-bron aanwezig is. Dit is de standaardinstelling.
- Als de projector is verbonden met een geschikte 3D-bron, is de menu-optie 3D geschikt voor selectie.
- Gebruik een 3D-bril om 3D-beelden te bekijken.
- U hebt 3D-materiaal nodig van een 3D-dvd of een 3D-mediabestand.
- U moet de 3D-bron inschakelen (sommige 3D-dvd's hebben een keuzeoptie voor 3D).
- U hebt een DLP link 3D of IR 3D shutter bril nodig. Met een IR 3D shutter-bril moet u een stuurprogramma op uw pc installeren en een USB-zender aansluiten.
- De modus 3D van het menu moet overeenkomen met het type bril (DLP link of IR 3D).
- Schakel de bril in. Gewoonlijk heeft een bril een aan/uit-schakelaar. Elk type bril heeft zijn eigen configuratie. Volg de aanwijzingen voor de configuratie die met uw bril zijn meegeleverd om de installatie af te ronden.
- Passief 3D wordt niet ondersteund via 3D Sync In/Out.

Opmerking:

Omdat verschillende soorten brillen (DLP-koppeling of IR sluitbril) hun einge instelinstructies hebben, moet u de instelling aan de hand van de handleiding uitvoeren.

Functie Geavanceerd 2

Druk op de knop **Menu** om het **OSD**-menu te openen. Druk op ◀▶ om naar het menu **Inst. 1** te gaan. Druk op ▲▼ om naar het menu **Geavanceerd 2** te gaan en druk vervolgens op **Enter** of ▶. Druk op ▲▼ om omhoog en omlaag te gaan in het menu **Geavanceerd 2**. Druk op ◀▶ om de waarden voor de instellingen in te voeren en te wijzigen.



ITEM	BESCHRIJVING
Testpatroon	Druk op de cursorknop ◀▶ om een intern testpatroon te openen en te selecteren.
Beeld hor. versch.	Druk op de cursorknop ◀▶ om Beeld hor. versch. te openen en te selecteren.
Beeld vert. versch.	Druk op de cursorknop ◀▶ om Beeld vert. versch. te openen en te selecteren.

Menu Inst. 2

Druk op de knop **MENU** om het **OSD**-menu te openen. Druk op de cursorknop ◀▶ om naar het menu **Inst. 2** te gaan. Druk op de cursorknop ▲▼ om omhoog of omlaag te gaan in het menu **Inst. 2**.

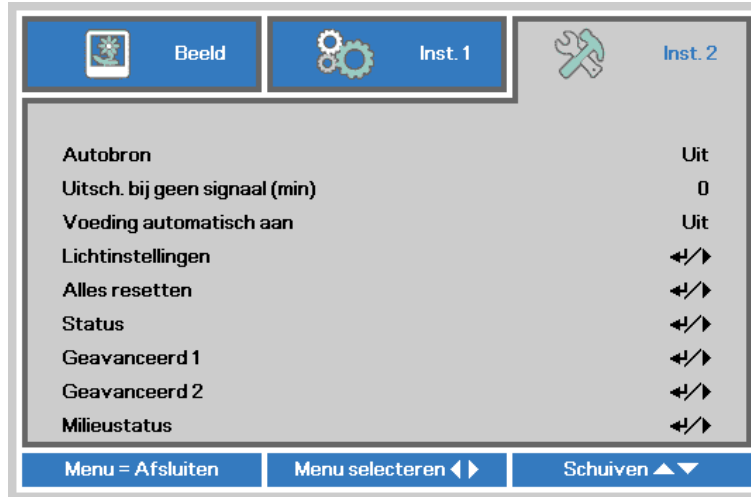

ITEM	BESCHRIJVING
Autobron	Druk op de cursorknop ◀▶ om de automatische brondetectie te openen en in of uit te schakelen.
Uitsch. bij geen signaal (min)	Druk op de cursorknop ◀▶ om automatisch uitschakelen van de lichtbron bij geen signaal te openen en in te stellen.
Voeding automatisch aan	Druk op de cursorknop ◀▶ om het automatisch inschakelen wanneer er netstroom wordt geleverd, te openen en in of uit te schakelen
Lichtinstellingen	Druk op de cursorknop ◀▶ om de Lichtmodus te openen en te selecteren als Aangepast licht of Constante helderheid. Zie pagina 47 voor meer informatie over Lichtinstellingen .
Alles resetten	Druk op ◀↵ (Enter) / ▶ om alle instellingen opnieuw in te stellen naar de standaardwaarden.
Status	Druk op ◀↵ (Enter) / ▶ om het menu Status te openen. Zie pagina 48 voor meer informatie over Status .
Geavanceerd 1	Druk op ◀↵ (Enter) / ▶ om het menu Geavanceerd 1 te openen. Zie Functie Geavanceerd 1 op pagina 49.
Geavanceerd 2	Druk op ◀↵ (Enter) / ▶ om het menu Geavanceerd 2 te openen. Zie Functie Geavanceerd 2 op pagina 62.
Milieustatus	Druk op ◀↵ (Enter) / ▶ om het Omgevingsstatus-menu te openen. Zie Milieustatus op pagina 65.

Lichtinstellingen

Druk op de cursorknop ▲ ▼ om omhoog of omlaag te gaan in het menu **Inst. 2**. Selecteer het menu **Lichtinstelling** en druk dan op **Enter** of ► om het te openen.



ITEM	BESCHRIJVING
Lichtmodus	Druk op de cursorknop ◀▶ om Normaal, Eco, Eco Plus, Dimmen, Extreem dimmen te selecteren.
Aangepast licht	Druk op de cursorknop ◀▶ om Aangepast licht te openen en in te stellen.
Constance helderheid	Druk op de cursorknop ◀▶ om Constance helderheid te openen en in of uit te schakelen.

Opmerking:

Extreem dimmen: 50 % energieverbruik door de lichtbron besparen door een leeg scherm (druk op de knop BLANK)

Als de Lichtmodus is ingesteld op Aangepast licht, moet de functie Aangepast licht zijn ingeschakeld.

Status

Druk op de cursorknop ▲ ▼ om omhoog of omlaag te gaan in het menu **Inst. 2**. Selecteer het menu **Status** en druk op **Enter** of op ► om het te openen.



ITEM	BESCHRIJVING
Model	Modelnaam weergeven.
Actieve bron	Toont de geactiveerde bron.
Video-informatie	Toont resolutie/video-informatie voor RGB-bron en de kleurenstandaard voor de videobron.
Lichturen	De informatie over het aantal gebruikte lichbronuren wordt weergegeven.
Softwareversie	Versie systeemsoftware weergeven
Afstandsbedienings-ID	Toont Afstandsbedienings-ID
Serienummer	Toont het serienummer van het product.
Luchtfilter uren	Geeft het aantal uren weer dat het lampfilter gebruikt wordt.

Functie Geavanceerd 1

Druk op de knop **Menu** om het **OSD**-menu te openen. Druk op ◀▶ om naar het menu **Inst. 2** te gaan. Druk op ▲▼ om naar het menu **Geavanceerd 1** te gaan en druk vervolgens op **Enter** of ▶. Druk op ▲▼ om omhoog en omlaag te gaan in het menu **Geavanceerd 1**. Druk op ◀▶ om de waarden voor de instelling te openen en te wijzigen.



ITEM	BESCHRIJVING
Menupositie	Druk op de cursorknop ◀▶ om een andere OSD-locatie te openen en te selecteren.
Doorzichtig menu	Druk op de cursorknop ◀▶ om het doorzichtigheidsniveau van de OSD-achtergrond te openen en te selecteren.
Laagvermogen	Druk op de cursortoetsen ◀▶ om Laagvermogen te openen en in te schakelen of in te schakelen via LAN.
Ventilator snelheid	Druk op de cursorknop ◀▶ om te schakelen tussen normale en hoge ventilatorsnelheden. Opmerking: wij raden u aan een hoge snelheid te selecteren bij een hoge temperatuur, een hoge vochtigheid of in gebieden op grote hoogte (hoger dan 1500m).
Lampinfo	Druk op ◀ (Enter) / ▶ om het menu Lampinfo te openen om de branduren voor elke lichtmodus weer te geven.
Afstandsbedienings-ID	Druk op de cursorknoppen ◀ / ▶ om het externe ID te selecteren dat bij de huidige externe ID-instellingen past.
Network	Druk op ◀ (Enter) / ▶ om het menu Network te openen. Zie pagina 50 voor meer informatie over Network instellingen.
HDBaseT-IR/RS232	Druk op ◀ (Enter) / ▶ om het HDBaseT-instelling-menu te openen. Zie pagina 61 voor meer informatie over HDBaseT-IR/RS232 .

Opmerking:

Over "[Inschakelen via LAN](#)", RJ45 ondersteunt wekken in deze modus (onder 3 W) maar scalair niet

Opmerking:

1. Afstandsbediening met standaard klantcode is beschikbaar voor elke instelling Afstandsbedienings-ID op het OSD.
2. De statustoets is beschikbaar voor elke instelling Afstandsbedienings-ID op het OSD.
3. Als u de instelling voor het huidige Afstandsbedienings-ID vergeet, kunt u op de statustoets drukken om **INFORMATIE OSD** te openen voor de huidige instelling Afstandsbedienings-ID en vervolgens het ID op de afstandsbediening aanpassen zodat deze overeenkomt met de OSD-instelling.
4. Nadat Afstandsbedienings-ID in het OSD is aangepast, is de nieuwe ID waarde alleen van kracht en wordt onthouden na het sluiten van het OSD-menu.
5. De instellingswaarde "Standaard" betekent ID 0 op de afstandsbediening.

Netwerk



ITEM	BESCHRIJVING
Netwerkstatus	Toont de status van de netwerkverbinding.
DHCP	Druk op de cursorknop ◀▶ om DHCP in of uit te schakelen. Opmerking: Als u DHCP uit selecteert, moet u de velden IP-adres, Subnetmasker, Gateway en DNS invullen.
IP-adres	Voer een geldig IP-adres in als DHCP is uitgeschakeld.
Subnetmasker	Voer een geldig subnetmasker in als DHCP is uitgeschakeld.
Gateway	Voer een geldig Gateway-adres in als DHCP is uitgeschakeld.
DNS	Voer een geldige DNS-naam in als DHCP is uitgeschakeld.
Toepassen	Druk op ◀ (Enter) / ▶ om de instellingen te bevestigen.

LAN_RJ45

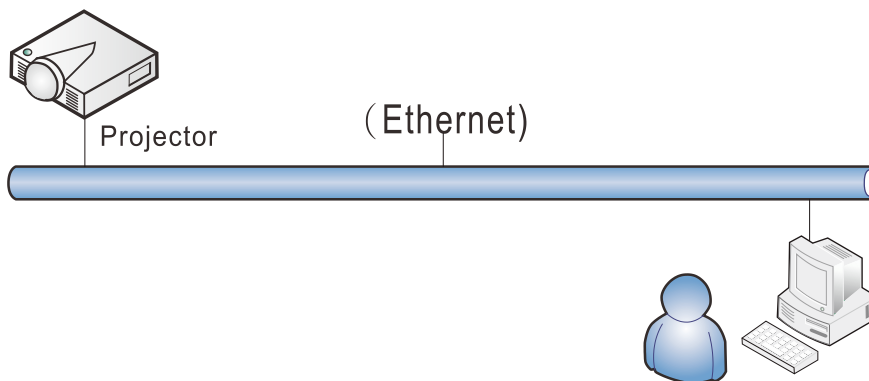

Mogelijkheden van aansluiting LAN-kabel

Afstandsbediening en beheer van een projector vanaf een pc (of laptop) via een bekabeld LAN is eveneens mogelijk. De compatibiliteit met bedieningskastjes van Crestron / AMX (Device Discovery) / Extron maken niet alleen gezamenlijk projectorbeheer in een netwerk mogelijk maar ook het beheer vanaf een bedieningspaneel in een browser op een pc (of laptop).

- ★ Crestron is een gedeponeerd handelsmerk van Crestron Electronics, Inc. in de Verenigde Staten.
- ★ Extron is een gedeponeerd handelsmerk van Extron Electronics, Inc. in de Verenigde Staten.
- ★ AMX is een gedeponeerd handelsmerk van AMX LLC in de Verenigde Staten.
- ★ PJLink heeft handelsmerk en logo-registratie aangevraagd in Japan, de Verenigde Staten en andere landen door JBMIA.

Ondersteunde externe apparaten

Deze projector wordt ondersteund door de opgegeven opdrachten van de Creston Electronics-controller en de bijbehorende software (zoals RoomView[®]).

<http://www.crestron.com/>

Deze projector wordt ondersteund door AMX (Device Discovery).

<http://www.amx.com/>

Deze projector ondersteunt Extron-apparaten als referentie.

<http://www.extron.com/>

Deze projector ondersteunt alle opdrachten van PJLink Class1 (Version 1.00).

<http://pjlink.jbmia.or.jp/english/>

Voor meer informatie over de verschillende soorten externe apparaten die met de LAN/RJ45-poort verbonden kunnen worden voor bediening en beheer op afstand van de projector, evenals de bijbehorende opdrachten voor elk apparaat, kunt u rechtstreeks contact opnemen met het Support Service Team.

LAN RJ45

1. Sluit een RJ45-kabel aan op RJ45-poorten op de projector en de pc (laptop).

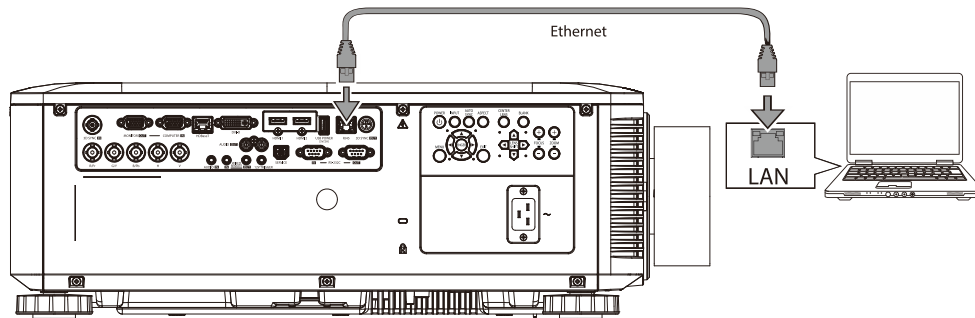

2. Selecteer op de pc (Laptop) **Start** → **Configuratiescherm** → **Netwerk en internet**.

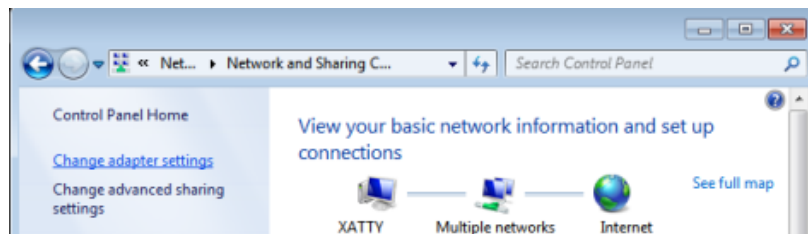
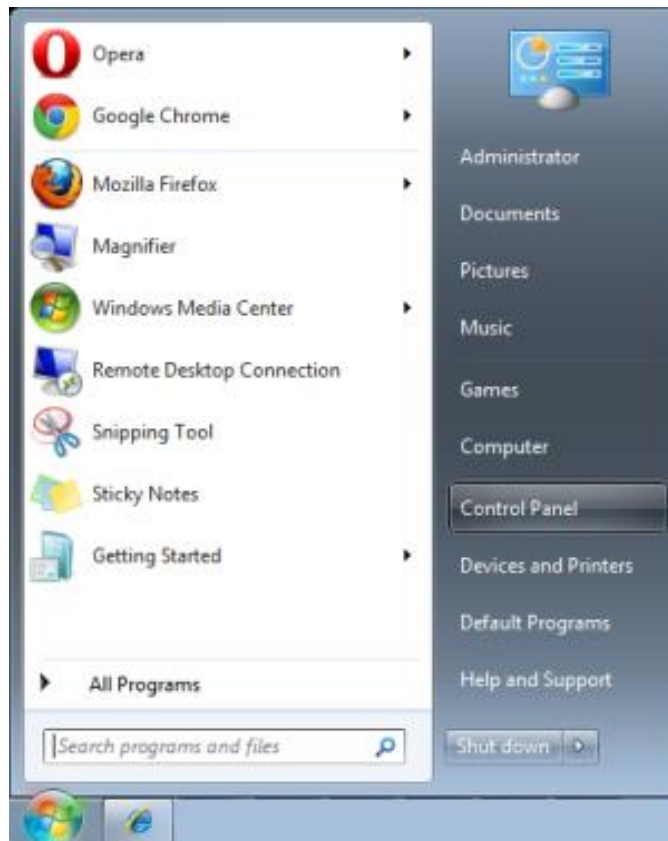

3. Klik met de rechtermuisknop op **LAN-verbinding** en selecteer **Eigenschappen**.

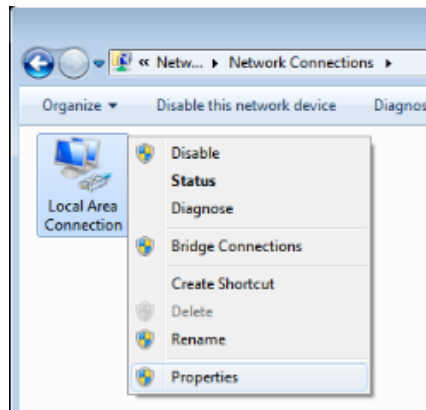

4. Selecteer in het venster **Eigenschappen** de tab **Netwerk** en selecteer **Internet Protocol (TCP/IP)**.
5. Klik op **Eigenschappen**.

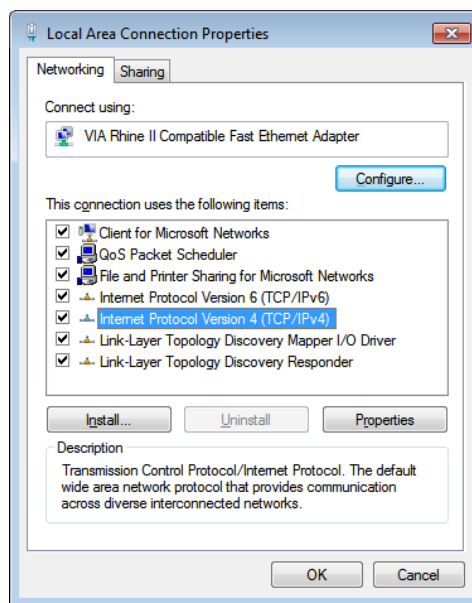

6. Klik op **Het volgende IP-adres gebruiken** vul het IP-adres en subnetmasker in en klik vervolgens op **OK**.

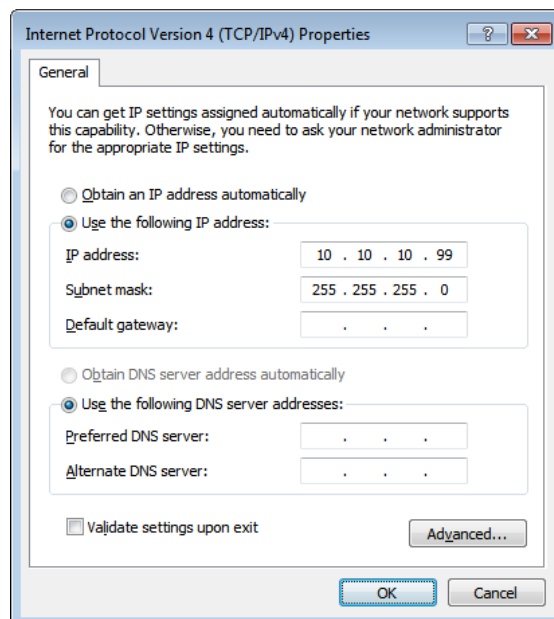

7. Druk op de projector op de knop **MENU**.
8. Selecteer **Inst. 2** → **Geavanceerd 1** → **Netwerk**
9. In het venster **Netwerk** voert u het volgende in:
 - ▶ DHCP: Uit.
 - ▶ IP-adres: 10.10.10.10
 - ▶ Subnetmasker: 255.255.255.0
 - ▶ Gateway: 0.0.0.0
 - ▶ DNS-server: 0.0.0.0
10. Druk op **↵** (Enter) / **▶** om de instellingen te bevestigen.
Open uw webbrowser.
(bijvoorbeeld Microsoft Internet Explorer met Adobe Flash Player 9.0 of nieuwer).

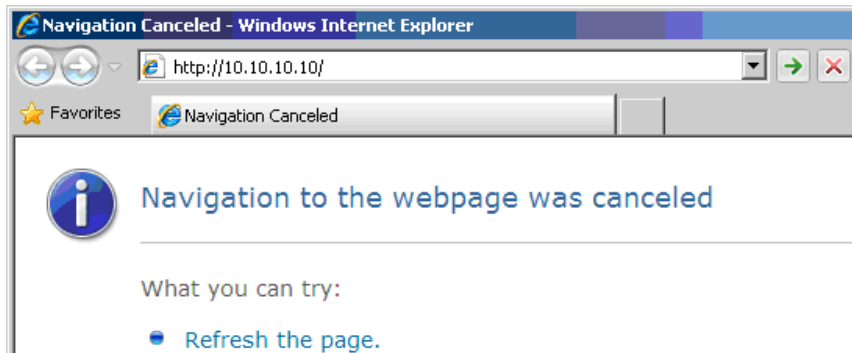

11. Voer in de adresbalk het volgende IP-adres in: 10.10.10.10.
12. Druk op **↵** (Enter) / **▶**.

De projector is ingesteld voor extern beheer. De LAN/RJ45-functie wordt als volgt weergegeven:

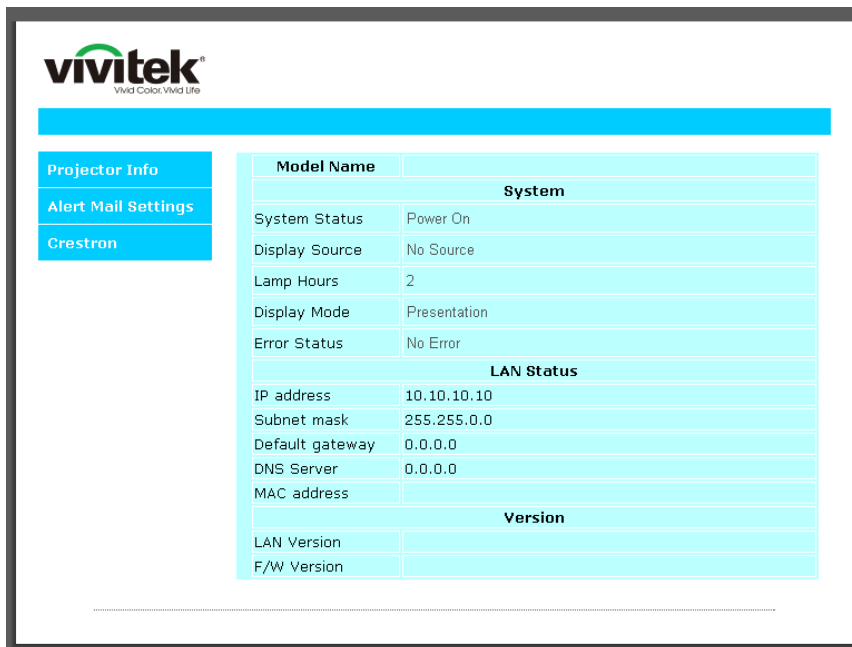

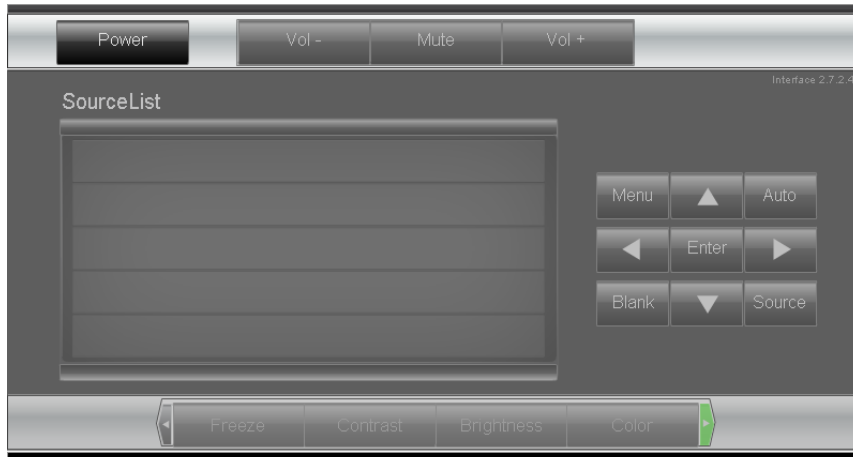

CRESTRON Expansion Options

<p>Crestron Control</p> <p>IP Address <input type="text"/></p> <p>IP ID <input type="text"/></p> <p>Control Port <input type="text"/></p> <p style="text-align: right;"><input type="button" value="Control Set"/></p>	<p>Projector</p> <p>Projector Name <input type="text" value="PJ01"/></p> <p>Location <input type="text" value="RM01"/></p> <p>Assigned To <input type="text" value="Sir"/></p> <p style="text-align: right;"><input type="button" value="Set"/></p> <p>Network Config <input type="checkbox"/> DHCP Enabled</p> <p>IP Address <input type="text" value="10.10.10.10"/></p> <p>Subnet Mask <input type="text" value="255.255.255.0"/></p> <p>Default Gateway <input type="text" value="0.0.0.0"/></p> <p>DNS Server <input type="text" value="0.0.0.0"/></p> <p style="text-align: right;"><input type="button" value="Net Set"/></p>	<p>User Password</p> <p><input type="checkbox"/> Usr Enabled</p> <p>Password <input type="text"/></p> <p>Confirmed <input type="text"/></p> <p style="text-align: right;"><input type="button" value="Usr Set"/></p> <p>Admin Password</p> <p><input type="checkbox"/> Adm Enabled</p> <p>Password <input type="text"/></p> <p>Confirmed <input type="text"/></p> <p style="text-align: right;"><input type="button" value="Adm Set"/></p>
<input type="button" value="Tools Exit"/>		

CATEGORIE	ITEM	INVOERLENGTE
Crestron-besturing	IP-adres	15
	IP-ID	3
	Poort	5
Projector	Projectornaam	10
	Locatie	10
	Toegewezen aan	10
Netwerkconfiguratie	DHCP (ingeschakeld)	(N.v.t.)
	IP-adres	15
	Subnetmasker	15
	Standaard gateway	15
	DNS-server	15
Gebruikerswachtwoord	Ingeschakeld	(N.v.t.)
	Nieuw wachtwoord	10
	Bevestigen	10
Beheerderswachtwoord	Ingeschakeld	(N.v.t.)
	Nieuw wachtwoord	10
	Bevestigen	10

Zie voor meer informatie <http://www.crestron.com>.

E-mailwaarschuwingen opstellen

1. Zorg ervoor dat de gebruiker toegang heeft tot de homepage van de LAN RJ45-functie via een webbrowser (bijvoorbeeld Microsoft Internet Explorer v6.01/v8.0).
2. Klik vanuit de homepagina op van LAN/RJ45 op **Alert Settings**.

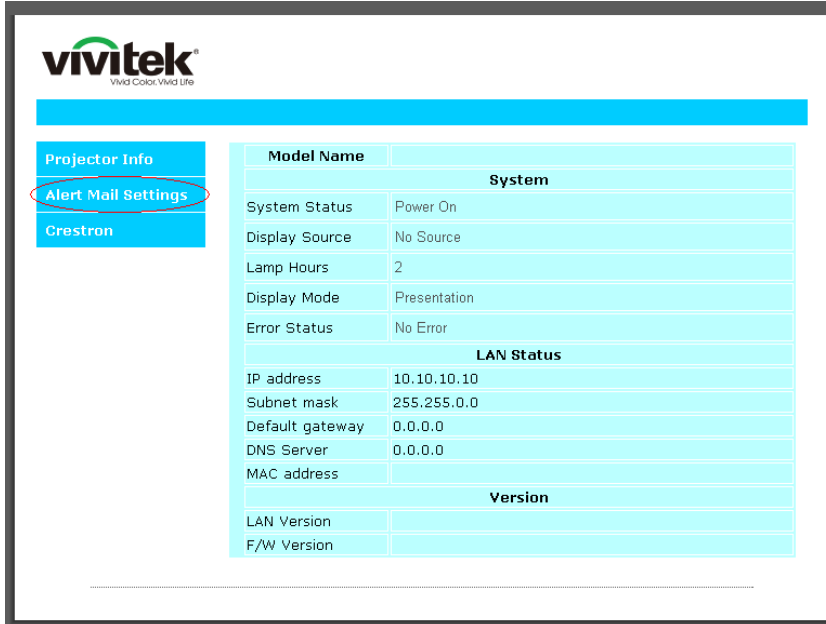

3. Deze inputvakjes in **Alert Settings** zijn standaard blanco.



4. Voor het versturen van een waarschuwingsmail voert u het volgende in:

Het veld **SMTP** is de mailserver voor het versturen van e-mail (SMTP-protocol). Dit is een verplicht veld.

Het veld **Aan** is het e-mailadres van de ontvanger (bijvoorbeeld de projectbeheerder). Dit is een verplicht veld.

Het veld **Cc** verstuurt een duplicaat van de waarschuwing naar het gespecificeerde e-mailadres. Dit is een optioneel veld (bijvoorbeeld de assistent van de projectbeheerder).

Het veld **Van** is het e-mailadres van de verzender (bijvoorbeeld de projectbeheerder). Dit is een verplicht veld.

Selecteer de waarschuwingscondities door het selecteren van de gewenste vakjes.

vivitek
Vivid Color. Vivid Life.

Projector Info
Alert Mail Settings
Crestron

Send E-Mail

Enter the appropriate settings in the fields below:
(Your SMTP server may not require a user name or password.)

SMTP Server: Port:

User Name:

Password:

From:

To:

CC:

E-mail Alert Options:

Fan lock : Over_Heat:

Case Open: Lamp Fail:

Lamp Hours Over: Filter Hours Over:

Weekly Report:

Opmerking: Vul alle velden als gespecificeerd in. De gebruiker kan op **Send Test Mail** klikken om te testen wat de juiste instelling is. Voor het verzenden van een e-mailwaarschuwing, moet u waarschuwingscondities selecteren en een bestaand e-mailadres invoeren.

RS232 op Telnet-functie

Behalve een projector die is aangesloten op de RS232-interface met "Hyper-Terminal"-communicatie via een speciale RS232-bediening, is er een alternatieve RS232-bediening, de zogenaamde "RS232 op TELNET" voor de LAN/RJ45 interface.

Snelstartgids voor "RS232 op TELNET"

Haal het IP-adres op de OSD van de projector op.

Controleer of de laptop of pc de webpagina van de projector kan bereiken.

Controleer of de instelling van "Windows Firewall" is uitgeschakeld als de "TELNET"-functie wordt uitgefilterd door de laptop of pc.

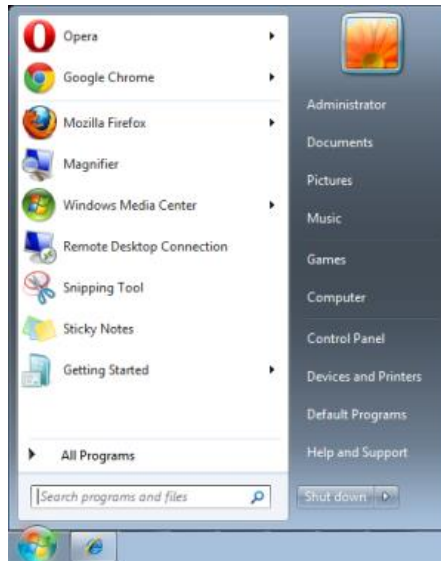

Start => Alle programma's => Bureau-accessoires => Opdrachtprompt

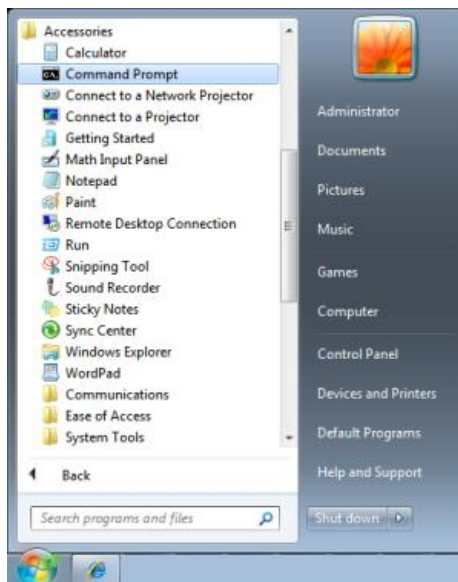

Typ de opdracht als volgt:

telnet ttt.xxx.yyy.zzz 7000 ("Enter"-toets ingedrukt)

(**ttt.xxx.yyy.zzz**: IP-adres van de projector)

Als de Telnet-verbinding is opgezet en de gebruiker beschikt over de RS232-opdrachtinvoer, wordt de RS232-opdracht uitgevoerd na het indrukken van "Enter".

TELNET inschakelen in Windows

Standaard wordt voor Windows, "TELNET" niet geïnstalleerd. Maar de gebruiker kan hier toch over beschikken via "Windows-onderdelen in- of uitschakelen"

Open het Configuratiescherm in Windows

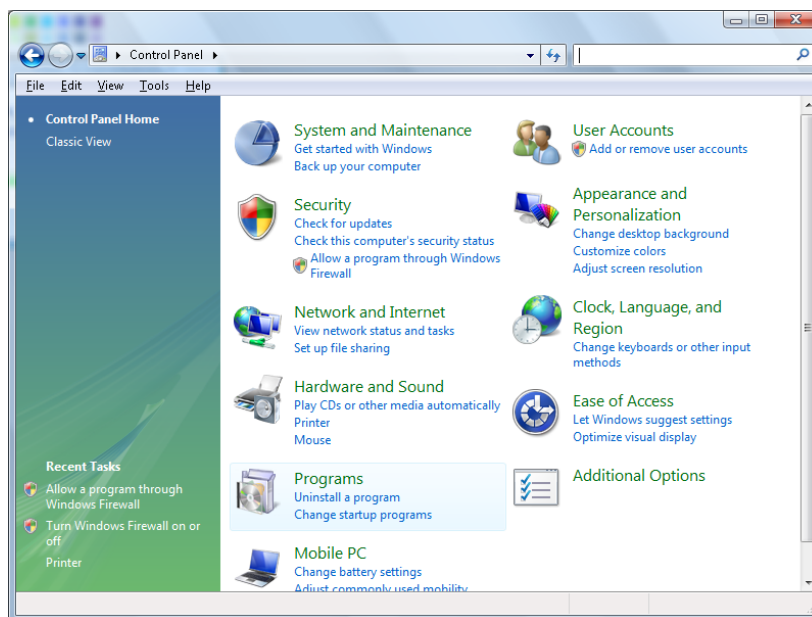

Klik op "Programma's"

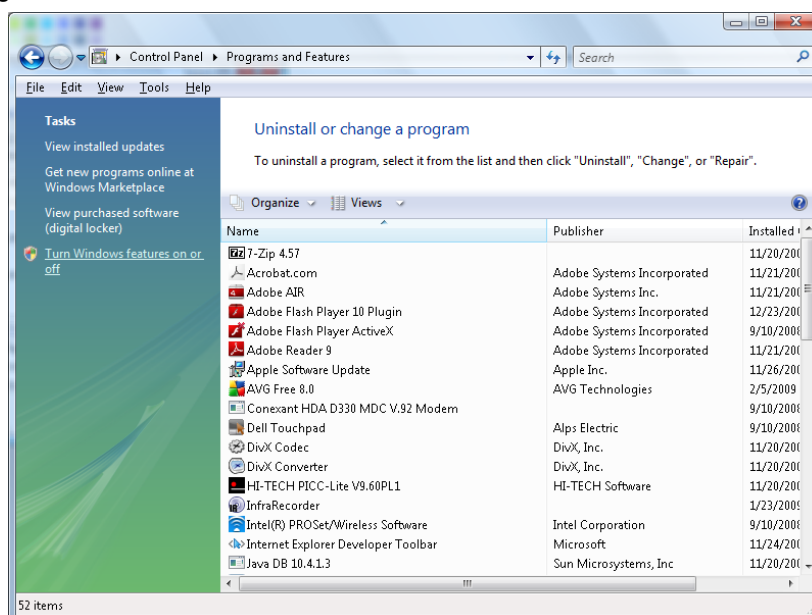

Selecteer "Windows-onderdelen in- of uitschakelen"

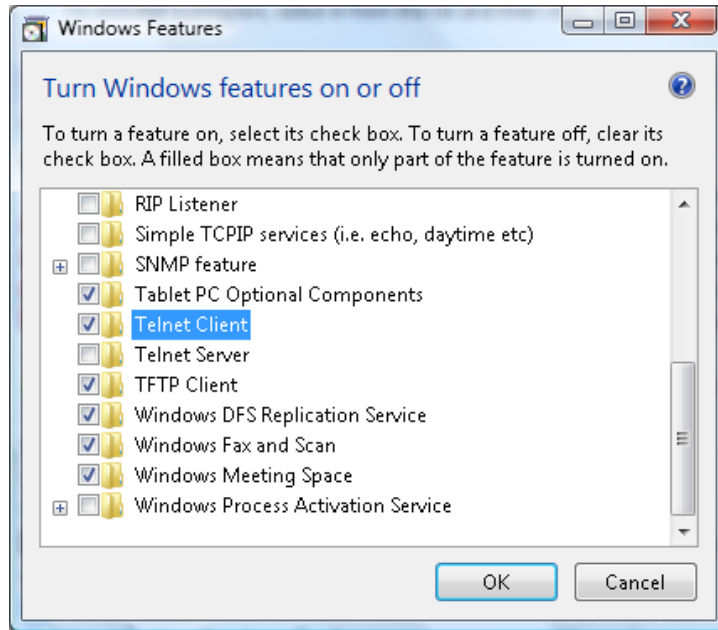

Selecteer de optie "Telnet-client" en druk op de knop "OK".

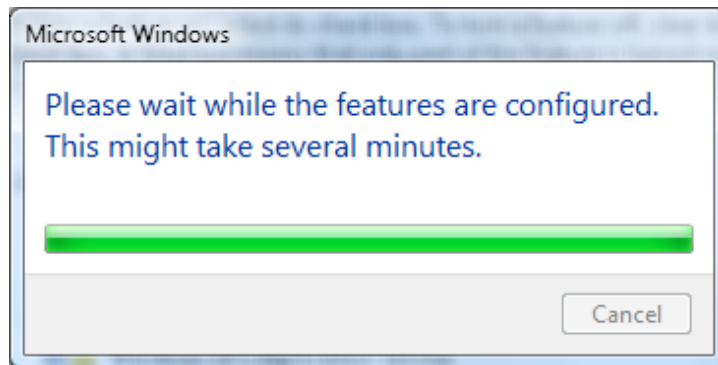

Specificatieblad voor "RS232 op TELNET" :

1. Telnet: TCP
 2. Telnetpoort: 7000
(neem voor meer informatie contact op met de service-agent of het team).
 3. Telnet hulpprogramma: Windows "TELNET.exe" (console mode)
 4. Normaal verbinding verbreken voor RS232-op-Telnet: Sluit de Windows Telnet-client direct nadat de TELNET-verbinding is gemaakt
 5. Beperking 1 voor Telnet-bediening: Voor een Telnet-bedieningstoepassing zijn minder dan 50 bytes beschikbaar.
Beperking 2 voor Telnet-bediening: Voor een volledige RS232-opdracht voor Telnet-bediening zijn minder dan 26 bytes beschikbaar.
Beperking 3 voor Telnet-bediening: De minimale vertraging voor de volgende RS232-opdracht is 200 (ms).
- (* , In het in Windows ingebouwde hulpprogramma "TELNET.exe" zorgt het indrukken van de "Enter"-toets voor "Carriage-Return" en "New-Line" code.)

HDBaseT-IR/RS232



ITEM	BESCHRIJVING
HDBaseT-IR/RS232	Druk op de cursorknop ◀▶ om HDBaseT-IR/RS232 in of uit te schakelen.
Voor IR	Druk op de knop ◀▶ om Voor IR in of uit te schakelen.
Achter IR	Druk op de knop ◀▶ om Achter IR in of uit te schakelen.

Opmerking:

- Schakel de functie **HDBaseT-IR/RS232** in als u de HDBaseT TX box wilt gebruiken. (Verwijder de bedieningsfunctie voor RS232 en RJ45/LAN van de projector naar de HDBaseT TX box.) Zie de tabel voor de functie HDBaseT bediening.
- Als HDBaseT is ingeschakeld, wordt de **Modus laag vermogen** automatisch ingesteld op **Aan door HDBaseT**.
- HDBaseT-IR/RS232** wordt uitgeschakeld als het signaal van de HDBaseT TX box wordt afgesloten.

Tabel voor de functie HDBaseT bediening

Bedieningskant	Functie	Projectorstand			Opmerking
		Modus laag vermogen aan (<0,5 W)	Modus laag vermogen Aan door lan(<3W)	HDBaseT bediening inschakelen Modus laag vermogen Aan door HDBaseT(<6W)	
Projector	Voor IR (draadloos)	O	O	O (kan worden uitgeschakeld door OSD)	
	Achter IR (draadloos)	O	O	O (kan worden uitgeschakeld door OSD)	
	RS-232	O	O	X	
	RJ45/LAN	X	O	X	
	Afstandbediening met snoer	O	O	O	
HDBaseT TX Box	HDBT-IR (draadloos)	X	X	O	
	RS-232	X	X	O	
	RJ45/LAN	X	X	O	
	Afstandbediening met snoer	X	X	O	De gebruiker kan een bekabelde afstandsbediening op de HDBaseT TX-kant aansluiten voor de bekabelde functie.

O: Inschakelen X: Uitschakelen

Functie Geavanceerd 2

Druk op de knop **Menu** om het **OSD**-menu te openen. Druk op ◀▶ om naar het menu **Inst. 2** te gaan. Druk op ▲▼ om naar het menu **Geavanceerd 2** te gaan en druk vervolgens op **Enter** of ▶. Druk op ▲▼ om omhoog en omlaag te gaan in het menu **Geavanceerd 2**. Druk op ◀▶ om de waarden voor de instelling te openen en te wijzigen.



ITEM	BESCHRIJVING
Slaaptimer (min)	Druk op de cursorknop ◀▶ om de slaaptimer te openen en in te stellen. De projector wordt automatisch uitgeschakeld na de vooraf ingestelde tijdsperiode.
Bronfilter	Druk op ◀ (Enter) / ▶ om het menu Bronfilter te openen. Zie pagina 63 voor meer informatie over Bronfilter .
Timer luchtfilter	Druk op ◀ (Enter) / ▶ om het Timer luchtfilter-menu te openen. Zie pagina 64 voor meer informatie over Timer luchtfilter .
Kleurruimte	Druk op de cursorknop ◀▶ om de kleurruimte te openen en in te stellen.
Kwantisering Bereik	Druk op de cursorknop ◀▶ om het kwantiseringsbereik te openen en in te stellen.
HDMI EDID	Druk op de cursorknop ◀▶ om een andere HDMI EDID te openen en te selecteren.

Bronfilter

Druk op de knop **ENTER** om het submenu **Bronfilter** te openen.



ITEM	BESCHRIJVING
HDMI1	Druk op de cursorknop ◀▶ om de bron HDMI1 te openen en in of uit te schakelen.
HDMI2	Druk op de cursorknop ◀▶ om de bron HDMI2 te openen en in of uit te schakelen.
DVI	Druk op de cursorknop ◀▶ om de bron DVI te openen en in of uit te schakelen.
VGA	Druk op de cursorknop ◀▶ om de bron VGA te openen en in of uit te schakelen.
BNC	Druk op de cursorknop ◀▶ om de bron BNC te openen en in of uit te schakelen.
HDBaseT	Druk op de cursorknop ◀▶ om de bron HDBaseT te openen en in of uit te schakelen.

Timer luchtfilter

Druk op de knop **ENTER** om het **Timer luchtfilter**-submenu te openen.



ITEM	BESCHRIJVING
Timer luchtfilter	Gebruik de cursorknoppen ◀▶ om de Timer luchtfilter aan of uit te schakelen.
Timer luchtfilter reset	Druk op ◀ENTER / ▶ om de luchtfiltertimer te resetten.

Milieustatus

Druk op de knop **ENTER** om het **Milieustatus**-submenu te openen.

Environment	
T1	26
T2	48
T3	50
T4	60
T5	61
Fan1	1300
Fan2	1300
Fan3	1300
Fan4	1300
Fan5	1300
Fan6	1500
Fan7	1500
Fan8	1500
Fan9	3000
Fan 10	1500
Fan 11	1500
Fan 12	1500
Fan 13	1500
Color Sensor Current	200
Color Sensor Target	201

Menu = Exit

De projector reinigen

Door stof en vuil te verwijderen van de projector, kunt u genieten van een probleemvrij gebruik.



Waarschuwing:

1. zorg dat u de projector minstens 30 minuten voordat u de reiniging start, uitschakelt en van de stroom loskoppelt. Als u dat niet doet, kunt u ernstige brandwonden oplopen.
2. Gebruik alleen een vochtige doek bij het reinigen. Zorg dat er geen water binnendringt door de ventilatie-openingen op de projector.
3. Als er een beetje water in de projector binnendringt tijdens het reinigen, moet u deze gedurende meerdere uren losgekoppeld van de stroom laten drogen in een goed geventileerde ruimte voordat u het apparaat opnieuw gebruikt.
4. Als er veel water in de projector loopt tijdens het reinigen, moet u de projector laten repareren.

De lens reinigen

De meeste camerawinkels verkopen reinigingsmiddelen voor optische lenzen. Volg de onderstaande instructies voor het schoonmaken van de projectorlens.

1. Breng een beetje optische lensreiniger aan op een schone, zachte doek. (Breng het reinigingsproduct niet direct aan op de lens.)
2. Veeg de lens voorzichtig schoon in een cirkelbeweging.



Opgelet:

1. gebruik geen schurende reinigingsmiddelen of oplosmiddelen.
2. Om verkleuring of vervaging te voorkomen, moet u ervoor zorgen dat er geen reinigingsmiddel op de projectorbehuizing terecht komt.

De behuizing reinigen

Volg de onderstaande instructies voor het schoonmaken van de projectorbehuizing.

1. Veeg stof af met een schone, vochtige doek.
2. Bevochtig de doek met warm water en een zacht schoonmaakmiddel (zoals gebruikt voor de was) en veeg vervolgens de behuizing schoon.
3. Spoel alle schoonmaakmiddelen uit de doek en veeg de projector opnieuw af.



Opgelet:

om verkleuring of vervaging van de behuizingen te voorkomen, mag u geen schurende, op alcohol gebaseerde reinigingsmiddelen gebruiken.

De fysieke vergrendeling gebruiken

De Kensington beveiligingssleuf gebruiken

Als u zich zorgen maakt over de beveiliging, bevestigt u de projector met het Kensington-slot en een beveiligingskabel aan een vast object.

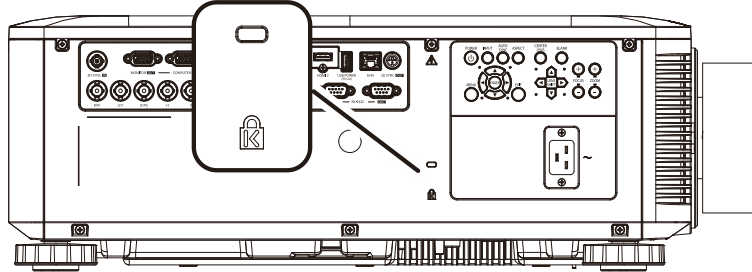

Opmerking:

neem contact op met uw verkoper voor meer informatie over het aanschaffen van een geschikte Kensington-beveiligingskabel.

Het beveiligingsslot komt overeen met het MicroSaver-beveiligingssysteem van Kensington. Als u opmerkingen hebt, kunt u contact opnemen via: Kensington, 2853 Campus Drive, San Mateo, CA 94403, U.S.A. Tel: 800-535-4242, <http://www.Kensington.com>.

Het beveiligingsbalkslot gebruiken

Naast de functie voor de wachtwoordbeveiliging en het Kensington-slot, helpt de Security Bar Opening bij het beschermen van de projector tegen onbevoegd gebruik.

Raadpleeg de volgende afbeelding.

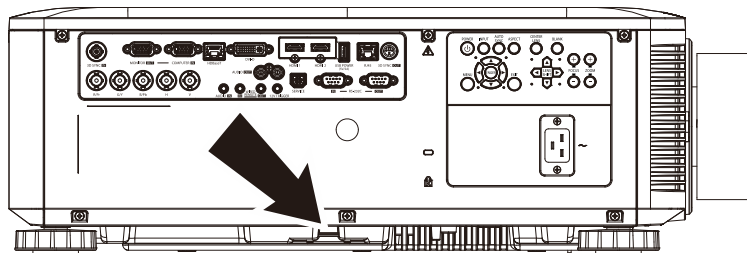

Algemene problemen en oplossingen

Deze richtlijnen bieden tips voor het oplossen van problemen die zich kunnen voordoen tijdens het gebruik van de projector. Als het probleem zich blijft voordoen, kunt u contact opnemen met uw verkoper voor hulp.

In veel gevallen wordt urenlang naar een oplossing gezocht en wordt uiteindelijk vastgesteld dat het eigenlijk slechts om een losse aansluiting ging. Controleer het volgende voordat u doorgaat naar de probleemspecifieke oplossingen.

- *Gebruik een ander elektrisch toestel om te controleren of het stopcontact werkt.*
- *Controleer of de projector is ingeschakeld.*
- *Controleer of alle aansluitingen goed vast zitten.*
- *Controleer of het aangesloten apparaat is ingeschakeld.*
- *Controleer of een aangesloten pc niet in slaapstand staat.*
- *Zorg er voor dat een aangesloten notebook is ingesteld voor een extern scherm.
(Dat is meestal mogelijk door een Fn-toetscombinatie op het notebook in te drukken.)*

Tips voor het oplossen van problemen

Probeer in elk probleemspecifiek gedeelte de stappen uit in de voorgestelde volgorde. Hierdoor zult u het probleem sneller kunnen oplossen.

Probeer het probleem te lokaliseren en vermijd zo het vervangen van niet-defecte onderdelen.

Als u bijvoorbeeld de batterijen vervangt en het probleem zich blijft voordoen, plaatst u de originele batterijen terug en gaat u naar de volgende stap.

Houd bij welke stappen u onderneemt om het probleem op te lossen. Deze informatie kan nuttig zijn wanneer u belt voor technische ondersteuning of wanneer onderhoudstechnici u deze vragen.

LED-foutberichten

SYSTEEMSTATUS	VOEDINGS-LED (GROEN)	STATUS LED (ROOD)	LICHT LED (ROOD)	TEMP LED (ROOD)
Licht gereed	AAN	UIT	UIT	UIT
Start	Knipperend	UIT	UIT	UIT
Afkoelen	Knipperend	UIT	UIT	UIT
Te hoge temperatuur T1	UIT	UIT	1x knipperen	AAN
Te hoge temperatuur T2	UIT	UIT	2x knipperen	AAN
Te hoge temperatuur T3	UIT	UIT	3x knipperen	AAN
Te hoge temperatuur T4	UIT	UIT	4x knipperen	AAN
Te hoge temperatuur T5	UIT	UIT	5x knipperen	AAN
Fout sensor warmteonderbreking	UIT	4x knipperen	UIT	UIT
Fout in Ventilator1	UIT	6x knipperen	1x knipperen	UIT
Fout in Ventilator2	UIT	6x knipperen	2x knipperen	UIT
Fout in Ventilator3	UIT	6x knipperen	3x knipperen	UIT
Fout in Ventilator4	UIT	6x knipperen	4x knipperen	UIT
Fout in Ventilator5	UIT	6x knipperen	5x knipperen	UIT
Fout in Ventilator6	UIT	6x knipperen	6x knipperen	UIT
Fout in Ventilator7	UIT	6x knipperen	7x knipperen	UIT
Fout in Ventilator8	UIT	6x knipperen	8x knipperen	UIT
Fout in Ventilator9	UIT	6x knipperen	9x knipperen	UIT
Fout in Ventilator10	UIT	6x knipperen	10x knipperen	UIT
Fout in Ventilator11	UIT	6x knipperen	11x knipperen	UIT
Fout in Ventilator12	UIT	6x knipperen	12x knipperen	UIT
Fout in Ventilator13	UIT	6x knipperen	13x knipperen	UIT
1W MCU detecteert dat weger stopt met werken	UIT	2x knipperen	UIT	UIT
Behuizing open	UIT	7x knipperen	UIT	UIT
Lens open	UIT	7x knipperen	1x knipperen	UIT
DMD-fout	UIT	8x knipperen	UIT	UIT
Fout kleurwiel	UIT	9x knipperen	UIT	UIT
Fout in fosforwiel	UIT	9x knipperen	1x knipperen	UIT
De snelheid van het kleurenwiel van de laserbestuurder is te laag	UIT	4x knipperen	2x knipperen	UIT
De snelheid van het fosforwiel van de laserbestuurder is te laag	UIT	4x knipperen	3x knipperen	UIT
Fout in laserbestuurder 54V	UIT	4x knipperen	4x knipperen	UIT
Temperatuur is te hoog in de laserbestuurder	UIT	4x knipperen	5x knipperen	UIT
Fout in laserbestuurder SCI	UIT	4x knipperen	6x knipperen	UIT
Fout bij opstarten laserbestuurder	UIT	4x knipperen	7x knipperen	UIT

In het geval van een fout, koppelt u de voedingskabel los en wacht u ongeveer één (1) minuut voordat u de projector opnieuw opstart. Als de LED POWER of Lichtbron nog steeds knippert of als de LED Boven temperatuur oplicht, moet u contact opnemen met uw servicecentrum.

Beeldproblemen

Probleem: er verschijnt geen beeld op het scherm

1. Controleer de instellingen van uw notebook of desktop PC.
2. Schakel alle apparatuur uit en start deze opnieuw op in de juiste volgorde.

Probleem: het beeld is wazig

1. Stel de **Scherpstelling** af op de projector.
2. Druk op de FOCUS+/FOCUS- knop op de afstandsbediening of projector.
3. Controleer of de afstand van de projector tot het scherm binnen het opgegeven bereik valt.
4. Controleer of de projectorlens schoon is.

Probleem: het beeld is breder bovenaan of onderaan (trapezoïde effect)

1. Plaats de projector zo loodrecht mogelijk ten opzichte van het scherm.
2. Gebruik de ▲▼◀▶ knop op de afstandsbediening of projector om het probleem op te lossen.

Probleem: het beeld is omgekeerd.

Controleer de instelling **Projectie** in het menu **Instellingen 1** van de OSD.

Probleem: het beeld is gestreept.

1. Stel de instellingen **Frequentie** en **Meelopen** in het menu **Beeld->Computer** van het OSD in op de standaardinstellingen.
2. Om zeker te zijn dat het probleem niet wordt veroorzaakt door een aangesloten pc- videokaart, sluit u het apparaat aan op een andere computer.

Probleem: het beeld is plat zonder contrast

Stel de instelling **Contrast** in het menu **Beeld** van het OSD af.

Probleem: De kleur van het geprojecteerde beeld komt niet overeen met het bronbeeld

Stel de instellingen **Kleurtemperatuur** en **Gamma** in het menu **Beeld-> Geavanceerd** van de OSD af.

Problemen met de lichtbron

Probleem: er komt geen licht uit de projector

1. Controleer of de voedingskabel goed is aangesloten.
2. Controleer of de stroombron werkt door deze te testen met een ander elektrisch apparaat.
3. Herstelt de projector in de juiste volgorde en controleer of de POWER-LED oplicht.

Problemen met de afstandsbediening

Probleem: de projector reageert niet op de afstandsbediening

1. Richt de afstandsbediening naar de sensor voor de afstandsbediening op de projector.
2. Controleer of het pad tussen de afstandsbediening en de sensor niet gehinderd wordt.
3. Schakel alle TL-lampen in de kamer uit.
4. Controleer de polariteit van de batterij.
5. Vervang de batterijen.
6. Schakel andere infraroodapparaten in de directe omgeving uit.
7. Laat de afstandsbediening repareren.

Audioproblemen

Probleem: Er is geen geluid

1. Stel het volume in op de afstandsbediening.
2. Stel het volume van de geluidsbron in.
3. Controleer de aansluiting van de audiokabel.
4. Test de uitgang van de audiobron met andere luidsprekers.
5. Laat de projector een onderhoudsbeurt geven.

Probleem: Het geluid is vervormd

1. Controleer de aansluiting van de audiokabel.
2. Test de uitgang van de audiobron met andere luidsprekers.
3. Laat de projector een onderhoudsbeurt geven.

De projector laten repareren

Als u het probleem niet kunt oplossen, moet u de projector laten repareren. Verpak de projector in de originele verpakking. Voeg een beschrijving bij van het probleem, samen met een controlelijst van de stappen die u hebt ondernomen tijdens uw pogingen om het probleem op te lossen: De informatie kan nuttig zijn voor onderhoudstechnici. Bezorg de projector terug op de plaats waar u het apparaat hebt aangeschaft voor reparatie.

HDMI V & A

V. Wat is het verschil tussen een "standaard" HDMI-kabel en een "High Speed" HDMI-kabel?

HDMI Licensing, LLC heeft onlangs aangekondigd dat kabels zullen worden getest als Standaard of High-Speed kabels.

• Standaard (of "categorie 1") HDMI-kabels zijn getest voor snelheden van 75 Mhz of tot 2,25 Gbps, wat overeenkomt met een 720p/1080i-sigitaal.

• High Speed (of "categorie 2") HDMI-kabels zijn getest voor snelheden van 340 Mhz of tot 10,2 Gbps, de hoogste bandbreedte die op dit moment beschikbaar is over een HDMI-kabel, en kan met succes 1080p-signalen verwerken van de bron, inclusief signalen met een verhoogde kleurendiepte en/of verhoogde vernieuwingsgraad. High-Speed-kabels kunnen ook schermen met een hogere resolutie ondersteunen, zoals WQXGA cinema monitoren (met een resolutie van 2560 x 1600).

V. Hoe gebruik ik HDMI-kabels die langer zijn dan 10 meter?

Een groot aantal HDMI Adapters werken aan HDMI-oplossingen waardoor de effectieve afstand van een kabel toeneemt van het standaardbereik van 10 meter tot veel grotere lengten. Deze bedrijven maken een groot aantal verschillende oplossingen waaronder actieve kabels (waarbij actieve elektronica in de kabels is ingebouwd die het signaal versterken en een groter bereik geven), repeaters, versterkers en CAT5/6- en glasvezeloplossingen.

V. Hoe kan ik zien of een kabel een HDMI-gecertificeerde kabel is?

Alle HDMI-producten moeten door de fabrikant worden gecertificeerd als onderdeel van de HDMI Compliance Test Specification. Maar in sommige gevallen bevatten kabels het HDMI-logo terwijl ze niet goed zijn getest. HDMI Licensing, LLC onderzoekt deze gevallen actief om er voor te zorgen dat het HDMI handelsmerk correct wordt gebruikt. We adviseren gebruikers om hun kabels bij een betrouwbare bron en een vertrouwd bedrijf te kopen. Zie voor gedetailleerder informatie:

Zie voor uitgebreide informatie <http://www.hdmi.org/learningcenter/faq.aspx#49>

SPECIFICATIES

Specificaties

Modelnaam	DU6198Z	DU6298Z
Beeldschermtype	0.67 WUXGA	
Resolutie	WUXGA 1920x1200	
Trapeziumcorrectie	Verticaal	±30° voor ±30 stappen
	Horizontaal	±30° voor ±30 stappen
Projectiemethoden	Voor, Achter, Bureau / Plafond (achter, voor)	
Gegevenscompatibiliteit	VGA, SVGA, XGA, SXGA, SXGA+, UXGA, WUXGA bij 60 hz, Mac	
SDTV/ EDTV/ HDTV	480i, 480p, 576i, 576p, 720p, 1080i, 1080p	
Videocompatibiliteit	NTSC/ NTSC (M, 3.58/4.43 MHz), PAL (B,D,G,H,I,M,N), SECAM (B,D,G,K,K1,L)	
H-sync	15,31 – 91,4kHz	
V-sync	24 ~ 30 Hz, 47 ~ 120 Hz	
Veiligheidscertificaat	FCC-B, cUL, UL, CB, CE, CCC, KC, CU, BSMI en China CECP	
Omgevingsgebruiksvoorwaarde	0° ~ 40°C , 10~85%(Geen condensatie)	
Omgevingsopslagvoorwaarden	-20° ~ 60°C, 5% tot 95% (geen condensatie)	
Afmetingen	580mm (B) x 500mm (H) x 211mm (D)	
Wisselstroomingang	AC universeel 100 ~ 240, standaard @ 110VAC (100~240)/+-10%	
Stroomverbruik	820W (Normaal), 660W (Eco)	960W (Normaal), 760W (Eco)
	<0.5W (Standby), <2W (aan bij Lan)	
Lichtbron	Fosforlaser	
Ingangen	VGA In x 1	
	DVI-D x 1	
	5 BNC (RGBHV) x 1	
	Mini-aansluiting stereo x 1	
	HDMI x 2	
	3D Sync in x 1 (3D VESA)	
	HDBaseT x 1 (100Mbps)	
	VGA x 1	
Uitgangen	Audio-ingang RCA (R/L) x 1	
	USB Type A voor stroomondersteuning x 1	
	3D-Sync uit x 1 (BNC)	

Besturingsaansluitingen	RS-232 in x 1 (serieel in voor bediening)
	RS-232 uit x 1 (serieel uit voor doorschakeling)
	RJ45 x 1 (10/100Mbps)
	Schermactivering: DC aansluiting x 1 (DC12V 200m A uitvoerfunctie)
	Afstandsbediening met snoer x 1
	Afstandsbediening met snoer uit x 1
	USB Type-B (voor onderhoud x 1)
Beveiliging	Kensington-beveiligingssleuf
	Veiligheidsbalk

Lens	Spreidingsverhouding	Zoomfactor	Beeldgrootte (diagonaal)	Projectiebereik
STD-lens (5050061100) VL906G/LNS-5SZ2	1,54~1,93	1,25	48,2~300"	2m~10m
Korte projectie-afstand (5050063100) VL911G/LNS-5WZ2	0,77~1,1	1,42	42,3"~300"	1m~4,98m
Korte projectie-afstand (5050063300) VL907G/LNS-5STZ	1,1~1,3	1,18	35,8" ~ 379,8"	1 m~9 m
Grote projectie-afstand (5050063600) VL908G/LNS-5LZ3	1,93~2,9	1,5	32,1~481"	2,0m~20m
Semikorte projectie-afstand (5050063500) VL912G/LNS-5SZ12	1,25~1,60	1,28	39,1"~300"	1,35m~8,08m
Ultrakorte projectie (5050044400) D88-UST01B	0,377:1	Vast	100"~350"	0,849m - 2,74m
Halfange zoom (5050017615) D88-SMLZ01	2,22~3,67	1,65	50"~300"	2,36m-14,6m (breed) 3,96m-24,2m (tele)
Lange zoom1 (5050017315) D88-LOZ101	3,58~5,38	1,5	50"~300"	3,8m-23,49m (breed) 5,78m-35,35m (tele)
Lange zoom2 (5050017415) D88-LOZ201	5,31~8,26	1,55	50"~300"	5,59m-35,0m (breed) 8,89m-54,8m (tele)

Opmerking: Neem contact op met uw lokale dealer voor vragen over de productspecificaties.

Opmerking: Bij het gebruik van Ultrakorte projectie (D88-UST01B)-lens, moet u gebruiken met de lensondersteuningssets om de lens vast te zetten. Zorg er ook voor dat u de lensondersteuningssets verwijdert bij het kalibreren van de lens (functie van lens centreren)

Projectie-afstand tegenover projectiegrootte

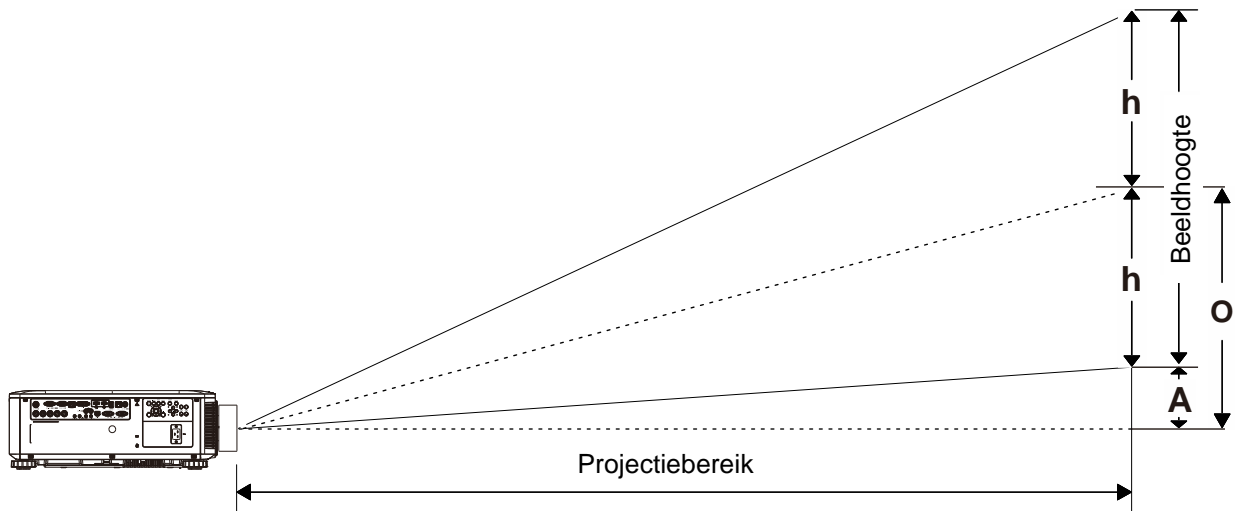

Tabel projectieafstand en grootte

Zoomprojectielens met korte straallengte: TR: 0,77~1,1; offset=55%

	TELE				BREED			
Afstand (m)	1,18	2,37	3,55	4,98	1,00	1,66	3,32	4,98
Diagonaal (")	50	100	150	210	60	100	200	300
Beeldbreedte (mm)	1077	2154	3231	4523	1292	2154	4308	6462
Beeldhoogte (mm)	673	1346	2019	2827	808	1346	2692	4039
u (mm)	337	673	1010	1414	404	673	1346	2019
O (mm)	370	740	1111	1555	444	740	1481	2221
A (mm)	34	67	101	141	40	67	135	202

Projectielens met semi-korte straallengte: TR: 1,1 ~ 1,3; verschuiving=55%

	TELE				BREED			
Afstand (m)	1,12	2,80	5,60	8,96	1,18	3,55	7,11	9,00
Diagonaal (")	40	100	200	320	50	150	300	380
Beeldbreedte (mm)	862	2154	4308	6893	1077	3231	6462	8185
Beeldhoogte (mm)	538	1346	2692	4308	673	2019	4039	5116
h (mm)	269	673	1346	2154	337	1010	2019	2558
O (mm)	296	740	1481	2369	370	1111	2221	2814
A (mm)	27	67	135	215	34	101	202	256

Projectielens met semi-straallengte: TR: 1,25– 1,6; verschuiving = 55 %

	TELE				BREED			
Afstand (m)	1,38	3,45	5,17	7,93	1,35	2,69	5,38	8,08
Diagonaal (")	40	100	150	230	50	100	200	300
Beeldbreedte (mm)	862	2154	3231	4954	1077	2154	4308	6462
Beeldhoogte (mm)	538	1346	2019	3096	673	1346	2692	4039
u (mm)	269	673	1010	1548	337	673	1346	2019
O (mm)	296	740	1111	1703	370	740	1481	2221
A (mm)	27	67	101	155	34	67	135	202

Standaardprojectielens: TR: 1,54– 1,93; verschuiving = 55 %

	TELE				BREED			
Afstand (m)	1,66	3,33	4,16	8,31	1,66	3,32	6,63	9,95
Diagonaal (")	40	80	100	200	50	100	200	300(*)
Beeldbreedte (mm)	862	1723	2154	4308	1077	2154	4308	6462
Beeldhoogte (mm)	538	1077	1346	2692	673	1346	2692	4039
h (mm)	269	538	673	1346	337	673	1346	2019
O (mm)	296	592	740	1481	370	740	1481	2221
A (mm)	27	54	67	135	34	67	135	202

Opmerking:
(*) Overdrive.

Projectielens met lange straallengte: TR: 1,93 – 2,9; verschuiving = 55 %

	TELE				BREED			
Afstand (m)	2,5	6,25	12,49	18,74	2,08	6,24	12,47	18,71
Diagonaal (")	40	100	200	300	50	150	300	450
Beeldbreedte (mm)	862	2154	4308	6462	1077	3231	6462	9693
Beeldhoogte (mm)	538	1346	2692	4039	673	2019	4039	6058
h (mm)	269	673	1346	2019	337	1010	2020	3029
O (mm)	296	740	1481	2221	370	1111	2222	3332
A (mm)	27	67	135	202	34	101	202	303

Projectielens met Ultrakorte projectie: TR: 0,377; verschuiving=84%

	VAST			
Afstand (m)	0,81	1,22	1,62	2,44
Diagonaal (")	100	150	200	300
Beeldbreedte (mm)	2154	3231	4308	6462
Beeldhoogte (mm)	1346	2019	2692	4039
h (mm)	673	1010	1346	2019
O (mm)	1131	1696	2262	3392
A (mm)	458	687	915	1373

Projectielens met Halflange zoom: TR: 2,22 ~ 3,67; verschuiving=50%

	BREED				TELE			
Afstand (m)	2,39	4,78	9,56	14,35	3,95	7,90	15,81	23,71
Diagonaal (")	50	100	200	300	50	100	200	300
Beeldbreedte (mm)	1077	2154	4308	6462	1077	2154	4308	6462
Beeldhoogte (mm)	673	1346	2692	4039	673	1346	2692	4039
h (mm)	337	673	1346	2019	337	673	1346	2019
O (mm)	337	673	1346	2019	337	673	1346	2019
A (mm)	0	0	0	0	0	0	0	0

Projectielens met Lange zoom1: TR: 3,58 ~ 5,38; verschuiving=50%

	BREED				TELE			
Afstand (m)	3,86	7,71	15,42	23,13	5,79	11,59	23,18	34,76
Diagonaal (")	50	100	200	300	50	100	200	300
Beeldbreedte (mm)	1077	2154	4308	6462	1077	2154	4308	6462
Beeldhoogte (mm)	673	1346	2692	4039	673	1346	2692	4039
h (mm)	337	673	1346	2019	337	673	1346	2019
O (mm)	337	673	1346	2019	337	673	1346	2019
A (mm)	0	0	0	0	0	0	0	0

DLP-projector - handleiding

Projectielens met Lange zoom2: TR: 5,31 ~ 8,26; verschuiving=50%

	BREED				TELE			
Afstand (m)	5,72	11,44	22,87	34,31	8,90	17,79	35,58	53,37
Diagonaal (")	50	100	200	300	50	100	200	300
Beeldbreedte (mm)	1077	2154	4308	6462	1077	2154	4308	6462
Beeldhoogte (mm)	673	1346	2692	4039	673	1346	2692	4039
h (mm)	337	673	1346	2019	337	673	1346	2019
O (mm)	337	673	1346	2019	337	673	1346	2019
A (mm)	0	0	0	0	0	0	0	0

verschuiving % = $O/(2xh) \times 100\%$

$O=A+h$

$h=(1/2) \times (\text{beeldhoogte})$

Tabel timingmodus
Tabel met ondersteunde frequenties

De eenheid bepaalt automatisch PC-signalen om de juiste resolutie te selecteren. Voor sommige signalen kan handmatige aanpassing nodig zijn.

Signaal	Resolutie	H-Sync (KHz)	V-Sync (Hz)	Composiet	Component	VGA/BNC (analoog)	DVI (digitaal)	HDMI (digitaal)	HDBaseT (digitaal)
NTSC	—	15,734	60	o(3D:S)	—	—	—	—	—
PAL / SECAM	—	15,625	50	o	—	—	—	—	—
VESA	720 x 400	31,5	70,1	—	—	o	o	o	o
	640 x 480	31,5	60	—	—	o(3D:FS,TB,SBS)	o(3D:FS,TB,SBS)	o(3D:FS,TB,SBS)	o(3D:FS,TB,SBS)
	640 x 480	35	66,667	—	—	MAC13	MAC13	MAC13	MAC13
	640 x 480	37,86	72,8	—	—	—	o	o	o
	640 x 480	37,5	75	—	—	o	o	o	o
	640 x 480	43,3	85	—	—	o	o	o	o
	640 x 480	61,9	119,5	—	—	o(3D:FS)	o	o	o
	800 x 600	37,9	60,3	—	—	o(3D:FS,TB,SBS)	o(3D:FS,TB,SBS)	o(3D:FS,TB,SBS)	o(3D:FS,TB,SBS)
	800 x 600	46,9	75	—	—	o	o	o	o
	800 x 600	48,1	72,2	—	—	o	o	o	o
	800 x 600	53,7	85,1	—	—	o	o	o	o
	800 x 600	76,3	120	—	—	o(3D:FS)	o(3D:FS)	o(3D:FS)	o(3D:FS)
	832 x 624	49,722	74,546	—	—	MAC16	MAC16	MAC16	MAC16
	1024 x 768	48,4	60	—	—	o(3D:FS,TB,SBS)	o(3D:FS,TB,SBS)	o(3D:FS,TB,SBS)	o(3D:FS,TB,SBS)
	1024 x 768	56,5	70,1	—	—	o	o	o	o
	1024 x 768	60,241	75,02	—	—	MAC19	MAC19	MAC19	MAC19
	1024 x 768	60	75	—	—	o	o	o	o
	1024 x 768	68,7	85	—	—	o	o	o	o
	1024 x 768	97,6	120	—	—	o(3D:FS)	o(3D:FS)	o(3D:FS)	o(3D:FS)
	1152 x 870	68,68	75,06	—	—	MAC21	MAC21	MAC21	MAC21
	1280 x 720	45	60	—	—	o(3D:FS,TB,SBS)	o(3D:FS,TB,SBS)	o(3D:FS,TB,SBS)	o(3D:FS,TB,SBS)
	1280 x 720	90	120	—	—	o(3D:FS)	o(3D:FS)	o(3D:FS)	o(3D:FS)
	1280 x 768 (Reduce Blanking)	47,4	60	—	—	o(3D:FS,TB,SBS)	o(3D:FS,TB,SBS)	o(3D:FS,TB,SBS)	o(3D:FS,TB,SBS)
	1280 x 768	47,8	59,9	—	—	o(3D:FS,TB,SBS)	o(3D:FS,TB,SBS)	o(3D:FS,TB,SBS)	o(3D:FS,TB,SBS)
	1280 x 800	49,7	59,8	—	—	o(3D:FS,TB,SBS)	o(3D:FS,TB,SBS)	o(3D:FS,TB,SBS)	o(3D:FS,TB,SBS)
	1280 x 800	62,8	74,9	—	—	o	o	o	o
	1280 x 800	71,6	84,9	—	—	o	o	o	o
	1280 x 800	101,6	119,9	—	—	o(3D:FS)	o(3D:FS)	o(3D:FS)	o(3D:FS)
	1280 x 1024	64	60	—	—	o(3D:TB,SBS)	o(3D:TB,SBS)	o(3D:TB,SBS)	o(3D:TB,SBS)
	1280 x 1024	80	75	—	—	o	o	o	o
	1280 x 1024	91,1	85	—	—	o	o	o	o
	1280 x 960	60	60	—	—	o(3D:TB,SBS)	o(3D:TB,SBS)	o(3D:TB,SBS)	o(3D:TB,SBS)
	1280 x 960	85,9	85	—	—	o	o	o	o
	1400 x 1050	65,3	60	—	—	o(3D:TB,SBS)	o(3D:TB,SBS)	o(3D:TB,SBS)	o(3D:TB,SBS)
	1440 x 900	55,9	59,9	—	—	o(3D:TB,SBS)	o(3D:TB,SBS)	o(3D:TB,SBS)	o(3D:TB,SBS)
	1600 x 1200	75	60	—	—	o(3D:TB,SBS)	o(3D:TB,SBS)	o(3D:TB,SBS)	o(3D:TB,SBS)
	1680 x 1050 (Reduce Blanking)	64,67	59,88	—	—	o(3D:TB,SBS)	o(3D:TB,SBS)	o(3D:TB,SBS)	o(3D:TB,SBS)
	1680 x 1050	65,29	59,95	—	—	o(3D:TB,SBS)	o(3D:TB,SBS)	o(3D:TB,SBS)	o(3D:TB,SBS)
	1920 x 1080	67,5	60	—	—	o	o	o	o
	1920 x 1200 (Reduce Blanking)	74,038	59,95	—	—	o(3D:TB,SBS)	o(3D:TB,SBS)	o(3D:TB,SBS)	o(3D:TB,SBS)
	1600 x 1200	75	60	—	—	—	—	o	—
	1680 x 1050	64,7	59,9	—	—	—	—	o	—
	1680 x 1050	65,3	60	—	—	—	—	o	—
	1920 x 1200	74,6	60	—	—	—	—	o	—
	3840 x 2160	53,946	23,976	—	—	—	—	o	o
3840 x 2160	54	24	—	—	—	—	o	o	
3840 x 2160	56,25	25	—	—	—	—	o	o	
3840 x 2160	67,5	30	—	—	—	—	o	o	
3840 x 2160	112,5	50	—	—	—	—	o	o	
3840 x 2160	135	60	—	—	—	—	o	o	
SDTV	480i	15,734	60	—	o	—	(3D:FS)	(3D:FS)	(3D:FS)
	576i	15,625	50	—	o	—	—	—	—
EDTV	576p	31,3	50	—	o	—	—	—	

DLP-projector - handleiding

Signaal	Resolutie	H-Sync (KHz)	V-Sync (Hz)	Composiet	Component	VGA/BNC (analoog)	DVI (digitaal)	HDMI (digitaal)	HDBaseT (digitaal)
HDTV	480p	31,5	60	—	○	—	—	—	—
	720p	37,5	50	—	○	—	(3D:FP,TB)	(3D:FP,TB)	(3D:FP,TB)
	720p	45	60	—	○	—	(3D:FP,TB)	(3D:FP,TB)	(3D:FP,TB)
	1080i	33,8	60	—	○	—	(3D:SBS)	(3D:SBS)	(3D:SBS)
	1080i	28,1	50	—	○	—	(3D:SBS)	(3D:SBS)	(3D:SBS)
	1080p	27	24	—	○	—	(3D:FP,TB)	(3D:FP,TB)	(3D:FP,TB)
	1080p	28	25	—	○	—	—	—	—
	1080p	33,7	30	—	○	—	—	—	—
	1080p	56,3	50	—	○	—	—	—	—
1080p	67,5	60	—	○	—	—	—	—	

○ : Ondersteunde frequentie

— : Niet-ondersteunde frequentie

FS=> Veld opvolgend

TB=> Boven/onder

SBS=> Side-by-side

FP=> Frame Packing

★De resolutie van het scherm is 1280 x 800.

Een andere dan de oorspronkelijke resolutie kan een ongelijkmatige grootte van tekst of lijnen vertonen.

★De kleur van  betekent Alleen weergeefbaar. (alleen 4:3)

★De kleur van  betekent dat een beetje ruis toelaatbaar is

★Het belangrijkste controlehulpmiddel voor HDTV-timing is de DVD-speler, VG828 is secundair.

Tabel met ondersteunde frequenties voor 3D modus

De eenheid bepaalt automatisch PC-signalen om de juiste resolutie te selecteren. Voor sommige signalen kan handmatige aanpassing nodig zijn.

Invoersignaal voor D-SUB/HDMI/DVI-D

SIGNAAL	RESOLUTIE	VERNIEUWINGSSNELHEID (Hz)
SVGA	800 X 600	60/120
XGA	1024 X 768	60/120
HDTV(720P)	1280 X 720	60/120
WXGA	1280 X 800	60/120

Tabel ware 3D-videocompatibiliteit

Ingangsresoluties	HDMI 1.4a 3D invoer	Ingangstiming		
		1280 X 720P @ 50Hz	Top-and-Bottom	
		1280 X 720P @ 60Hz	Top-and-Bottom	
		1280 X 720P @ 50Hz	Frame packing	
		1280 X 720P @ 60Hz	Frame packing	
		1920 X 1080i @ 50 Hz	Side-by-Side (Half)	
		1920 X 1080i @ 60 Hz	Side-by-Side (Half)	
		1920 X 1080P @24 Hz	Boven en onder	
		1920 X 1080P @24 Hz	Frame packing	
	HDMI 1,3	1920 X 1080i @ 50Hz 1920 x1080i @ 60Hz 1280 x 720P @ 50Hz 1280 x 720P @ 60Hz	Side-by-Side (Half)	SBS-modus is aan
		1920 X 1080i @ 50Hz 1920 x1080i @ 60Hz 1280 x 720P @ 50Hz 1280 x 720P @ 60Hz	Top-and-Bottom	TAB-modus is aan
		480i	HQFS	3D-formaat is Frame sequential

OPMERKING:

3D bril moet tot 144 Hz ondersteunen.

Projectorafmetingen

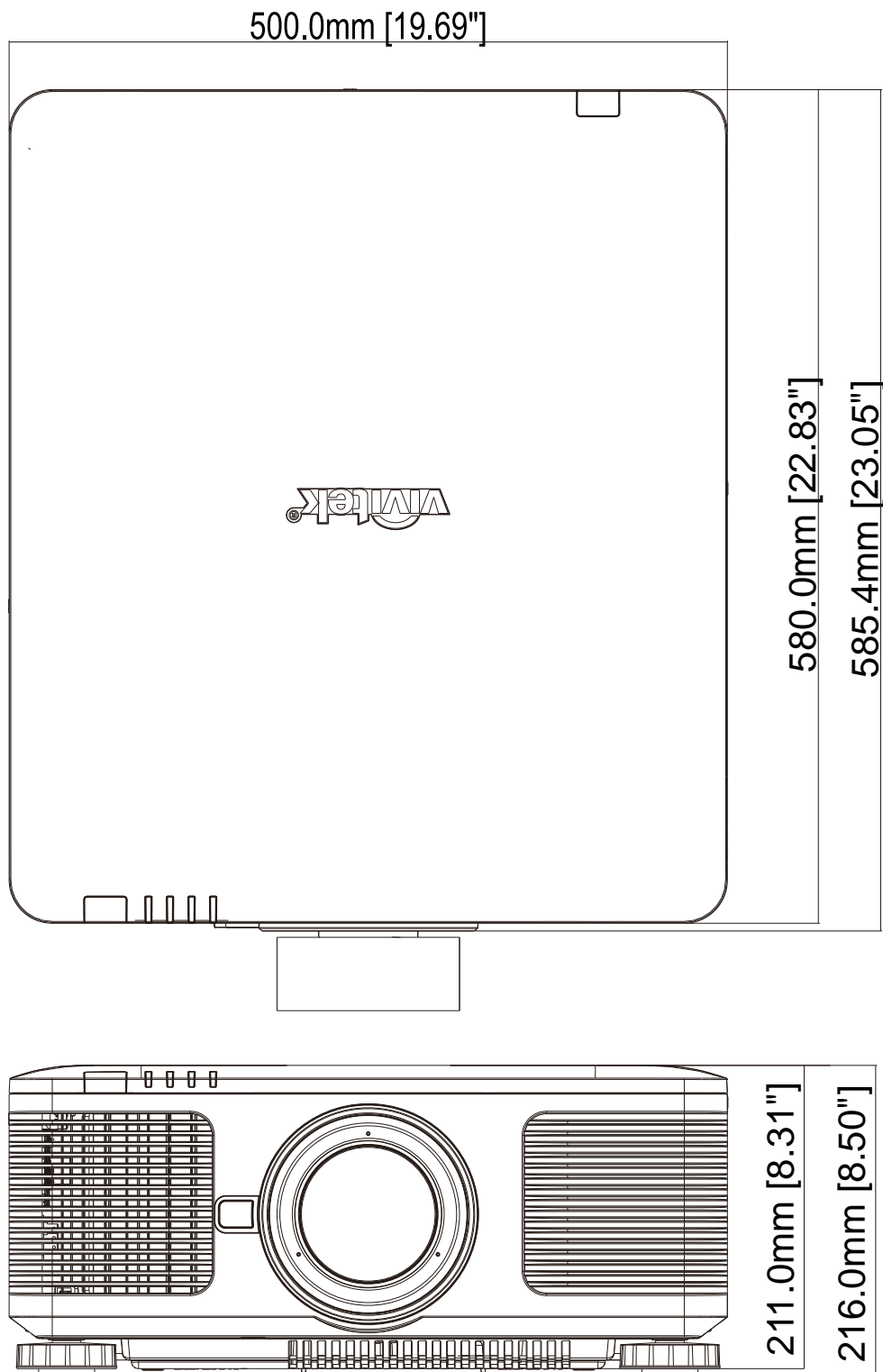

NALEVING VOORSCHRIFTEN

FCC-waarschuwing

Dit apparaat is getest en voldoet aan de beperkingen voor een Klasse B digitaal apparaat conform Deel 15 van de FCC-voorschriften. Deze beperkingen zijn ontwikkeld om een redelijke bescherming te bieden tegen schadelijke storingen wanneer het apparaat wordt gebruikt in een commerciële omgeving.

Deze apparatuur genereert, gebruikt en straalt radiofrequentie-energie uit die, indien niet geïnstalleerd en gebruikt in overeenstemming met de instructies, schadelijke storingen kan veroorzaken aan radiocommunicatie. Het gebruik van deze apparatuur in een residentieel gebied veroorzaakt waarschijnlijk schadelijke interferentie, in welk geval de gebruiker verplicht is de interferentie op eigen kosten ongedaan te maken.

Wijzigingen of aanpassingen die niet uitdrukkelijk zijn goedgekeurd door de partijen die verantwoordelijk zijn voor de naleving, kunnen de bevoegdheid van de gebruiker om het apparaat te bedienen nietig verklaren.

Canada

Dit digitaal apparaat van Klasse B voldoet aan de Canadese ICES-003.

Veiligheids certificaten

FCC-B, cUL, UL, CB, CE, CCC, KC, CU, BSMI en China CECP.

Instellen communicatieparameters

U kunt de seriële bedieningsopdracht gebruiken om opdrachten in te voeren voor het bedienen van de projector of om de gebruiksgegevens op te halen via Windows client-terminal software,

Item	Parameter:
Bits per seconde	9600 bps
Data Bit	8-bit
Pariteit	Geen
Stopbit	1
Datatransportbesturing	Geen

Bedieningsopdrachten

Syntaxis bedieningsopdracht

Een bedieningsopdracht heeft de tekens "op" als prefix, gevolgd door bedieningsopdrachten en instellingen die gescheiden zijn door blanco spatie [SP] en beëindigd worden door het paar "CR" en "ASCII hex 0D" voor regelterugloop. Syntaxis van seriële bedieningsopdrachten:

op[SP]<bedieningsopdracht>[SP]<instelwaarde>[CR]

op	Een constante die aangeeft dat dit een bedieningsopdracht is.
[SP]	Geeft één blanco ruimte aan.
[CR]	Geeft het paar "CR" en "ASCII hex 0D" aan voor regelterugloop die het einde van de bedieningsopdracht aangeeft.
Instelwaarde	Instellingen van de bedieningsopdracht

Types instellingstekenreeksen	Tekens van instellingen	Beschrijving
Query current setup	?	Question mark "?" indicates querying current setup
Setup	= <settings>	Syntax: Symbol "=" suffixed with setup values
Increase setup order of adjustment items	+	Some settings are changed in steps. Symbol "+" indicates changing one step up
Decrease setup order of adjustment items	-	Some settings are changed in steps. Symbol "-" indicates changing one step down
Execute operation command	None	Certain operation commands execute after input without further setting or regulators.

Voorbeelden:

Bedieningsitems	Rij invoeropdracht	Retourbericht projector
Execute command	reset.all[CR]	RESET.ALL
Query current brightness	op bright ?[CR]	OP BRIGHT = 50
Set up brightness	op bright = 100[CR]	OP BRIGHT = 100
Brightness value + 1	op bright +[CR]	OP BRIGHT = "new value"
Brightness value - 1	op bright -[CR]	OP BRIGHT = "new value"
Out of range or not support	op bright = 200[CR]	OP BRIGHT = NA
Illegal command	op abright = 100[CR]	*Illegal format#

Opmerking: wanneer meerdere opdrachten worden verzonden, moet u controleren of het retourbericht van de laatste opdracht is ontvangen voordat u de volgende verzendt.

Functie	Bediening	Instellen	Ophalen	Verlagen	Verhogen	EXE	Waarden
Auto Source	auto.src	V	V				0 = Off 1 = On
HDMI Color Space	color.space	V	V				0 : Auto 1 : RGB 2 : YUV
HDMI Range	hdmi.range	V	V				0 : Auto 1 : Full 2 : Limited
Video Saturation	video.saturation	V	V	V	V		0 ~ 100
Video Tint	video.tint	V	V	V	V		0 ~ 100
H Position	h.pos	V	V	V	V		-5 ~ +5 -100 ~ +100(Auto Sync Off)
V Position	v.pos	V	V	V	V		-5 ~ +5 -100 ~ +100(Auto Sync Off)
Phase	phase	V	V	V	V		0 ~ 31
clock	clock	V	V	V	V		-5 ~ +5
Auto Sync	auto.sync	V	V				0 : Off 1 : On
HDBaseT Control	hdbaset	V	V				0 : Off 1 : On
3D	threed	V	V				0 : Off 1 : DLP-Link 2 : IR
3D Sync Invert	threed.syncinvert	V	V				0 = Off 1 = On
3D Format	threed.format	V	V				0 : Frame Sequential 1 : Top / Bottom 2 : Side by side 3 : Frame Packing 4: Auto (FS Auto Detect)
3D Sync Out Delay	threed.syncdelay	V	V				0 ~ 359
3D Sync Input	threed.syncinput		V				0 : Internal 1 : External
3D Sync Output	threed.syncoutput	V	V				0 : Internal 1 : Bypass
Picture Mode	pic.mode	V	V				0:Presentation 1:Bright 2:Game 3:Movie 4: Vivid 5: Blending 6: sRGB 7:DICOM SIM 8:User 1 9: User 2 10: HDR
Brightness	bright	V	V	V	V		0 ~ 100
Contrast	contrast	V	V	V	V		0 ~ 100
HDR Control	hdr.control	V	V				0 : Off 1 : Auto 2 : On

DLP-projector - handleiding

Functie	Bediening	Instellen	Ophalen	Verlagen	Verhogen	EXE	Waarden
HDR Mode	hdr.mode	V	V				0 : PQ-L300 1 : PQ-L400 2 : PQ-L500 3 : PQ-L600
Dynamic Black	dblack	V	V				0 = Off 1 = On
Projector Light (Light Off Timer)	projector.light	V	V				0 : Disable 1: 0.5 sec 2: 1 Sec 3: 2 Sec 4: 3 Sec 5: 4 Sec
HSG/Red Gain	hsg.r.gain	V	V	V	V		0 ~ 100
HSG/Green Gain	hsg.g.gain	V	V	V	V		0 ~ 100
HSG/Blue Gain	hsg.b.gain	V	V	V	V		0 ~ 100
HSG/Cyan Gain	hsg.c.gain	V	V	V	V		0 ~ 100
HSG/Magenta Gain	hsg.m.gain	V	V	V	V		0 ~ 100
HSG/Yellow Gain	hsg.y.gain	V	V	V	V		0 ~ 100
HSG/Red/Saturation	hsg.r.sat	V	V	V	V		0 ~ 100
HSG/Green/Saturation	hsg.g.sat	V	V	V	V		0 ~ 100
HSG/Blue/Saturation	hsg.b.sat	V	V	V	V		0 ~ 100
HSG/Cyan/Saturation	hsg.c.sat	V	V	V	V		0 ~ 100
HSG/Magenta/Saturation	hsg.m.sat	V	V	V	V		0 ~ 100
HSG/Yellow/Saturation	hsg.y.sat	V	V	V	V		0 ~ 100
HSG/Red/Hue	hsg.r.hue	V	V	V	V		0 ~ 100
HSG/Green/Hue	hsg.g.hue	V	V	V	V		0 ~ 100
HSG/Blue/Hue	hsg.b. hue	V	V	V	V		0 ~ 100
HSG/Cyan/Hue	hsg.c. hue	V	V	V	V		0 ~ 100
HSG/Magenta/Hue	hsg.m. hue	V	V	V	V		0 ~ 100
HSG/Yellow/Hue	hsg.y. hue	V	V	V	V		0 ~ 100
HSG/White/Red Gain	hsg.wr.gain	V	V	V	V		0 ~ 100
HSG/White/Green Gain	hsg.wg.gain	V	V	V	V		0 ~ 100
HSG/White/Blue Gain	hsg.wb.gain	V	V	V	V		0 ~ 100
Brilliant Color	bri.color	V	V	V	V		0 ~ 10
Sharpness	sharp	V	V	V	V		0 ~ 31
Gamma	gamma	V	V				0 = 1.8 1 = 2.0 2 = 2.2 3 = 2.4 4 = B&W 5 = Linear
Color Temperature	color.temp	V	V				0 = Warm 1 = Normal 2 = Cold
White Balance /Red Offset	red.offset	V	V	V	V		-100 ~ +100
White Balance /Green Offset	green.offset	V	V	V	V		-100 ~ +100
White Balance /Blue Offset	blue.offset	V	V	V	V		-100 ~ +100
White Balance /Red Gain	red.gain	V	V	V	V		0 ~ 200

Functie	Bediening	Instellen	Ophalen	Verlagen	Verhogen	EXE	Waarden
White Balance /Green Gain	green.gain	V	V	V	V		0 ~ 200
White Balance /Blue Gain	blue.gain	V	V	V	V		0 ~ 200
Aspect Ratio	aspect	V	V				0 = Fill 1 = 4:3 2 = 16:9 3 = LetterBox 4 = Native 5 = 2.35:1
Digital Zoom	zoom	V	V	V	V		-10 ~ +10
V Keystone	v.keystone	V	V	V	V		-30 ~ +30
H Keystone	h.keystone	V	V	V	V		-30 ~ +30
H Image Shift	img.hshift	V	V	V	V		-50 ~ +50
V Image Shift	img.vshift	V	V	V	V		-50 ~ +50
4 Corner Top Left X	4corner.tlx	V	V	V	V		0 ~ +60
4 Corner Top Left Y	4corner.tly	V	V	V	V		0 ~ +60
4 Corner Top Right X	4corner.trx	V	V	V	V		0 ~ +60
4 Corner Top Right Y	4corner.try	V	V	V	V		0 ~ +60
4 Corner Bottom Left X	4corner.blx	V	V	V	V		0 ~ +60
4 Corner Bottom Left Y	4corner.bly	V	V	V	V		0 ~ +60
4 Corner Bottom Right X	4corner.brx	V	V	V	V		0 ~ +60
4 Corner Bottom Right y	4corner.bry	V	V	V	V		0 ~ +60
4 Corner Reset	4corner.reset					V	
Projection	projection	V	V				0 = Front 1 = Rear 2 = Ceiling 3 = Rear + Ceiling
Direct Power On (Auto power on)	direct.poweron	V	V				0 : Off 1 : On
Light Mode	light.mode	V	V				0: Normal (100%) 1: Eco (80%) 2: Eco Plus 3: Dimming 4: Extre Diming 5: Custom Light
Custom Light	custom.light	V	V	V	V		50 ~ 200
Fan Speed	fanspeed	V	V				0 = Normal 1 = High
IR Control	ir.control	V					0 : Both IR On 1 : Front IR On 2 : Rear IR On
Remote ID	remote.id	V	V				0 ~ 99
NetWork Status	net.status		V				0 : Disconnect 1 : Connected
NetWork / DHCP	net.dhcp	V	V				0 = Off 1 = On
NetWork / IP Address	net.ipaddr	V	V				<string>
NetWork / Subnet	net.subnet	V	V				<string>
NetWork / Gateway	net.gateway	V	V				<string>
NetWork / DNS	net.dns	V	V				<string>

DLP-projector - handleiding

Functie	Bediening	Instellen	Ophalen	Verlagen	Verhogen	EXE	Waarden
NetWork Apply	net.apply	V					0 : Cancel 1 : OK
Standby Power	standby.power	V	V				1: On (0.5W) 2: On By Lan 3: On By HDBaseT
No Signal Power Off	nosignal.poweroff	V	V				0 ~ 36
Sleep Timer	sleep.timer	V	V				0 ~ 120
Volume	volume	V	V				0 ~ 10
Air Filter Hours	airfilter.hours		V				<string>
Air Filter Hour Reset	airfilter.reset					V	
Blank Screen Color	blankscreen.color	V	V				0 = Black 1 = Red 2 = Green 3 = Blue 4 = White
Logo	logo	V	V				0 = Std. 1 = Black 2 = Blue
MENU Position	menu.position	V	V				0 : Left 1 : Right 2 : Center 3 : Down 4 : Up
MENU Translucent	menu.trans	V	V				0 : Off 1 : 25% 2 : 50% 3: 75% 4: 100%
Keypad Lock	keypad.lock	V	V				0 : Off 1 : On
Security Lock	security.lock	V	V				1 : Up 2 : Down 3 : Left 4 : Right
Security Unlock	security.unlock	V					1 : Up 2 : Down 3 : Left 4 : Right
Language	lang	V	V				0 = English 1 = French 2 = German 3 = Spanish 4 = Portuguese 5 = Simplified Chinese 6 = Traditional Chinese 7 = Italian 8 = Norwegian 9 = Swedish 10 = Dutch 11 = Russian 12 = Polish 13 = Finnish 14 = Greek 15 = Korean 16 = Hungarian

Functie	Bediening	Instellen	Ophalen	Verlagen	Verhogen	EXE	Waarden
							17 = Czech 18 = Arabic 19 = Turkish 20 = Vietnamese 21 = Japanese 22 = Thai 23 = Farsi 24 = Hebrew 25 = Danish 26 = French Canadian
Reset All	reset.all					V	
Source Info	source.info		V				<string>
Light Hours 1	light1.hours		V				<string>
Light Hours 1 Reset	light1.reset					V	
Software Version	sw.ver		V				<string>
Serial Number	ser.no		V				<string>
Auto Image	auto.img					V	
Light 1 Status	light1.stat		V				0 = Off 1 = On
Model	model		V				<string>
Pixel Clock	pixel.clock		V				<string>
H Refresh Rate	h.refresh		V				<string>
V Refresh Rate	v.refresh		V				<string>
Blank	blank	V	V				0 = Off 1 = On
Power On	power.on					V	
Power Off	power.off					V	
Projector Status	status		V				0 : Reset 1 : Standby 2 : Active 3 : cooling 4: Warming 5: Power Up
Mute	mute	V	V				0 : Off 1 : On
Freeze	freeze	V	V				0 : Off 1 : On
Input Select	input.sel	V	V				1 :RGB 3: DVI 6: HDMI 1 7: BNC 9: HDMI 2 15: HDBaseT
Lens Lock	lens.lock	V	V				0: off, 1:on
Lens zoom in	zoom.in					V	
Lens zoom in 2	zoom.in.2					V	
Lens zoom in 3	zoom.in.3					V	
Lens zoom out	zoom.out					V	
Lens zoom out 2	zoom.out.2					V	
Lens zoom out 3	zoom.out.3					V	

DLP-projector - handleiding

Funcctie	Bediening	Instellen	Ophalen	Verlagen	Verhogen	EXE	Waarden
Lens focus near	focus.near					V	
Lens focus near 2	focus.near.2					V	
Lens focus near 3	focus.near.3					V	
Lens focus far	focus.far					V	
Lens focus far 2	focus.far.2					V	
Lens focus far 3	focus.far.3					V	
Lens up	lens.up					V	
Lens up 2	lens.up.2					V	
Lens up 3	lens.up.3					V	
Lens down	lens.down					V	
Lens down 2	lens.down.2					V	
Lens down 3	lens.down.3					V	
Lens left	lens.left					V	
Lens left 2	lens.left.2					V	
Lens left 3	lens.left.3					V	
Lens right	lens.right					V	
Lens right 2	lens.right.2					V	
Lens right 3	lens.right.3					V	
Lens center	lens.center					V	
Lens type	lens.type	V	V				0 : non-UST
Lens load	lens.load	V					1 : UST
Lens save	lens.save	V					0 ~ 7
Lens clear	lens.clear	V					0 ~ 7