

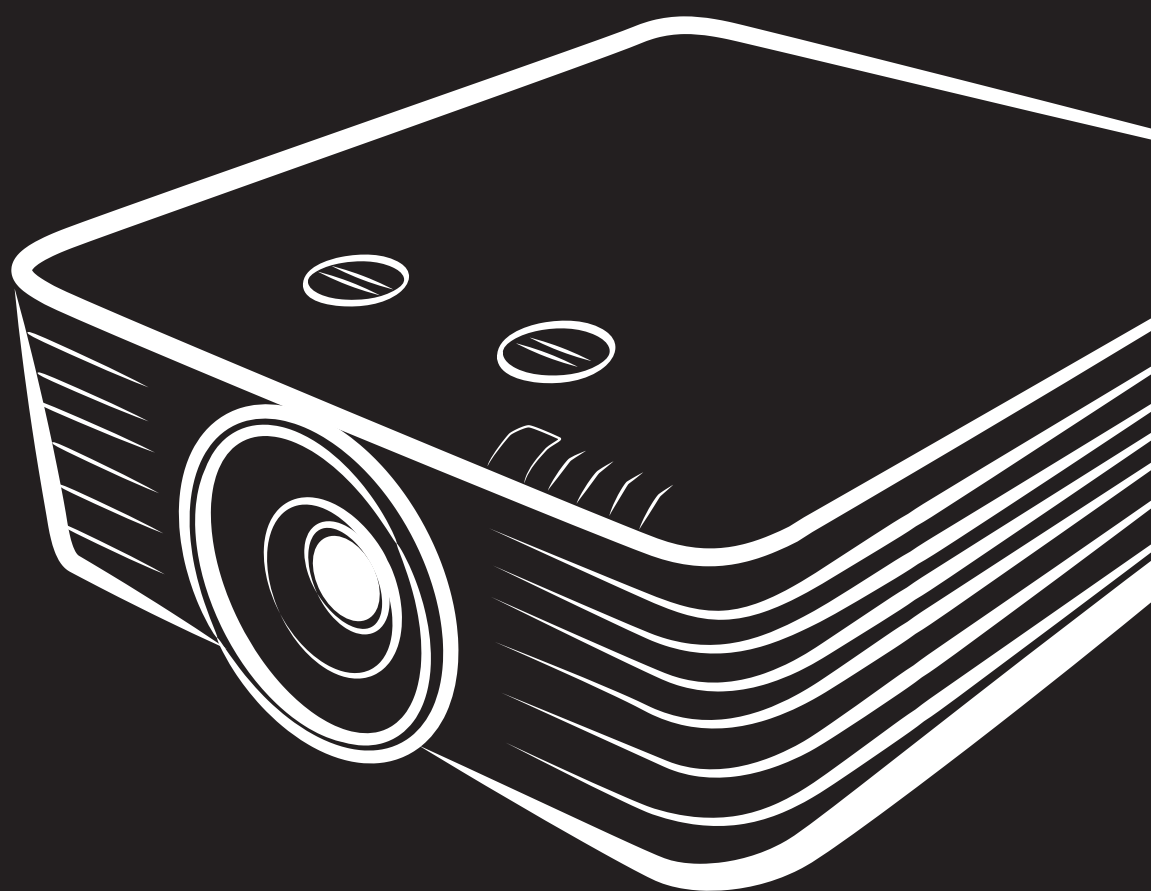

User Manual

# DU70x Series



## ลิขสิทธิ์ถูกต้อง

สิ่งพิมพ์ฉบับนี้ รวมทั้งภาพถ่าย ภาพสาดิต และซอฟต์แวร์ได้รับการคุ้มครองภายใต้กฎหมายลิขสิทธิ์ระหว่างประเทศ และสงวนลิขสิทธิ์ทุกอย่าง ห้ามทำซ้ำคู่มือฉบับนี้ หรือสื่อใดๆ ที่มีอยู่ในนี้โดยไม่ได้รับความยินยอมเป็นลายลักษณ์อักษรจากผู้เขียน

© ลิขสิทธิ์ถูกต้อง 2019

## คำปฏิเสธความรับผิดชอบ

ข้อมูลในเอกสารฉบับนี้อาจมีการเปลี่ยนแปลงโดยไม่ต้องแจ้งให้ทราบล่วงหน้า ผู้ผลิตไม่รับประกันใดๆ เกี่ยวกับเนื้อหาในที่นี้ โดยเฉพาะอย่างยิ่ง ไม่รับประกันถึงการรับประกันโดยนัยเกี่ยวกับความสามารถเชิงพาณิชย์ หรือความสามารถในการทำงานได้สำหรับวัตถุประสงค์เฉพาะ ผู้ผลิตขอสงวนสิทธิ์ในการแก้ไขและการเปลี่ยนแปลงเนื้อหาในเอกสารนี้ โดยไม่มีข้อผูกมัดของผู้ผลิตในการแจ้งเกี่ยวกับการเปลี่ยนแปลงหรือแก้ไขดังกล่าว

## การรับรู้เครื่องหมายการค้า



Kensington เป็นเครื่องหมายการค้าจดทะเบียนสหรัฐอเมริกาของบริษัท ACCO Brand Corporation กับ การจดทะเบียน และการใช้งานที่อยู่ระหว่างดำเนินการในประเทศอื่นๆ ทั่วโลก



HDMI, โลโก้ HDMI และ High-Definition Multimedia Interface เป็นเครื่องหมายการค้า หรือเครื่องหมายการค้าจดทะเบียนของ HDMI Licensing LLC ในประเทศสหรัฐอเมริกาและประเทศอื่นๆ



โลโก้ของ HDBaseT™ และ HDBaseT Alliance เป็นเครื่องหมายการค้าของ HDBaseT Alliance

ชื่อของผลิตภัณฑ์อื่นๆ ที่ใช้ในคู่มือฉบับนี้เป็นทรัพย์สินของบริษัทที่เป็นเจ้าของที่เกี่ยวข้องและเป็นที่ยอมรับและทราบกันดี

### ข้อมูลเพื่อความปลอดภัยที่สำคัญ



#### สำคัญ:

ขอแนะนำให้คุณอ่านส่วนนี้อย่างรอบคอบก่อนที่จะใช้โปรเจกเตอร์ คำแนะนำการใช้งานและความปลอดภัยนี้มีวัตถุประสงค์เพื่อให้มั่นใจว่าคุณจะสามารถใช้โปรเจกเตอร์ได้อย่างปลอดภัยเป็นเวลาหลายปี เก็บเอกสารนี้ไว้สำหรับอ้างอิงในอนาคต

#### สัญลักษณ์ที่ใช้

สัญลักษณ์การเตือนที่ใช้ในเครื่องและในคู่มือฉบับนี้ มีวัตถุประสงค์เพื่อแจ้งเตือนให้ทราบถึงสถานการณ์อันตราย รูปแบบต่อไปนี้จะถูกใช้ในคู่มือฉบับนี้ เพื่อแจ้งเตือนข้อมูลที่สำคัญ

#### หมายเหตุ:

ให้ข้อมูลเพิ่มเติมเกี่ยวกับหัวข้อที่มีอยู่



#### สำคัญ:

ให้ข้อมูลเพิ่มเติมที่ไม่ควรมองข้าม



#### ข้อควรระวัง:

แจ้งเตือนให้คุณทราบสถานการณ์ที่อาจทำให้เครื่องเสียหาย



#### คำเตือน:

แจ้งเตือนให้คุณทราบสถานการณ์ที่อาจทำให้เครื่องเสียหาย สร้างสภาพแวดล้อมที่เป็นอันตราย หรือเป็นสาเหตุให้เกิดการบาดเจ็บต่อบุคคล

#### หมายเหตุ:

เช่นเดียวกับแหล่งกำเนิดแสงที่สว่างมากใด ๆ อย่ามองเข้าไปที่ลำแสง RG2 IEC 62471-5:2015

ในคู่มือฉบับนี้ ส่วนประกอบและรายการในเมนู OSD จะแสดงในแบบอักษรตัวหนาเช่นในตัวอย่างนี้:  
"กดปุ่ม เมนู บนรีโมทคอนโทรลเพื่อเปิดเมนู หลัก "

#### ข้อมูลเพื่อความปลอดภัยทั่วไป

- อย่าเปิดตัวเครื่อง ไม่มีชิ้นส่วนที่ผู้ใช้สามารถซ่อมแซมได้อยู่ในเครื่อง เมื่อต้องซ่อมแซม ให้นำไปยังช่างบริการที่ผ่านการรับรองทุกครั้ง
- ปฏิบัติตามคำเตือนและข้อควรระวังทั้งหมดในคู่มือฉบับนี้และที่ตัวเครื่อง
- เพื่อหลีกเลี่ยงความเสียหายต่อดวงตา อย่ามองตรงเข้าไปในเลนส์ขณะที่แหล่งกำเนิดแสงเปิดอยู่
- อย่าวางผลิตภัณฑ์นี้บนรถเข็น ขาตั้ง หรือโต๊ะที่ไม่มั่นคง
- หลีกเลี่ยงการใช้ระบบใกล้น้ำ สัมผัสกับแสงแดด หรือใกล้อุปกรณ์ทำความร้อน
- อย่าวางวัตถุหนักเช่นหนังสือหรือกระเป๋าบนตัวเครื่อง

#### ประกาศ

ผลิตภัณฑ์นี้ออกแบบมาสำหรับผู้ใหญ่ที่มีความสามารถในการใช้เครื่องนี้

โปรดจดหมายเลขรุ่นโปรเจกเตอร์ และหมายเลขผลิตภัณฑ์ และเก็บข้อมูลไว้สำหรับการบำรุงรักษาในอนาคต ในกรณีที่อุปกรณ์หายหรือถูกขโมย คุณสามารถใช้ข้อมูลดังกล่าวสำหรับรายงานตำรวจได้

หมายเลขรุ่น:

หมายเลขผลิตภัณฑ์:

## คำเตือนเกี่ยวกับเลเซอร์



สัญลักษณ์นี้ระบุว่ามียกยภาพที่จะเกิดอันตรายจากการที่แสงเลเซอร์ส่องเข้าตา หากไม่ปฏิบัติตามขั้นตอนอย่างเคร่งครัด

### ผลิตภัณฑ์เลเซอร์ คลาส 3R



ผลิตภัณฑ์เลเซอร์นี้ถูกกำหนดว่าเป็นคลาส 3R ระหว่างกระบวนการทำงานทั้งหมด แสงเลเซอร์ - หลีกเลี่ยงไม่ให้ส่องเข้าตาโดยตรง

อย่าชี้แสงเลเซอร์ หรืออนุญาตให้แสงเลเซอร์ส่องไปหา หรือสะท้อนไปยังบุคคลอื่น หรือวัตถุที่สะท้อนแสงโดยตรงหรือแสงที่กระจายออก สามารถเป็นอันตรายต่อตาและผิวหนัง



หากไม่ปฏิบัติตามคำแนะนำที่ให้มา มีโอกาสเกิดอันตรายจากการที่เลเซอร์ส่องเข้าตา

ข้อควรระวัง – การใช้ตัวควบคุม หรือการปรับ หรือการดำเนินการนอกเหนือจากที่ระบุไว้ในนี้อาจทำให้มีโอกาสสัมผัสกับการแผ่รังสีที่เป็นอันตรายได้

### พารามิเตอร์เกี่ยวกับเลเซอร์

ความยาวคลื่น	449nm - 461nm (สีน้ำเงิน)
โหมดการทำงาน	พัลส์ เนื่องจากอัตราเฟรม
ความกว้างพัลส์	1.34ms
อัตราการซ้ำพัลส์	120Hz
พลังงานเลเซอร์มากที่สุด	0.698mJ
พลังงานภายในรวม	>100w
ขนาดแหล่งกำเนิดแสง	>10 มม. เมื่อเลนส์หยุด
ไดเวอร์เจนซ์	>100 มิลลิ เรเดียน

ฉลากผลิตภัณฑ์ (ซีรีส์ DU70x)

ภาพด้านล่างแสดงถึงตำแหน่งของฉลาก

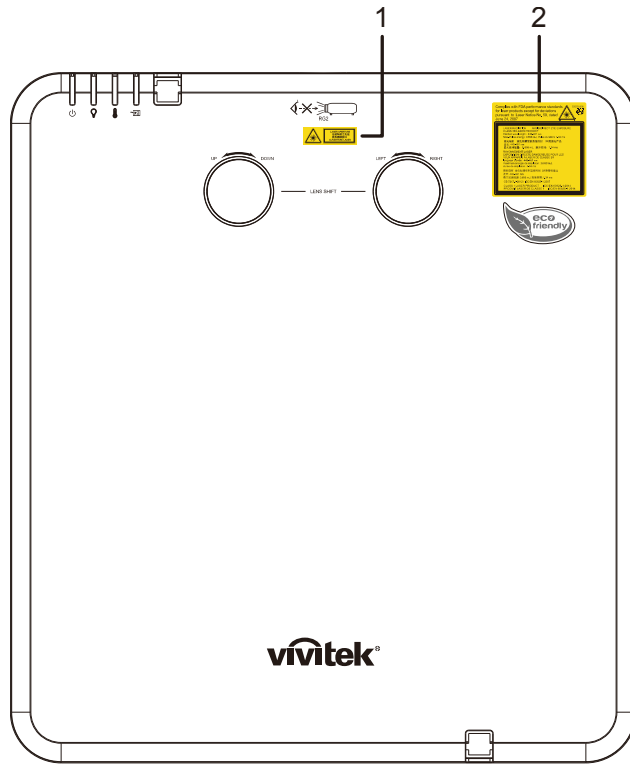

1. สัญลักษณ์เตือนอันตราย และฉลากกรู๊บบ

แสง



2. ป้ายอธิบาย



### ตำแหน่งของรูรับแสงเลเซอร์

ภาพด้านล่าง คือตำแหน่งของรูรับแสงเลเซอร์ ระวังอย่าใช้ตามองที่แสงโดยตรง

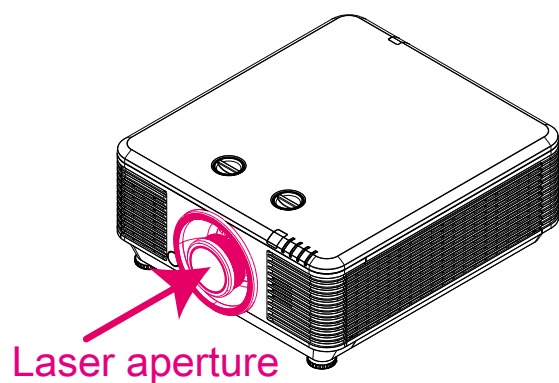

### สวิตช์อินเตอร์ล็อก

เครื่องนี้มีสวิตช์อินเตอร์ล็อก 2 อัน (ฝาด้านบน x 1, เลนส์ x 1) เพื่อป้องกันการรั่วของแสงเลเซอร์

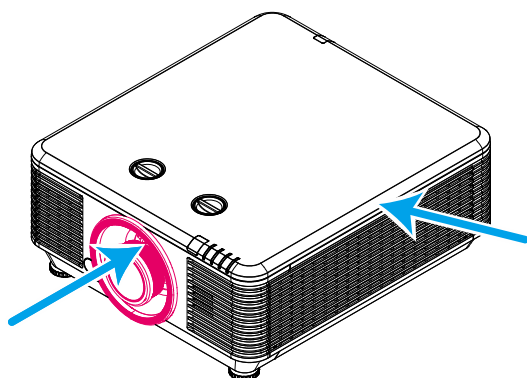

1. จะปิดแต่ระบบ เมื่อฝาด้านบนถูกถอด
2. จะปิดแต่ระบบ เมื่อเลนส์ถูกถอด หรือติดตั้งไม่ถูกต้อง

ประกาศเกี่ยวกับการติดตั้งโปรเจ็กเตอร์

- ไม่มีมุมที่จำกัดสำหรับการติดตั้งโปรเจ็กเตอร์

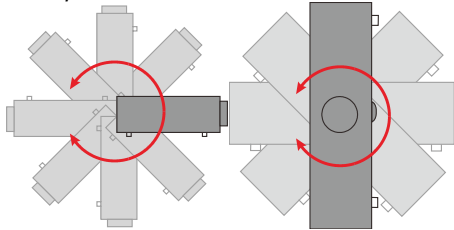

- ควรเว้นระยะให้มีช่องว่างอย่างน้อย 50 เซนติเมตรบริเวณรอบช่องไอเสีย

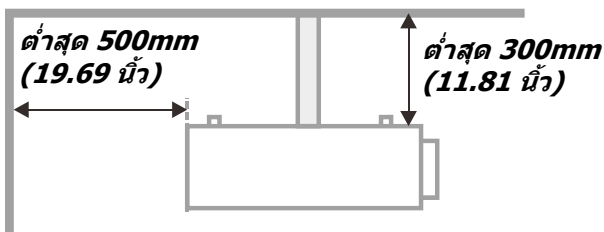
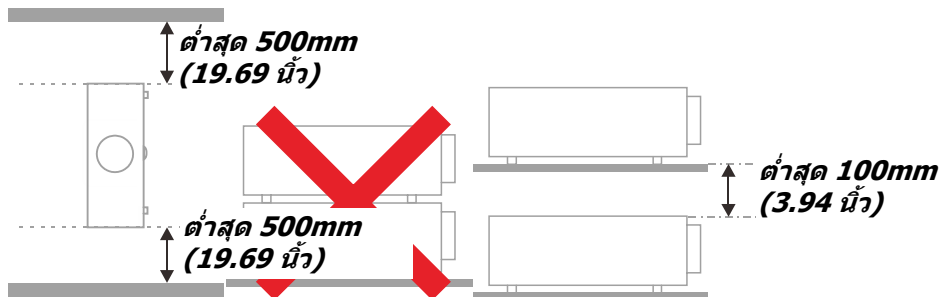
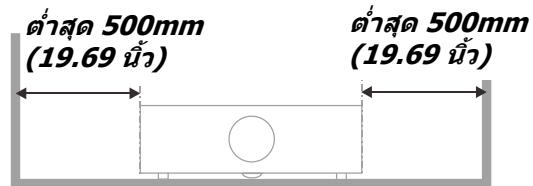
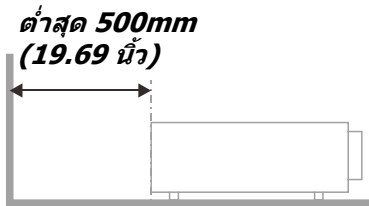

- ตรวจสอบให้แน่ใจว่าช่องดูดอากาศเข้าไม่ได้ดูดอากาศร้อนจากช่องระบายอากาศร้อนกลับเข้าไปในเครื่องใหม่
- เมื่อใช้งานโปรเจ็กเตอร์ในพื้นที่ปิด ขอให้แน่ใจว่าอุณหภูมิของอากาศโดยรอบภายในไม่เกิน อุณหภูมิการทำงาน ในขณะที่เครื่องโปรเจ็กเตอร์ยังทำงาน และปริมาณอากาศ และช่องระบายอากาศถูกกีดขวาง
- ควรประเมินอุณหภูมิที่ทุกช่องเปิด เพื่อให้แน่ใจว่าโปรเจ็กเตอร์ไม่ได้ดูดอากาศร้อนจากช่องระบายอากาศร้อนกลับเข้าไปในเครื่องใหม่ ซึ่งอาจทำให้อุปกรณ์ปิดเครื่องเอง แม้ว่าอุณหภูมิห้องยังอยู่ในช่วง อุณหภูมิการทำงานที่ยอมรับได้

### ตรวจสอบสถานที่การติดตั้ง

- สำหรับแหล่งจ่ายไฟ ควรใช้ปลั๊ก 3 ขา (ที่มีสายดิน) เพื่อให้แน่ใจว่า มีการต่อสายดินและมีความต่างศักย์ที่เหมาะสมสำหรับอุปกรณ์ทั้งหมดในระบบโพรเจกเตอร์
- ควรใช้รหัสพลังงานที่ให้กับโพรเจกเตอร์ ในกรณีที่ชิ้นส่วนไม่ครบ สามารถใช้ปลั๊กสายไฟที่ได้รับการรับรอง 3 ขา (ที่มีสายดิน) ทดแทน แต่ไม่ควรใช้ปลั๊กสายไฟ 2 ขา
- ตรวจสอบว่าแรงดันไฟฟ้ามีเสถียรภาพ มีการต่อสายดินอย่างถูกต้อง และไม่มีภาระรั่วไหลของไฟฟ้า
- ระวังการใช้พลังงานโดยรวม ไม่ให้สูงกว่าระดับที่ปลอดภัย และควรหลีกเลี่ยงปัญหาด้านความปลอดภัยและไฟฟาลัดวงจร
- เปิด โหมดอัลติจูด เมื่อตั้งอยู่ในบริเวณพื้นที่สูง
- โพรเจกเตอร์สามารถติดตั้งแบบตั้งตรงหรือวางกลับหัวได้
- เมื่อติดตั้งแผ่นโลหะยึด ขอให้แน่ใจว่าน้ำหนักไม่เกินและมีการติดตั้งอย่างมั่นคง
- หลีกเลี่ยงการติดตั้งเครื่องปรับอากาศใกล้ท่อหรือซบวูฟเฟอ์
- หลีกเลี่ยงการติดตั้งในที่ซึ่งมีอุณหภูมิสูง มีความเย็นไม่เพียงพอ และสถานที่ที่มีฝุ่นมาก
- เก็บผลิตภัณฑ์ของคุณให้ห่างจากหลอดฟลูออเรสเซนต์(>1เมตร) เพื่อหลีกเลี่ยงการเกิดความผิดปกติที่เกิดจากคลื่นรบกวนของ IR
- ขั้วต่อ VGA เข้า ควรจะเชื่อมต่อไปยังพอร์ต VGA เข้า ควรเสียบให้แน่นทั้งสองข้าง โดยไขสกรูให้แน่นและมั่นคงปลอดภัย ทั้งนี้ เพื่อให้แน่ใจว่ามีการเชื่อมต่อที่เหมาะสมของสายสัญญาณเพื่อให้ได้การแสดงผลที่ดีที่สุด
- ขั้วต่อเสียงเข้าควรจะเชื่อมต่อกับพอร์ตเสียงเข้า และไม่ควรเชื่อมต่อกับพอร์ตเสียงออก หรือพอร์ตอื่น ๆ เช่น BNC, RCA มิฉะนั้น อาจจะทำให้เสียงเจือปนหายไป และอาจทำให้เกิดความเสียหายของพอร์ต
- ติดตั้งโพรเจกเตอร์เหนือขึ้นไป 200 ซม. เพื่อหลีกเลี่ยงความเสียหาย
- สายไฟและสายสัญญาณควรได้รับการเชื่อมต่อก่อนที่จะจ่ายไฟให้โพรเจกเตอร์ ระหว่างการเริ่มเปิดเครื่องและระหว่างทำงาน อย่าใส่หรือถอดสายเคเบิลสัญญาณหรือสายไฟ เพื่อหลีกเลี่ยงความเสียหายของโพรเจกเตอร์

### ข้อมูลเกี่ยวกับการระบายความร้อน

#### ช่องระบายอากาศ

- ให้แน่ใจว่าช่องระบายอากาศอยู่ห่าง 50 ซม. จากสิ่งกีดขวางเพื่อให้แน่ใจว่ามีการระบายความร้อนที่เหมาะสม
- ช่องระบายอากาศออกไม่ควรอยู่ที่ด้านหน้าของเลนส์ของโพรเจกเตอร์อื่น เพื่อหลีกเลี่ยงการก่อให้เกิดภาพลวงตา
- ช่องอากาศออกควรห่างอย่างน้อย 100 ซม. จากช่องอากาศเข้าของโพรเจกเตอร์อื่นๆ
- โพรเจกเตอร์ก่อให้เกิดความร้อนมากระหว่างการใช้งาน พัดลมภายในของโพรเจกเตอร์ทำหน้าที่กระจายความร้อนเมื่อเปิดเครื่อง และกระบวนการดังกล่าวอาจดำเนินการต่อไปในช่วงเวลาหนึ่ง หลังจากโพรเจกเตอร์เข้าสู่สถานะโหมดสแตนด์บาย กดปุ่มเพาเวอร์ AC เพื่อปิดเครื่องโพรเจกเตอร์ และถอดสายไฟ อย่าถอดสายไฟระหว่างกระบวนการปิดเครื่อง เพราะอาจทำให้เกิดความเสียหายกับโพรเจกเตอร์ การกระจายความร้อนได้ซ้ำอาจมีผลต่ออายุใช้งานของโพรเจกเตอร์ กระบวนการปิดเครื่องจะแตกต่างกันไป ขึ้นอยู่กับรุ่นที่ใช้ ไม่ว่ากรณีใด ควรถอดสายไฟหลังจากที่โพรเจกเตอร์เข้าสู่สถานะสแตนด์บาย

#### ช่องอากาศเข้า

- ขอให้แน่ใจว่า ไม่มีสิ่งกีดขวางช่องอากาศเข้าภายในระยะ 30 ซม.
- ช่องอากาศเข้าควรห่างจากแหล่งความร้อนอื่นๆ
- หลีกเลี่ยงพื้นที่ที่มีฝุ่นมาก



### ความปลอดภัยในการใช้พลังงาน

- ใช้เฉพาะสายไฟที่ให้มา
- อย่าวางสิ่งใดบนสายไฟ จัดวางสายไฟไม่ให้เกิดขวางทางเดิน
- ถอดแบตเตอรี่ออกจากกริโมทคอนโทรลเมื่อเก็บหรือไม่ได้ใช้งานเป็นเวลานาน

### การทำความสะอาดโปรเจ็กเตอร์

- ถอดปลั๊กสายเพาเวอร์ก่อนการทำความสะอาด ดูหน้า [การทำความสะอาดโปรเจ็กเตอร์](#) ในหน้า 60
- ปล่อยให้แหล่งกำเนิดแสงเย็นลงประมาณหนึ่งชั่วโมง

### คำเตือนตามกฎหมายและกฎระเบียบต่างๆ

ก่อนที่จะติดตั้งและใช้โปรเจ็กเตอร์ อ่านประกาศเกี่ยวกับระเบียบข้อบังคับในส่วน [ความสอดคล้องกับระเบียบข้อบังคับ](#) ในหน้า 78

### คำอธิบายสัญลักษณ์



การกำจัดทิ้ง: อย่าใช้บริการเก็บขยะในครัวเรือน เพื่อทิ้งอุปกรณ์ไฟฟ้าและอิเล็กทรอนิกส์ ประเทศในสหภาพยุโรปมีกฎหมายบังคับให้ใช้บริการคัดแยกกรีไซเคิล

### การดูแลลำแสงเลเซอร์เป็นพิเศษ!

ควรมีการดูแลเป็นพิเศษเมื่อใช้โปรเจ็กเตอร์ DLP และอุปกรณ์เลเซอร์พลังงานสูงในห้องเดียวกัน

การส่องของลำแสงเลเซอร์ลงบนเลนส์โปรเจ็กเตอร์ทางตรงหรือทางอ้อม สามารถทำให้เกิดความเสียหายอย่างรุนแรงต่อ Digital Mirror Devices (DMD™)

### คำเตือนแสงอาทิตย์

หลีกเลี่ยงการใช้งานภายใต้แสงอาทิตย์โดยตรง

แสงอาทิตย์บนเลนส์โปรเจ็กเตอร์ สามารถทำให้เกิดความเสียหายอย่างรุนแรงต่อ Digital Mirror Devices (DMD™)

## คุณสมบัติหลัก

- ใช้งานได้กับวิดีโอที่มีมาตรฐานหลักๆ ทั้งหมด รวมถึง NTSC, PAL และ SECAM
- มีระดับความสว่างสูง จึงทำให้สามารถทำการนำเสนอใน ห้องที่มีแสงแดดส่องในตอนกลางวันหรือในห้องที่ใช้โคมไฟ
- มีการติดตั้งที่ยืดหยุ่น จึงสามารถฉายภาพได้ทั้งจากหน้าห้องหรือหลังห้อง
- มีระบบการแก้ไขความผิดเพี้ยนขั้นสูง ทำให้ยังคงมองเห็นการฉายภาพในระดับสายตาเป็นรูปสี่เหลี่ยมจัตุรัส แม้การฉายจะมีการเอียงท่ามม
- ตรวจจับแหล่งสัญญาณเข้าโดยอัตโนมัติ
- ความสว่างสูงสำหรับการฉายภาพในทุกๆ สภาพแวดล้อม
- สนับสนุนความละเอียดภาพถึง WUXGA สำหรับภาพที่ใสและคมชัด
- DLP® และ BrilliantColor™ technologies จาก Texas Instruments
- เล่นสื่กลางเพื่อการติดตั้งที่สะดวกง่ายดาย
- เปลี่ยนเลนส์ตามแนวนอนและแนวตั้ง
- ลำโพงติดตั้งภายในกับพอร์ตต่างๆ สำหรับสัญญาณเสียงเข้าและเสียงออก
- เครื่องข่ายพร้อมสำหรับการรวมและดูแลระบบผ่าน RJ45
- ปิดเครื่องเพื่อลดผลกระทบจากฝุ่นและควัน
- ฟิลเตอร์รักษาความปลอดภัยโดยการกันขโมย ประกอบด้วย: สล๊อตความปลอดภัย Kensington แถบความปลอดภัย
- เครื่องรับสัญญาณ HDBaseT ในตัว อินเทอร์เน็ต HDBaseT™ พร้อมด้วยการรองรับสำหรับการกระจายสัญญาณวิดีโอระดับ HD, RS232 เนื้อหาเสียงระบบดิจิตอล, ฟังก์ชัน RJ45 และ IR ผ่านสาย LAN CAT5e/6 ที่ได้มาตรฐาน
- เ็นเงินแสงเลเซอร์ฟอสฟอรัสขั้นสูง สำหรับความสว่างและความสม่ำเสมอของสีที่เหนือกว่า
- ดีไซน์แบบเลเซอร์ ให้เวลาการใช้งานนานถึง 20,000 ชั่วโมง

## เกี่ยวกับคู่มือเล่มนี้

คู่มือฉบับนี้มีวัตถุประสงค์สำหรับการใช้งานของผู้ใช้ และอธิบายวิธีการติดตั้งและการใช้งานโพรเจกเตอร์ DLP เมื่อใดก็ตามที่เป็นไปได้ - หรือมีข้อมูลเกี่ยวข้อง - เช่น ภาพประกอบและคำอธิบาย จะพยายามให้อยู่ในหนึ่งหน้า รูปแบบพร้อมพิมพ์เพื่ออำนวยความสะดวกให้กับคุณและเพื่อช่วยให้ประหยัดกระดาษ ทั้งนี้ เพื่อเป็นการปกป้องสิ่งแวดล้อม ทั้งนี้ เพื่อให้คุณพิมพ์ส่วนที่เกี่ยวข้องกับความต้องการของคุณ

## สารบัญ

เริ่มการใช้งาน .....	1
รายการที่อยู่ในกล่องบรรจุ .....	1
ส่วนต่างๆ ของโปรเจ็กเตอร์ .....	2
มุมมองด้านหน้าขวา .....	2
มุมมองด้านบน .....	3
มุมมองด้านข้าง—ปุ่มบนหน้าจอ (OSD) และ IO .....	4
มุมมองด้านล่าง .....	6
ชิ้นส่วนรีโมทคอนโทรล .....	8
ระยะเวลาทำงานของรีโมทคอนโทรล .....	11
โปรเจ็กเตอร์และปุ่มรีโมทคอนโทรล .....	11
การติดตั้งและการใช้งาน .....	12
ใส่แบตเตอรี่ในรีโมทคอนโทรล .....	12
การติดตั้งหรือการถอดเลนส์ที่เป็นอุปกรณ์ซื้อเพิ่ม .....	13
การติดตั้งเลนส์ใหม่ .....	13
การถอดเลนส์ที่มีอยู่จากโปรเจ็กเตอร์ .....	14
การเปิดและปิดเครื่องโปรเจ็กเตอร์ .....	15
การตั้งค่ารหัสผ่านการเข้าถึง (ระบบล็อคป้องกัน) .....	17
การปรับระดับของโปรเจ็กเตอร์ .....	19
การปรับตำแหน่งภาพที่ฉายโดยใช้การเลื่อน .....	20
การปรับตำแหน่งภาพแนวตั้ง .....	20
การปรับตำแหน่งภาพแนวนอน .....	21
แผนภูมิช่วงการเลื่อน .....	21
การปรับซูม โฟกัส และการปรับภาพเพี้ยน .....	22
การปรับระดับเสียง .....	23
การตั้งค่าเมนูที่แสดงบนหน้าจอ (OSD) .....	24
ตัวควบคุมเมนู OSD .....	24
การใช้ระบบเมนู OSD .....	24
การตั้งค่าภาษา OSD .....	25
ภาพรวมเกี่ยวกับเมนู OSD .....	26
เมนูรูป .....	29
เมนูคอมพิวเตอร์ .....	30
คุณสมบัติขั้นสูง .....	31
ไวท์บาลานซ์ .....	32
การจัดการสี .....	33
การตั้งค่าสีดำไดนามิก .....	34
ตั้งค่า HDR .....	35
เมนูการตั้งค่า 1 .....	36
ปรับภาพเพี้ยน .....	37
เสียง .....	37
คุณสมบัติ ขั้นสูง 1 .....	38
คุณสมบัติ ขั้นสูง 2 .....	40
4 มม. .....	41
เมนูการตั้งค่า 2 .....	42
การตั้งค่าแสง .....	43
สถานะ .....	44
คุณสมบัติ ขั้นสูง 1 .....	45

คุณสมบัติ ขั้นสูง 2.....	58
<b>การบำรุงรักษาและระบบรักษาความปลอดภัย.....</b>	<b>60</b>
การทำความสะอาดโปรเจ็กเตอร์.....	60
การทำความสะอาดเลนส์.....	60
การทำความสะอาดตัวเครื่อง.....	60
การทำความสะอาดไส้กรองอากาศ.....	61
การเปลี่ยนแผ่นกรอง.....	62
การใช้งาน Kensington สล๊อตความปลอดภัย.....	64
การใช้ล๊อคแถบเพื่อความปลอดภัย.....	64
<b>การแก้ไขปัญหา.....</b>	<b>65</b>
ปัญหาและวิธีแก้ไขปัญหาทั่วไป.....	65
เทคนิคสำหรับการแก้ไขปัญหา.....	65
ข้อความผิดพลาด LED.....	66
ปัญหาเกี่ยวกับภาพ.....	66
ปัญหาของแหล่งกำเนิดแสง.....	67
ปัญหาเกี่ยวกับรีโมทคอนโทรล.....	67
ปัญหาเกี่ยวกับเสียง.....	67
การนำโปรเจ็กเตอร์ไปซ่อม.....	67
คำถาม & คำตอบเกี่ยวกับ HDMI.....	68
<b>ข้อมูลจำเพาะ.....</b>	<b>69</b>
ข้อมูลจำเพาะ.....	69
ระยะทางการฉาย VS ขนาดการฉาย.....	71
ตารางระยะทางการฉาย และขนาด.....	71
ตารางโหมดใหม่มีง.....	74
ตารางความถี่ที่สนับสนุน.....	74
ตารางความถี่ที่สนับสนุน สำหรับโหมด 3D.....	76
ขนาดของโปรเจ็กเตอร์.....	77
<b>ความสอดคล้องกับระเบียบข้อบังคับ.....</b>	<b>78</b>
ค่าเตือน FCC.....	78
แคนาดา.....	78
ใบรับรองด้านความปลอดภัย.....	78
<b>ภาคผนวก I.....</b>	<b>79</b>
การตั้งค่าพารามิเตอร์การสื่อสาร.....	79

## เริ่มการใช้งาน

## รายการที่อยู่ในกล่องบรรจุ

เปิดกล่องโปรเจ็กเตอร์อย่างระมัดระวัง และตรวจสอบว่ามีรายการต่อไปนี้ครบถ้วน:

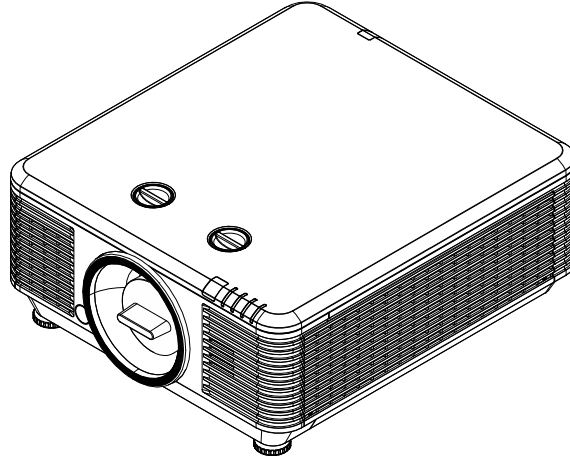

โปรเจ็กเตอร์

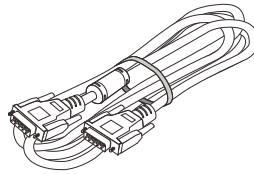
รีโมทคอนโทรล  
(รวมถ่าน)

สายเคเบิล VGA(1.8 ม.)

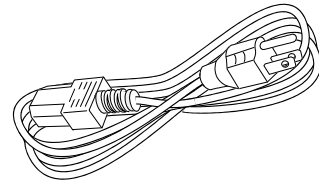

สายเพาเวอร์(1.8 ม.)



ใบรับประกัน



คู่มือเริ่มต้นอย่างรวดเร็ว

ติดต่อตัวแทนจำหน่ายของคุณทันที หากมีรายการใดๆ ที่ขาดหายไป มีลักษณะเสียหาย หรือถ้าเครื่องไม่ทำงาน ขอแนะนำให้คุณเก็บวัสดุบรรจุภัณฑ์เดิม เพื่อต้องส่งอุปกรณ์กลับไปเพื่อขอรับบริการการรับประกัน

**ข้อควรระวัง:**

หลีกเลี่ยงการใช้โปรเจ็กเตอร์ในสภาพแวดล้อมที่เต็มไปด้วยฝุ่น

ส่วนต่างๆ ของโปรเจ็กเตอร์

มุมมองด้านหน้าขวา

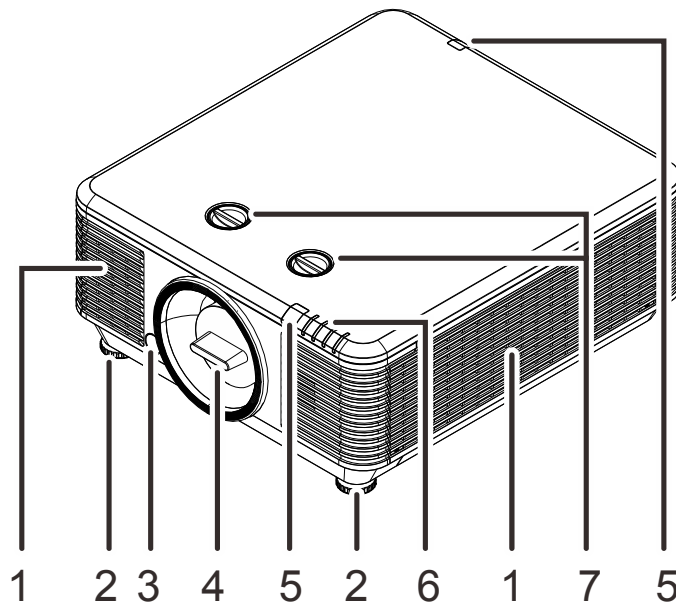

รายการ	ฉลาก	คำอธิบาย	ดูหน้า:
1.	ช่องระบายอากาศ	ปริมาณอากาศเย็นที่ใช้	
2.	ตัวปรับความเอียง	หมุนคันทโยกตัวปรับเพื่อปรับตำแหน่งมุม	<b>19</b>
3.	ปุ่มคลายเลนส์	สำหรับคลายเลนส์	<b>14</b>
4.	ฝาป้องกันฝุ่น	ฝาป้องกันฝุ่น	
5.	ตัวรับ IR	รับสัญญาณ IR จากรีโมทคอนโทรล	<b>7</b>
6.	หลอด LED	แสดงสถานะจอฉายภาพ	<b>3</b>
7.	เลื่อนเลนส์	ปรับตำแหน่งภาพ	<b>20</b>



**สำคัญ:**

ช่องระบายอากาศบนโปรเจ็กเตอร์ช่วยให้มีการไหลเวียนของอากาศที่ดี ซึ่งช่วยให้แหล่งกำเนิดแสงของโปรเจ็กเตอร์เย็นลง อย่าให้มีสิ่งกีดขวางใดๆ บังช่องระบายอากาศ

## มุมมองด้านบน

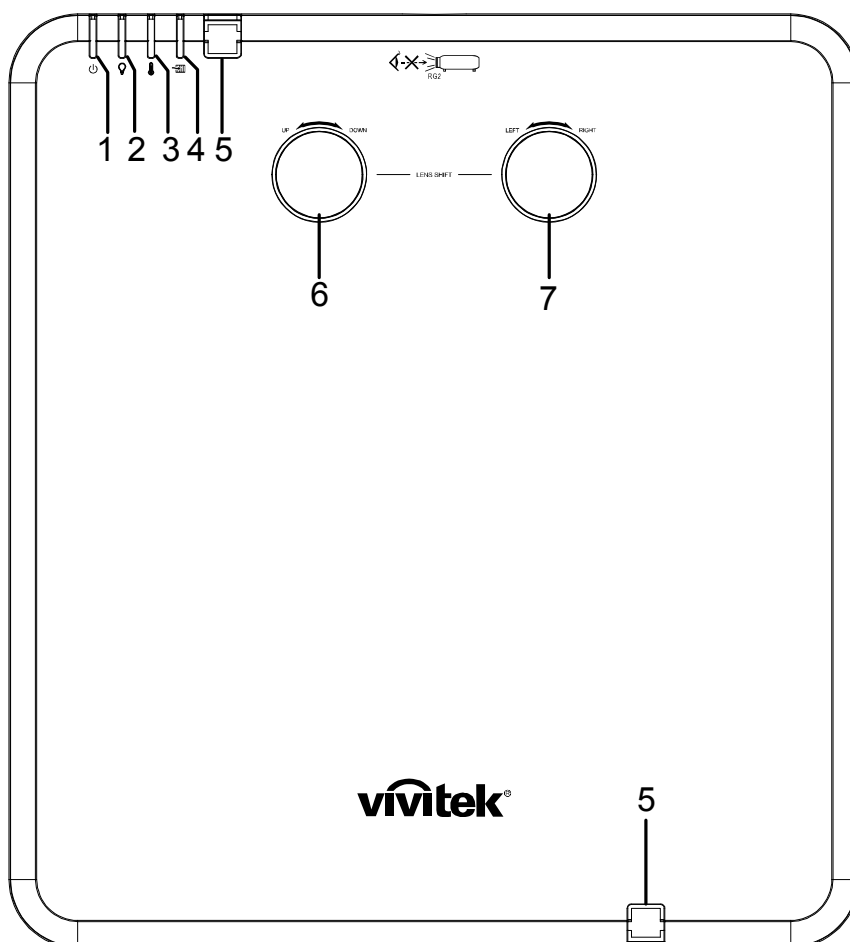

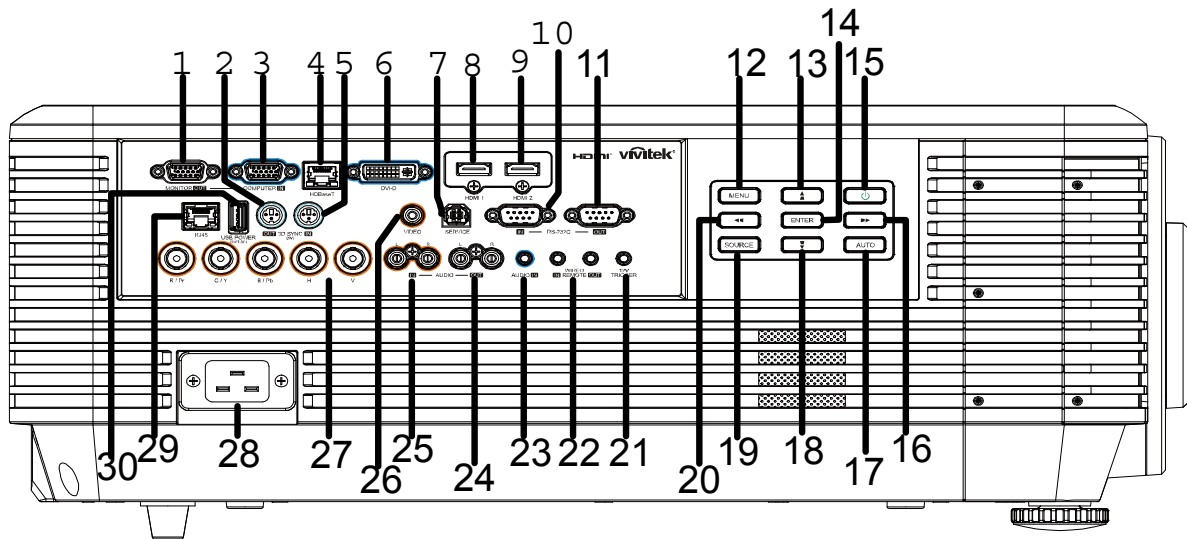

รายการ	ฉลาก	คำอธิบาย	ดูหน้า:
1.	LED เพาเวอร์	แสดงสถานะลำดับการเปิด/ปิดเครื่อง	66
2.	LED แหล่งกำเนิดแสง	แสดงสถานะแหล่งกำเนิดแสง	66
3.	LED ออณหภูมิ	แสดงสถานะอุณหภูมิ	66
4.	LED แผ่นกรอง	แสดงข้อความเตือนการเปลี่ยนแผ่นกรอง	66
5.	ตัวรับ IR	รับสัญญาณ IR จากรีโมทคอนโทรล	7
6.	เลื่อนเลนส์แนวตั้ง (ขึ้น / ลง)	ปรับแต่งตำแหน่งภาพตามแนวตั้ง	20
7.	เลื่อนเลนส์แนวนอน (ซ้าย / ขวา)	ปรับแต่งตำแหน่งภาพตามแนวนอน	21

มุมมองด้านข้าง—ปุ่มบนหน้าจอ (OSD) และ IO



รายการ	ฉลาก	คำอธิบาย	ดูหน้า:
1.	จอภาพออก	เชื่อมต่อสาย RGB ไปยังจอแสดงผล	
2.	3D-ซิงค์ออก (5V)	เชื่อมต่อกับหน่วยรับสัญญาณของแว่น 3D IR	
3.	คอมพิวเตอร์เข้า	เชื่อมต่อสาย RGB จากคอมพิวเตอร์หรืออุปกรณ์ที่เปิดให้ใช้งานวิดีโอ	
4.	HDBaseT	เชื่อมต่อสาย Cat5e/Cat6 จาก HDBaseT TX Box (ตัวเพิ่มสัญญาณวิดีโอ) สำหรับสัญญาณ HDBaseT ที่ได้รับ หมายเหตุ: สายเคเบิล HDBaseT แนะนำให้ใช้สายเคเบิลชนิด cat6	
5.	3D-ซิงค์เข้า (5V)	เชื่อมต่อสายเคเบิล 3D-ซิงค์เข้า จากคอมพิวเตอร์หรือบนอุปกรณ์ที่เปิดทำงาน	
6.	DVI-D	เชื่อมต่อสาย DVI ไปยังจอแสดงผล	
7.	บริการ	สำหรับบริการส่วนตัวเท่านั้น	
8.	HDMI 1	เชื่อมต่อสาย HDMI จากอุปกรณ์ HDMI	
9.	HDMI 2	เชื่อมต่อสาย HDMI จากอุปกรณ์ HDMI	
10.	RS-232C เข้า	เชื่อมต่อสายพอร์ตอนุกรม RS-232 สำหรับรีโมทคอนโทรล	
11.	RS-232C ออก	เชื่อมต่อไปยังโปรเจ็กเตอร์อีกเครื่องหนึ่ง (รุ่นเดียวกัน) สำหรับควบคุมผ่าน RS-232	
12.	เมนู	เปิดและออกจากเมนู OSD	24
13.	▲ ▲	เคลื่อนที่ และเปลี่ยนแปลงการตั้งค่าใน OSD เมนูด้านบน - สำหรับปรับภาพเพี้ยนแนวตั้ง	24
14.	▶	เข้าไปยัง หรือยืนยันรายการเมนู OSD ที่ไฮไลต์	24
15.	เพาเวอร์	เปิด/ปิดโปรเจ็กเตอร์	15
16.	▶▶	เคลื่อนที่ และเปลี่ยนแปลงการตั้งค่าใน OSD เมนูด้านล่าง - สำหรับปรับภาพเพี้ยนแนวนอน	24
17.	อัตราส่วน	ช่วยปรับขนาดของภาพ ตำแหน่ง และความละเอียด	



รายการ	ฉลาก	คำอธิบาย	ดูหน้า:
18.		เคลื่อนที่ และเปลี่ยนแปลงการตั้งค่าใน OSD เมนูด่วน - สำหรับปรับภาพเพี้ยนแนวตั้ง	24
19.	สัญญาณ	เข้าสู่เมนู สัญญาณ	
20.		เคลื่อนที่ และเปลี่ยนแปลงการตั้งค่าใน OSD เมนูด่วน - สำหรับปรับภาพเพี้ยนแนวนอน	24
21.	12V TRIGGER	เมื่อเชื่อมต่อกับหน้าจอผ่านสายเคเบิลต่างๆ ไป หน้าจอจะแสดงภาพโดยอัตโนมัติเมื่อโปรเจ็กเตอร์เริ่มต้น หน้าจอจะปิดลงเมื่อปิดโปรเจ็กเตอร์ (ดูหมายเหตุด้านล่าง)	
22.	รีโมทแบบใช้สาย เข้า / ออก	เชื่อมต่อระยะไกลแบบใช้สายจากรีโมทคอนโทรลไปยังโปรเจ็กเตอร์เพื่อการควบคุมระยะไกลแบบใช้สาย เชื่อมต่อ "เชื่อมต่อออกระยะไกลแบบใช้สาย" ไปยังอีกโปรเจ็กเตอร์ (รุ่นเดียวกัน) "เชื่อมต่อเข้าระยะไกลแบบใช้สาย" สำหรับการควบคุมอย่างต่อเนื่อง	
23.	เสียงเข้า	เชื่อมต่อสาย AUDIO จากอุปกรณ์เสียง	
24.	เสียงออก L/R	เชื่อมต่อสายสัญญาณเสียงสำหรับสัญญาณเสียงขาออก	
25.	เสียงเข้า L/R	เชื่อมต่อสายสัญญาณเสียงจากอุปกรณ์เสียง สำหรับอินพุตสัญญาณเสียงของวิดีโอ	
26.	วิดีโอ	เชื่อมต่อสายคอมโพสิตจากอุปกรณ์วิดีโอ	
27.	BNC	เชื่อมต่อสาย BNC จากคอมพิวเตอร์	
28.	ไฟ AC เข้า	เชื่อมต่อสายไฟ	
29.	RJ45	เชื่อมต่อสาย LAN จากอีเทอร์เน็ต	
30.	USB POWER (5V/1.5A)	เชื่อมต่อสาย USB สำหรับโฮสต์ของ USB หมายเหตุ: สนับสนุนเอาต์พุต 5V/1.5A トラบที่เปิดโปรเจ็กเตอร์อยู่	

**หมายเหตุ :**

- เมื่อต้องการใช้คุณสมบัตินี้ คุณต้องเสียบอยู่ในช่องเสียบก่อนที่จะเปิด/ปิด โปรเจ็กเตอร์
- ตัวควบคุมหน้าจอจะให้มาพร้อมกับหน้าจอและได้รับการสนับสนุนโดยผู้ผลิตหน้าจอ
- อย่าใช้แจ็คนี้สำหรับงานที่อยู่นอกเหนือจากวัตถุประสงค์การใช้

**คำเตือน:**

เพื่อเป็นการป้องกันด้านความปลอดภัย ถอดสายไฟทั้งหมดออกจากโปรเจ็กเตอร์และอุปกรณ์การเชื่อมต่อ ก่อนที่จะทำการเชื่อมต่อ

มุมมองด้านล่าง

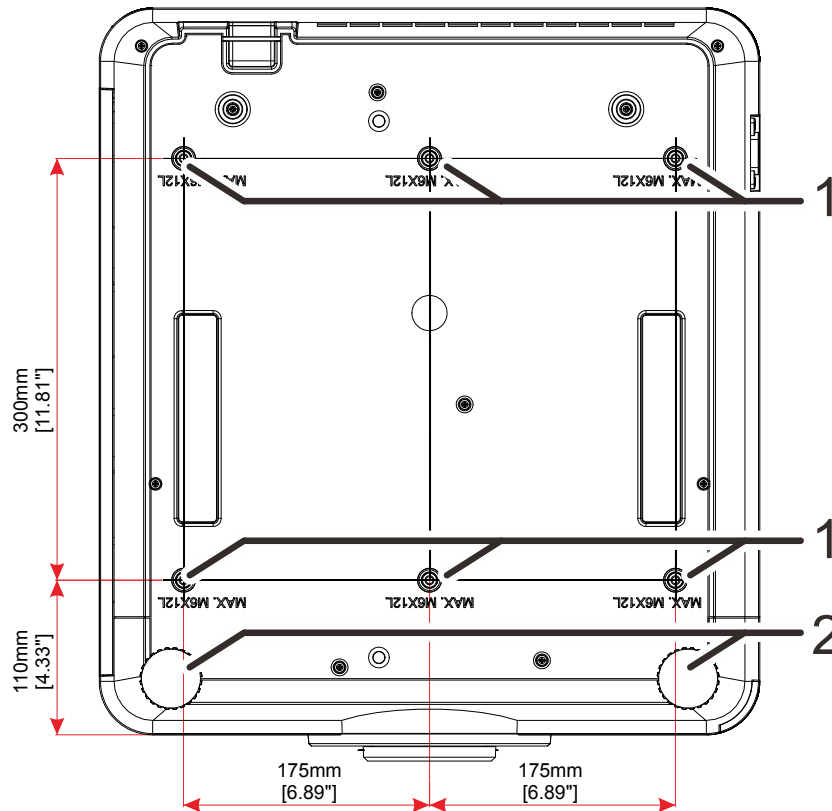

รายการ	ฉลาก	คำอธิบาย	ดูหน้า:
1.	รูยึดติดเพดาน	ติดต่อตัวแทนจำหน่ายของคุณสำหรับข้อมูลเกี่ยวกับการติดตั้งโพรเจ็กเตอร์บนเพดาน	
2.	ตัวปรับความเอียง	หมุดคั่นโยกตัวปรับเพื่อปรับตำแหน่งมุม	19

**หมายเหตุ:**

เมื่อติดตั้ง ขอให้แน่ใจว่าคุณใช้ตัวยึดติดเพดานตามที่แสดงในรายการ UL เท่านั้น

สำหรับการติดตั้งบนเพดาน ใช้อุปกรณ์ยึดเพดานที่ได้รับการรับรองและสกรู M6 ที่มีความลึกสกรูสูงสุด 12 มม. (0.47 นิ้ว)

โครงสร้างที่ยึดเพดานต้องมีรูปร่างและความแข็งแรงที่เหมาะสม ความสามารถในการรับน้ำหนักของเพดานต้องรองรับน้ำหนักของอุปกรณ์ที่ติดตั้ง และเพื่อความปลอดภัยเพิ่มเติม โครงสร้างเพดานต้องมีความสามารถในการรองรับน้ำหนักสามเท่าของน้ำหนักอุปกรณ์ ในช่วง 60 วินาที

### รูปภาพสำหรับขาตั้ง

กรุณาจ้างผู้ให้บริการติดตั้ง (เสียค่าใช้จ่าย) เพื่อออกแบบและผลิตขาตั้งที่ปรับแต่งพิเศษ สำหรับใช้กับการฉายแบบแนวตั้ง โปรดมั่นใจว่าการออกแบบสอดคล้องกับเงื่อนไขต่อไปนี้:

- ใช้รูสกรู 6 รูที่ด้านหลังของโปรเจ็กเตอร์ เพื่อยึดเข้ากับขาตั้ง  
ขนาดศูนย์กลางรูสกรู: 300 × 350 (ระยะ = 175) มม.  
ขนาดรูสกรูบนโปรเจ็กเตอร์: M6 ที่มีความลึกมากที่สุด 12 มม.
- กลไกการปรับแนวอน (ตัวอย่างเช่น นี้อัตตัวผู้และตัวเมียใน 4 ตำแหน่ง)
- โปรดออกแบบขาตั้งที่ไม่ล้นง่าย

ภาพวาดที่แสดงถึงความต้องการด้านขนาด ไม่ได้เป็นภาพการออกแบบขาตั้งจริง

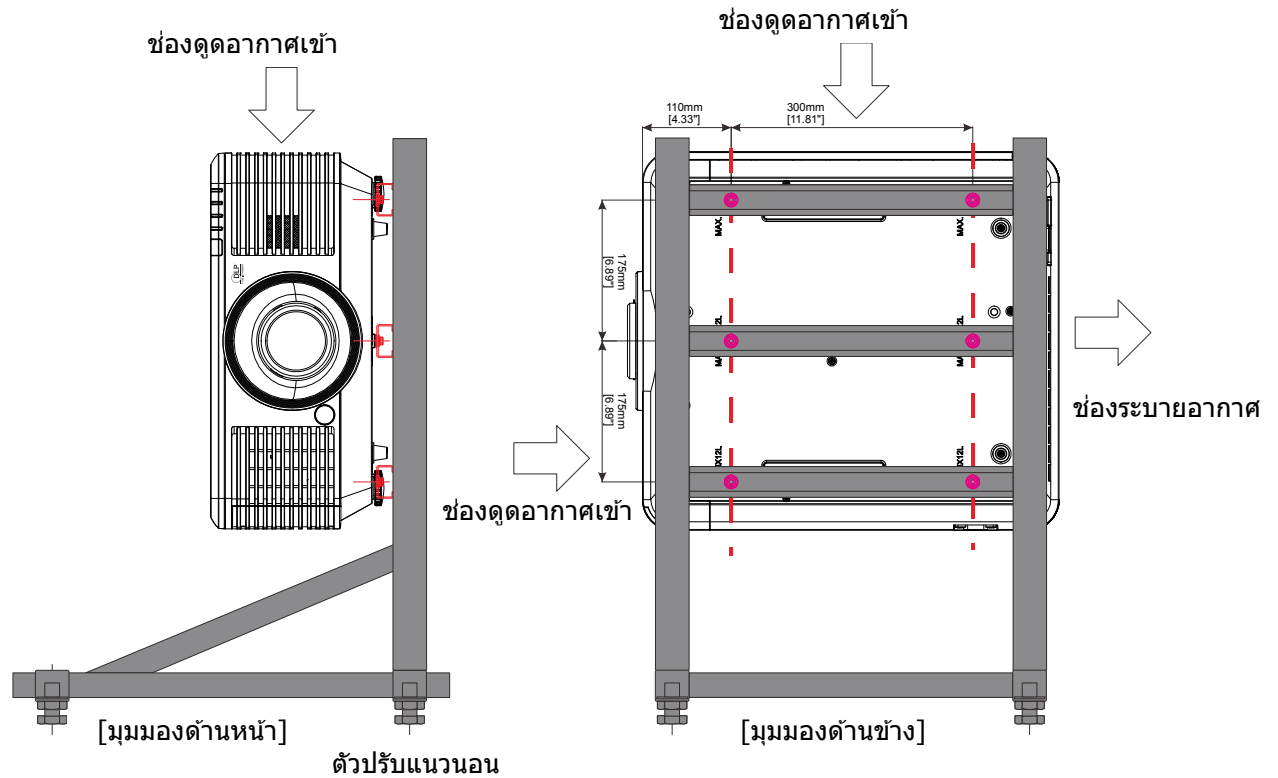

ชิ้นส่วนรีโมทคอนโทรล

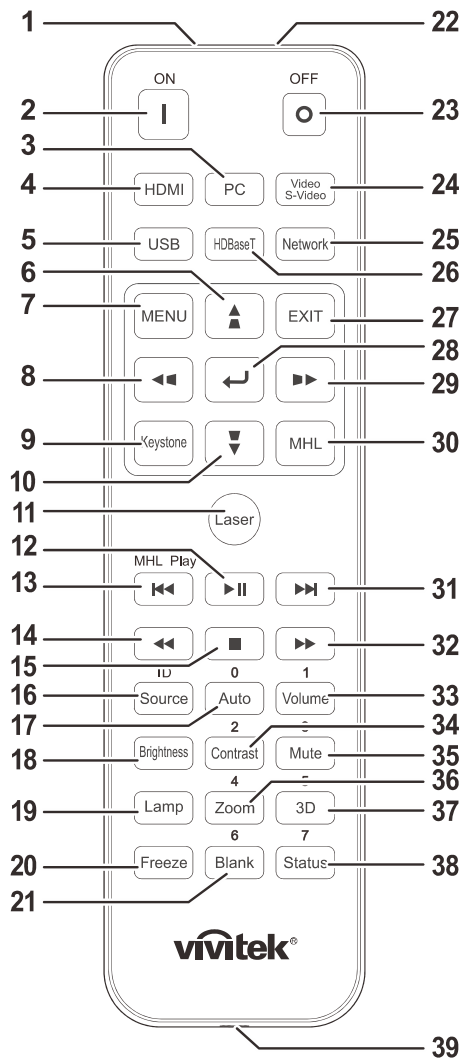

**สำคัญ:**

1. หลีกเลี่ยงการใช้โปรเจ็กเตอร์ในขณะที่มีแสงไฟฟลูออเรสเซนต์จ้าเปิดอยู่ แสงไฟฟลูออเรสเซนต์บางชนิดสามารถรบกวนการทำงานของรีโมทคอนโทรล
2. ตรวจสอบให้แน่ใจว่าไม่มีอะไรขวางกั้นระหว่างรีโมทคอนโทรลและโปรเจ็กเตอร์ ถ้าเส้นทางระหว่างรีโมทคอนโทรลและโปรเจ็กเตอร์ถูกกีดขวาง คุณสามารถสะท้อนสัญญาณเปิดเครื่องบนพื้นผิวสะท้อนบางอย่าง เช่น หน้าจอโปรเจ็กเตอร์ ได้
3. ปุ่มและคีย์ต่างๆ บนโปรเจ็กมีหน้าที่เช่นเดียวกับปุ่มบนรีโมทคอนโทรล คู่มือผู้ใช้จะอธิบายถึงฟังก์ชันต่างๆ โดยใช้รีโมทคอนโทรลเป็นหลัก

**หมายเหตุ:**

มีคุณสมบัติตามมาตรฐานประสิทธิภาพ FDA สำหรับผลิตภัณฑ์เลเซอร์ ยกเว้นความคลาดเคลื่อนตามข้อกำหนด Laser Notice No. 50 ลงวันที่ 24 มิถุนายน 2007



**ข้อควรระวัง:**

การใช้ตัวควบคุม ตัวปรับ สมรรถนะ และขั้นตอนนอกเหนือจากที่ระบุไว้ในที่นี้อาจทำให้มีโอกาสสัมผัสกับแสงเลเซอร์ที่เป็นอันตรายได้

รายการ	ฉลาก	คำอธิบาย	ดูหน้า:
1.	ตัวส่งสัญญาณ IR	ส่งสัญญาณไปยังโปรเจ็กเตอร์	
2.	เปิดเครื่อง	เปิดโปรเจ็กเตอร์	15
3.	PC	แสดงตัวเลือกแหล่งสัญญาณ VGA1/VGA2/PC (ตัวเปิดปิด)	
4.	HDMI	แสดงตัวเลือกแหล่งสัญญาณ HDMI1/HDMI2/DVI (ตัวเปิดปิด)	
5.	USB	NA	
6.	▲ ▲	เคลื่อนที่ และเปลี่ยนแปลงการตั้งค่าใน OSD เมนูด่วน - สำหรับปรับภาพเพี้ยน	24
7.	เมนู	เปิด OSD	24
8.	◀◀	เคลื่อนที่ และเปลี่ยนแปลงการตั้งค่าใน OSD เมนูด่วน - สำหรับคีย์สโตนแนวนอน	24
9.	ปรับภาพเพี้ยน	เปิดเมนูคีย์สโตน	
10.	▼ ▼	เคลื่อนที่ และเปลี่ยนแปลงการตั้งค่าใน OSD เมนูด่วน - สำหรับปรับภาพเพี้ยน	24
11.	เลเซอร์	กดเพื่อใช้งานตัวขึ้นหน้าจอ <b>อย่าชี้ไปที่ตา.</b>	
12.	▶	NA	
13.	◀◀	NA	
14.	◀◀	NA	
15.	■	หยุดเล่นวิดีโอ/ดนตรีสำหรับ MHL	
16.	แหล่งสัญญาณ/รหัส	เปลี่ยนแหล่งสัญญาณอินพุต ชุดฟังก์ชันหลักสำหรับการตั้งค่ารหัสลูกค้าเพื่อควบคุม ระยะไกล (กดปุ่ม ID และ Number ค้างไว้ 3 วินาที)	24
17.	อัตโนมัติ/0	การปรับแต่งอัตโนมัติสำหรับความถี่ เฟส และตำแหน่ง ใช้ตัวเลขสำหรับตั้งค่ารหัสการเชื่อมต่อระยะไกล	24
18.	ความสว่าง	แสดงแถบตั้งค่าความสว่าง	
19.	หลอด	แสดงการเลือกแหล่งกำเนิดแสง	
20.	ค้าง	ค้าง/หยุดค้าง ภาพบนหน้าจอ	
21.	ค่าว่าง/6	ปิดภาพบนจอ ใช้หมายเลขสำหรับตั้งค่ารหัสการเชื่อมต่อระยะไกล	
22.	เลเซอร์	ใช้เป็นตัวขึ้นหน้าจอ <b>อย่าชี้ไปที่ตา.</b>	
23.	ปิดเครื่อง	ปิดโปรเจ็กเตอร์	15
24.	วิดีโอ/S-วิดีโอ	แสดงการเลือกสัญญาณวิดีโอ	
25.	เครือข่าย	เปิดเมนูเครือข่ายของ OSD	
26.	HDBaseT	แสดงตัวเลือกแหล่งสัญญาณ HDBaseT	
27.	ออก	กลับสู่หน้า OSD ก่อนหน้า	
28.	←	ป้อนและยืนยันการตั้งค่าใน OSD	24
29.	▶▶	เคลื่อนที่ และเปลี่ยนแปลงการตั้งค่าใน OSD เมนูด่วน - สำหรับคีย์สโตนแนวนอน	24

รายการ	ฉลาก	คำอธิบาย	ดูหน้า:
30.	MHL	NA	
31.	▶▶	NA	
32.	▶▶	NA	
33.	ระดับเสียง/1	แสดงแถบตั้งคาระดับเสียง ใช้ตัวเลขสำหรับตั้งคาระหัสการเชื่อมต่อระยะไกล	
34.	ความคมชัด/2	แสดงแถบตั้งค่าความคมชัด ใช้ตัวเลขสำหรับตั้งคาระหัสการเชื่อมต่อระยะไกล	
35.	ปิดเสียง/3	ปิดเสียงลำโพงในตัว ใช้ตัวเลขสำหรับตั้งคาระหัสการเชื่อมต่อระยะไกล	
36.	ขยาย/4	แสดงแถบตั้งค่าขยายแบบดิจิทัล ใช้ตัวเลขสำหรับตั้งคาระหัสการเชื่อมต่อระยะไกล	22
37.	3D/5	เปิดเมนูการตั้งค่า 3D ของ OSD ใช้ตัวเลขสำหรับตั้งคาระหัสการเชื่อมต่อระยะไกล	
38.	สถานะ/7	เปิดเมนูสถานะ OSD (เมนูจะเปิดขึ้นเฉพาะเมื่อตรวจพบอุปกรณ์อินพุต) ใช้ตัวเลขสำหรับตั้งคาระหัสการเชื่อมต่อระยะไกล	
39.	แจ็คเสียบสาย	เชื่อมต่อการเชื่อมต่อระยะไกลแบบมีสายไปยังโปรเจ็กเตอร์	

**หมายเหตุ:**

การตั้งค่าคีย์ลัดเพื่อเชื่อมต่อจากภายนอก:

รหัส+0: ตั้งรหัสลูกค้ำสำหรับการควบคุมระยะไกลใหม่เป็นการตั้งค่าเริ่มต้น

รหัส+1: ตั้งรหัสลูกค้ำสำหรับการควบคุมระยะไกลเป็น "1"

~

รหัส+7: ตั้งรหัสลูกค้ำสำหรับการควบคุมระยะไกลเป็น "7"

โปรเจ็กเตอร์ต้องมีการควบคุมการตั้งคาระหัสให้เป็นเอกลักษณ์เช่นกัน การตั้งคาระหัสโปรเจ็กเตอร์ โปรดดูหน้า 45

## ระยะการทำงานของรีโมทคอนโทรล

รีโมทคอนโทรลใช้การส่งผ่านอินฟราเรดในการควบคุมการทำงานของโปรเจ็กเตอร์ ไม่จำเป็นต้องชี้รีโมทไปที่โปรเจ็กเตอร์โดยตรง ในกรณีที่คุณไม่ได้ถือรีโมทในแนวตั้งฉากไปที่ด้านข้างหรือด้านหลังของโปรเจ็กเตอร์ รีโมทจะทำงานได้ดีภายในรัศมีประมาณ 7 เมตร (23 ฟุต) และที่ระดับ 15 องศาเหนือหรือต่ำกว่าระดับโปรเจ็กเตอร์ ถ้าโปรเจ็กเตอร์ไม่ตอบสนองต่อรีโมทคอนโทรล เลื่อนมาใกล้ชิดขึ้นเล็กน้อย

## โปรเจ็กเตอร์และปุ่มรีโมทคอนโทรล

โปรเจ็กเตอร์สามารถทำงานโดยใช้รีโมทคอนโทรลหรือปุ่มที่อยู่ด้านบนของโปรเจ็กเตอร์ คำสั่งการทำงานทั้งหมดสามารถควบคุมได้ด้วยรีโมทคอนโทรล แต่ปุ่มบนโปรเจ็กเตอร์สามารถใช้งานได้จำกัด

### ใส่แบตเตอรี่ในรีโมทคอนโทรล

1. ถอดฝาครอบแบตเตอรี่โดยการเลื่อนฝาครอบในทิศทางของลูกศร

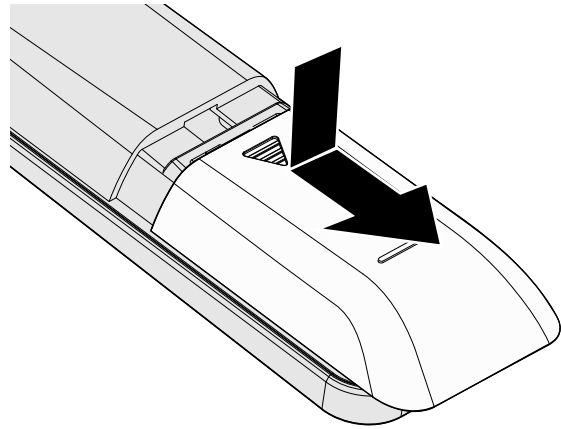

2. ใส่แบตเตอรี่ที่มีด้านบวกหงายหน้าขึ้น

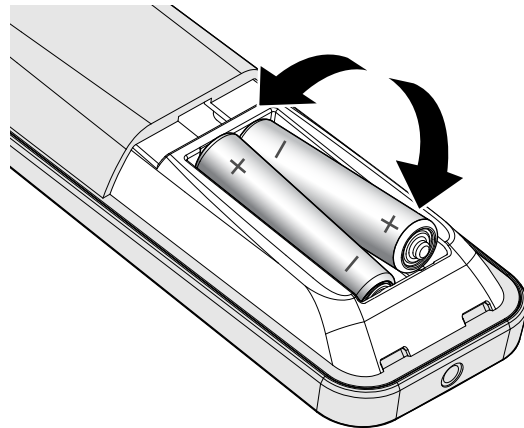

3. ใส่ฝาครอบกลับคืน

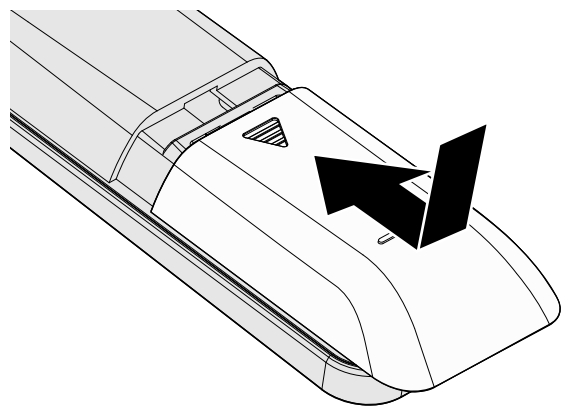

**ข้อควรระวัง:**

1. ใช้เฉพาะแบตเตอรี่ AAA เท่านั้น (แนะนำให้ใช้แบตเตอรี่อัลคาไลน์)
2. ทิ้งแบตเตอรี่ที่ใช้แล้วตาม ระเบียบข้อบังคับในท้องถิ่น
3. ถอดแบตเตอรี่เมื่อไม่ได้ใช้โปรเจ็กเตอร์เป็นเวลานาน



## การติดตั้งหรือการถอดเลนส์ที่เป็นอุปกรณ์ซื้อเพิ่ม



### ข้อควรระวัง:

- อย่าเขย่า หรือใช้แรงมากเกินไปบนโปรเจ็กเตอร์ หรือส่วนประกอบเลนส์ เนื่องจากส่วนประกอบของโปรเจ็กเตอร์และเลนส์ประกอบด้วยชิ้นส่วนที่มีความแม่นยำสูง
- ก่อนที่จะถอดหรือติดตั้งเลนส์ ให้แน่ใจว่าได้ปิดโปรเจ็กเตอร์ รอจนกระทั่งพัดลมระบายความร้อนหยุด และปิดสวิตช์เพาเวอร์หลัก
- อย่าสัมผัสพื้นผิวของเลนส์ในขณะที่ถอดหรือติดตั้งเลนส์
- อย่าให้มีรอยนิ้วมือ ฝุ่น หรือไขมันจับที่พื้นผิวของเลนส์
- อย่าทำให้พื้นผิวเลนส์เป็นรอยขีดข่วน
- ทำงานบนพื้นผิวที่ไต่ระดับโดยวางผ่านม้วนไว้ข้างใต้ เพื่อหลีกเลี่ยงการเกิดรอยขีดข่วน
- ถ้าคุณถอดเลนส์ออกและเก็บไว้ ให้ปิดฝาเลนส์บนโปรเจ็กเตอร์ เพื่อไม่ให้ถูกฝุ่นและสิ่งสกปรก

## การติดตั้งเลนส์ใหม่

แกะฝาทั้งสองด้านออกจากเลนส์

แกะฝาป้องกันฝุ่นออกก่อนที่จะใส่เลนส์ในครั้งแรก

1. จัดหน้าแปลนให้ตรงแนว และจัดตำแหน่งที่ 11 นาฬิกาอย่างถูกต้อง ดังแสดงในภาพ

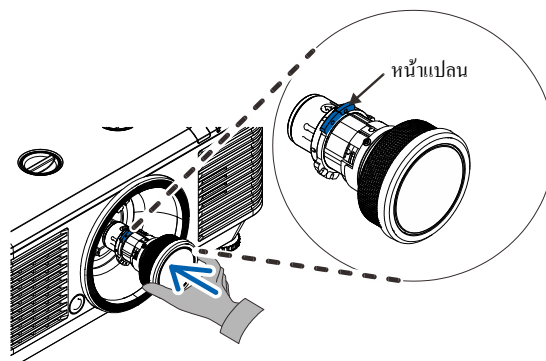

2. หมุนเลนส์ตามเข็มนาฬิกา จนกระทั่งคุณรู้สึกว่เลนส์คลิกเข้าตำแหน่ง

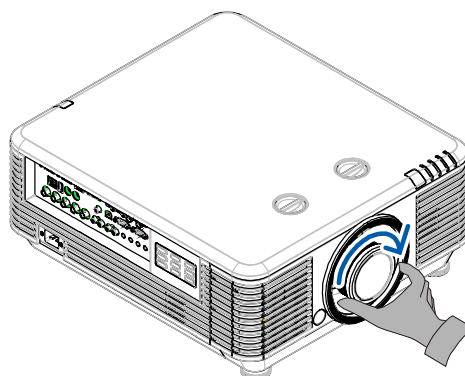

การถอดเลนส์ที่มีอยู่จากโปรเจ็กเตอร์

- 1.** พลิกปุ่ม คลายเลนส์ ไปยังตำแหน่งปลดล็อค
- 2.** จับเลนส์ไว้
- 3.** หมุนเลนส์ทวนเข็มนาฬิกา  
เลนส์ที่ใส่อยู่จะถูกปลดล็อคออก
- 4.** ดึงเลนส์ที่ใส่อยู่ออกมาช้าๆ

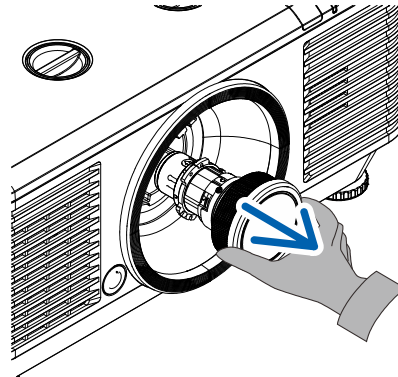
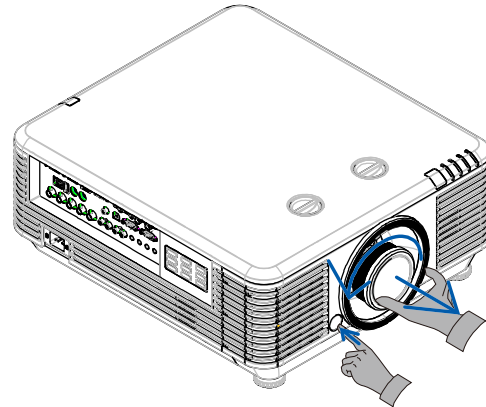

## การเปิดและปิดเครื่องโปรเจ็กเตอร์

1. เชื่อมต่อสายไฟกับสายสัญญาณอย่างปลอดภัย เมื่อเชื่อมต่อแล้ว ไฟเปิดจะกะพริบสีเขียวถึงเขียวเข้ม

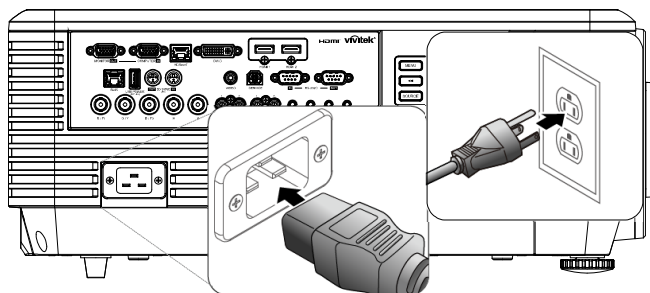

2. เปิดแหล่งกำเนิดแสงโดยการกดปุ่ม "  "

บนโปรเจ็กเตอร์หรือ "  " บนรีโมทคอนโทรล

ไฟ LED เพาเวอร์จะกะพริบเป็นสีเขียว

หน้าจอเริ่มต้นจะแสดงขึ้นเป็นเวลาประมาณ 30 วินาที ครั้งแรกที่คุณใช้โปรเจ็กเตอร์ คุณสามารถเลือกภาษาที่ต้องการใช้ จากเมนูด้านล่างหลังจากการแสดงผลหน้าจอเริ่มต้น (ดู [การตั้งค่าภาษา OSD](#) ในหน้า 25)

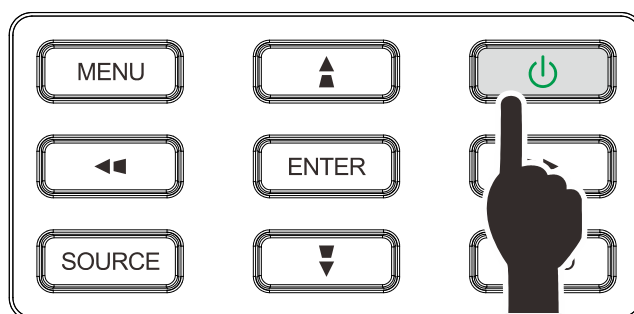

ดูที่ [การตั้งค่ารหัสผ่านการเข้าถึง \(ระบบล็อคป้องกัน\)](#) หน้า 17 หากล็อคความปลอดภัยเปิดใช้งานอยู่



**3.** ถ้ามีอุปกรณ์อินพุตมากกว่า 1 อย่างเชื่อมต่ออยู่ ให้กดปุ่มสัญญาณ และใช้ ▲ ▼ เพื่อเลื่อนระหว่างอุปกรณ์ต่างๆ

(ชั้นส่วนได้รับการสนับสนุนผ่าน RGB ไปยังอะแดปเตอร์อุปกรณ์)

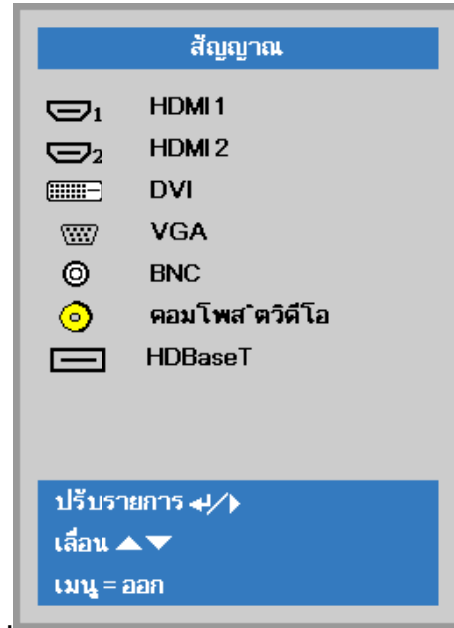

- HDMI 1: สามารถทำงานร่วมกับ High-Definition Multimedia Interface ได้
- HDMI 2: High-Definition Multimedia Interface (อินเตอร์เฟซมัลติมีเดียแบบไฮเดฟฟินิชัน)
- DVI: DVI
- VGA: อนุาล็อก RGB  
DVD อินพุต YCbCr/ YPbPr หรือ HDTV  
อินพุต YPbPr ผ่านตัวเชื่อม D-sub
- BNC: อนุาล็อก RGB
- คอมโพสิตวิดีโอ : คอมโพสิตวิดีโอแบบดั้งเดิม
- HDBaseT: วิดีโอดิจิตอลผ่านตัวส่งสัญญาณ HDBaseT

หมายเหตุ:

ขอแนะนำให้ใช้กล่อง TX ที่ได้รับการรับรอง (ตัวเพิ่มสัญญาณวิดีโอ) – Rexton (EVBMN-110L38) สำหรับฟังก์ชัน HDBaseT และไม่มีการรับประกันการตอบสนองเต็มรูปแบบเมื่อใช้กล่อง TX แบนด์อื่น  
ด้วยการใช้สาย HDBaseT CAT5e/6 สายเดี่ยว โปรเจ็กเตอร์สามารถรองรับระยะทางการเชื่อมต่อ HDBaseT ถึง 100 ม./328 ฟุต

**4.** เมื่อหน้าจอ "ปิดเครื่อง? / กดปุ่มเพาเวอร์อีกครั้ง" ปรากฏขึ้น ให้กดปุ่มเพาเวอร์ โปรเจ็กเตอร์จะปิด

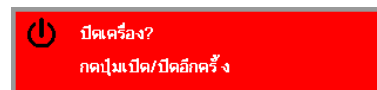

**คำเตือน:**

อย่าถอดสายไฟจนกว่า LED เพาเวอร์ จะหยุดกะพริบ – ซึ่งแสดงว่าโปรเจ็กเตอร์เย็นลงแล้ว

## การตั้งค่ารหัสผ่านการเข้าถึง (ระบบล็อกป้องกัน)

คุณสามารถใช้ปุ่มเคลื่อนที่สี่ทิศทาง (ลูกศร) เพื่อตั้งรหัสผ่าน และการป้องกันการใช้โปรเจ็กเตอร์โดยไม่ได้รับอนุญาต เมื่อเปิดใช้งาน ต้องป้อนรหัสผ่านหลังจากที่คุณเปิดโปรเจ็กเตอร์ (อ่าน [การใช้ระบบเมนู OSD](#) ในหน้า 24 และ [การตั้งค่าภาษา OSD](#) ในหน้า 25 สำหรับการช่วยเหลือเกี่ยวกับการใช้เมนู OSD)



### สำคัญ:

เก็บรหัสผ่านไว้ในที่ที่ปลอดภัย หากไม่มีรหัสผ่าน คุณจะไม่สามารถใช้โปรเจ็กเตอร์ได้ ถ้าคุณทำรหัสผ่านหาย โปรดติดต่อตัวแทนจำหน่ายสำหรับข้อมูลในการล้างรหัสผ่าน

### 1. กดปุ่ม เมนู เพื่อเปิดเมนู OSD



### 2. กดปุ่มเคอร์เซอร์ <> เพื่อเลื่อนไปยังเมนู การตั้งค่า 1 กดปุ่มเคอร์เซอร์ <> เพื่อเลือกระดับสูง 1

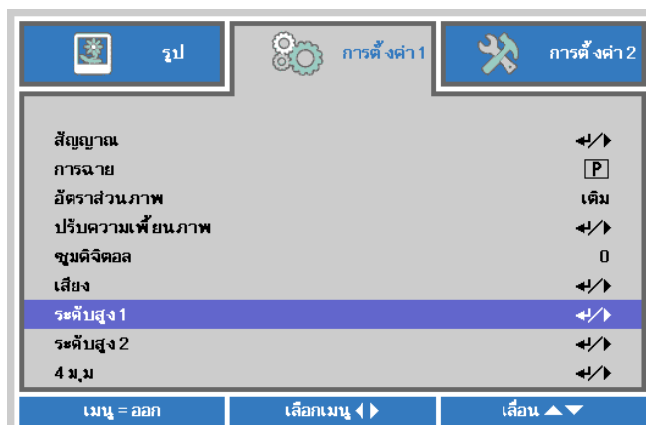

### 3. กด < (ป้อน) / > เพื่อเข้าไปยังเมนูย่อย ระดับสูง 1 กดปุ่มเคอร์เซอร์ <> เพื่อเลือกล็อกป้องกัน

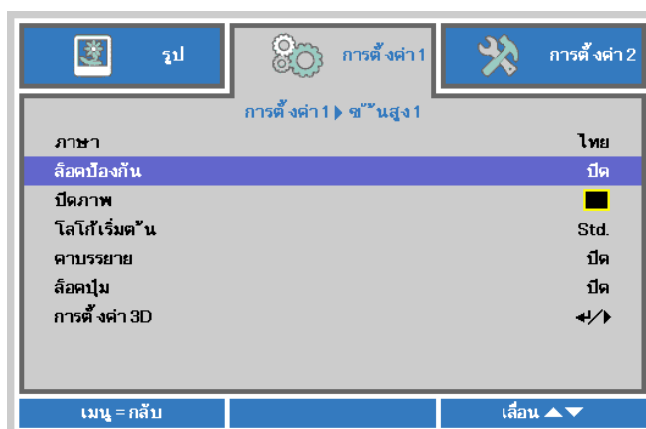

### 4. กดปุ่มเคอร์เซอร์ <>> เพื่อเข้าไปยัง และเปิดหรือปิดการใช้งานฟังก์ชันล็อกป้องกัน

กล่องใส่รหัสผ่านจะปรากฏขึ้นโดยอัตโนมัติ

5. คุณสามารถใช้ปุ่มเคอร์เซอร์ ▲▼◀▶ ทั้งบนแป้นกด หรือรีโมทคอนโทรล IR สำหรับการปรับรหัสผ่าน คุณสามารถใช้การผสมผสาน รวมทั้ง ลูกศรเดียวกันห้าครั้ง แต่ไม่น้อยกว่าห้า

กดปุ่มเคอร์เซอร์ในลำดับใดๆ เพื่อตั้งรหัสผ่าน กดปุ่ม **เมนู** เพื่อออกจากกล่องโต้ตอบ



6. เมนูยืนยันรหัสผ่านจะปรากฏขึ้นเมื่อผู้ใช้กดปุ่มเปิดเครื่อง ในกรณีที่ระบบ**ล็อคป้องกัน** ถูกเปิดใช้งาน ใส่รหัสผ่านในลำดับที่คุณตั้งค่าไว้ที่ขั้นตอนที่ 5 ในกรณีที่คุณลืมรหัสผ่าน กรุณาติดต่อศูนย์บริการ ศูนย์บริการจะตรวจสอบความเป็นเจ้าของ และช่วยรีเซ็ตรหัสผ่าน



## การปรับระดับของโปรเจ็กเตอร์

สิ่งที่ควรทราบเมื่อตั้งค่าโปรเจ็กเตอร์:

โต๊ะหรือขาตั้งโปรเจ็กเตอร์ควรอยู่ในระดับที่เท่ากันและมีความแข็งแรง  
ควรจัดตำแหน่งโปรเจ็กเตอร์โดยให้เครื่องตั้งฉากกับหน้าจอ

ตรวจสอบสายไฟว่าอยู่ในตำแหน่งที่เหมาะสมปลอดภัย เนื่องจากอาจมีการสะดุดหกล้มได้

1. เพื่อเพิ่มระดับของโปรเจ็กเตอร์ บิดตัวปรับทวน  
เข็มนาฬิกา

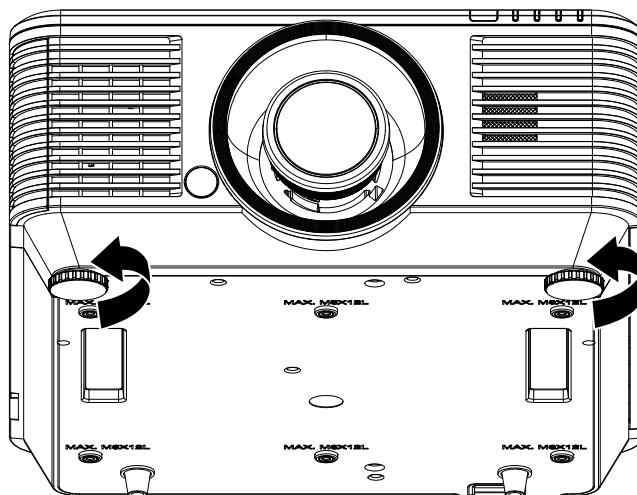

2. เพื่อลดระดับของโปรเจ็กเตอร์ ยกโปรเจ็กเตอร์  
ขึ้นและบิดตัวปรับตามเข็มนาฬิกา

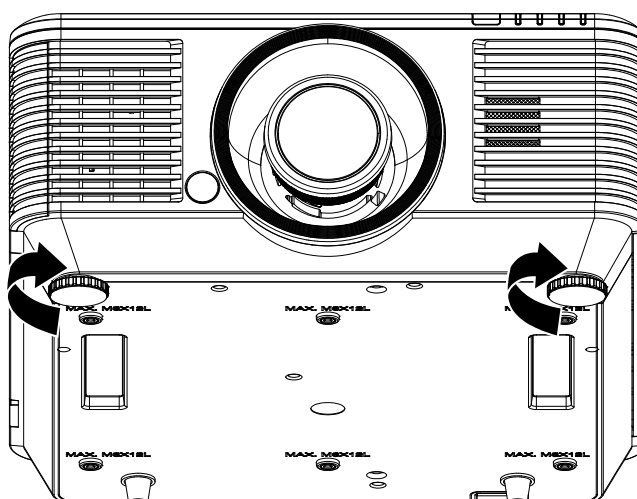

## การปรับตำแหน่งภาพที่ฉายโดยใช้การเลื่อน

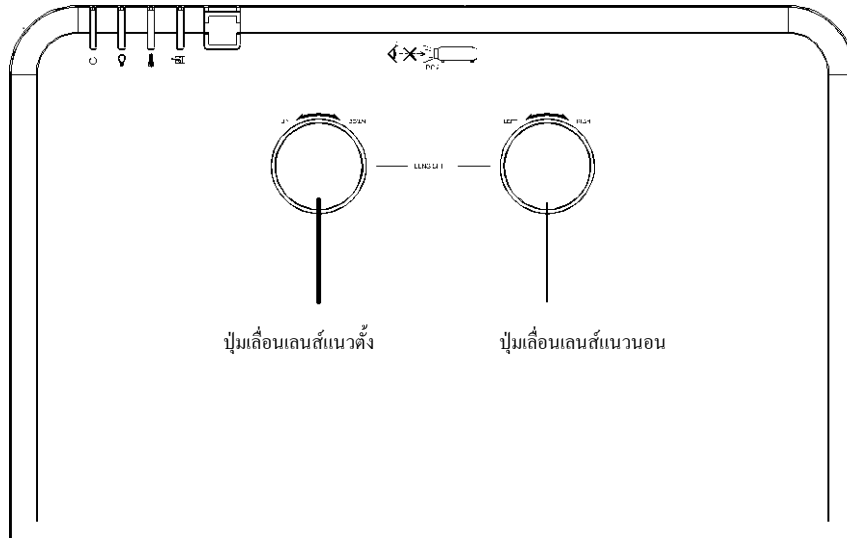

คุณสมบัติการเลื่อน ให้ฟังก์ชันการเลื่อนเลนส์ ซึ่งสามารถใช้เพื่อปรับตำแหน่งของภาพที่ฉายทั้งตามแนวนอนและแนวตั้งภายในช่วงอย่างละเอียดด้านล่าง

การเลื่อนเป็นระบบที่ไม่ซ้ำใคร ซึ่งให้การเลื่อนเลนส์ในขณะที่ยังคงรักษาอัตราคอนทราสต์ ANSI ที่สูงกว่าระบบเลื่อนเลนส์ทั่วไป

**หมายเหตุ:**

อย่าหมุนปุ่มเลื่อนเลนส์ไปไกลกว่าที่มีเสียงคลิก และกดปุ่มเบา ๆ เพื่อหมุนกลับ

## การปรับตำแหน่งภาพแนวตั้ง

ความสูงภาพแนวตั้งสามารถถูกปรับได้ระหว่าง 55% ถึง 155% ของตำแหน่งออฟเซต โปรดทราบว่า การปรับความสูงภาพแนวตั้งมากที่สุด สามารถถูกจำกัดโดยตำแหน่งภาพแนวนอน ตัวอย่างเช่น ไม่สามารถปรับให้ได้ตำแหน่งภาพแนวตั้งมากที่สุด ถ้าตำแหน่งภาพแนวนอนอยู่ที่มากที่สุด โปรดดูแผนภูมิช่วงการเลื่อนด้านล่าง สำหรับการอธิบายเพิ่มเติม

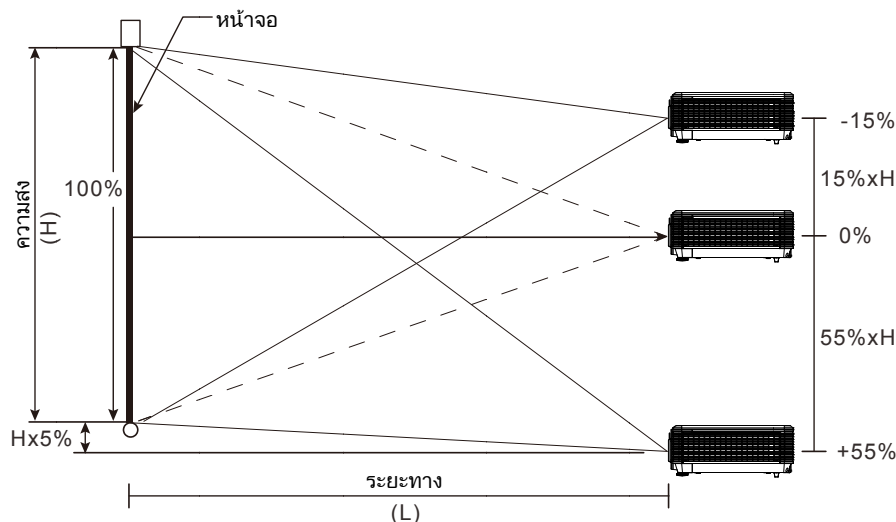



## การปรับตำแหน่งภาพแนวอน

เมื่อเลนส์ในตำแหน่งศูนย์กลาง คุณสามารถปรับภาพแนวอนไปทางซ้ายหรือขวาได้มากที่สุด 5% ของความกว้างภาพ  
 ครั้งหนึ่ง โปรดทราบว่า การปรับความสูงภาพแนวอนมากที่สุด สามารถถูกจำกัดโดยตำแหน่งภาพแนวตั้ง  
 ตัวอย่างเช่น ไม่สามารถปรับให้ได้ตำแหน่งภาพแนวอนมากที่สุด ถ้าตำแหน่งภาพแนวตั้งอยู่ที่มากที่สุด โปรดดู  
 แผนภูมิช่วงการเลื่อนด้านล่าง สำหรับการอธิบายเพิ่มเติม

ความกว้างหน้าจอ

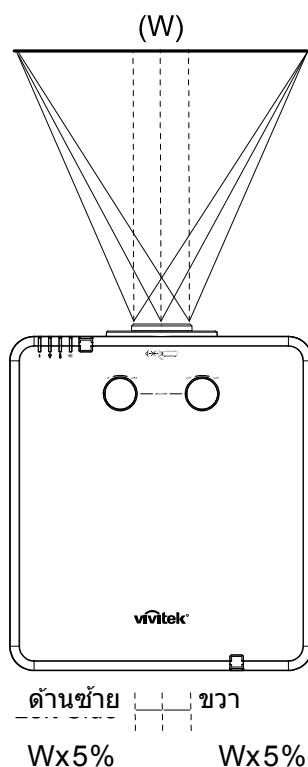

## แผนภูมิช่วงการเลื่อน

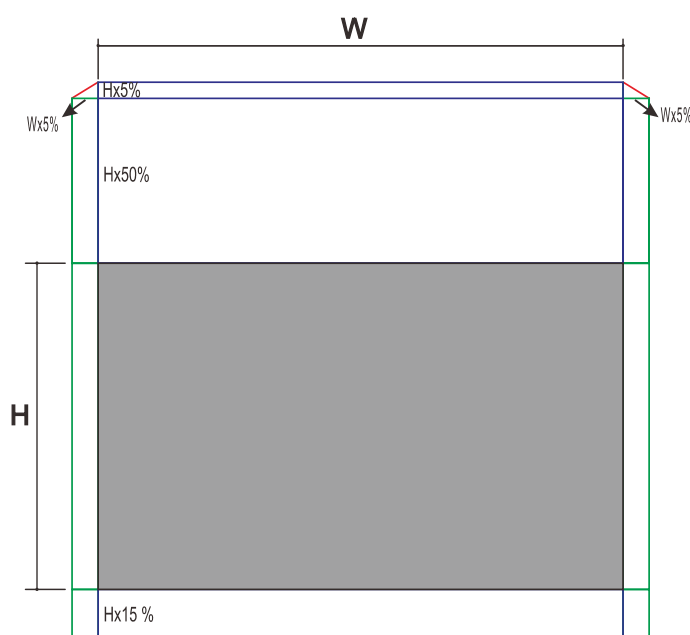

เมื่อ W และ H อยู่ที่ตำแหน่งออฟเซต 0%  
 การเลื่อน H ขึ้นมากที่สุด =  $H \times 55\%$   
 การเลื่อน H ลงมากที่สุด =  $H \times 15\%$   
 การเลื่อน W มากที่สุด =  $W \times 5\%$   
 เมื่อการเลื่อน W มากที่สุดเป็น  $W \times 5\%$   
 การเลื่อน H มากที่สุด =  $H \times 50\%$   
 เมื่อการเลื่อน H มากที่สุดเป็น  $H \times 55\%$   
 การเลื่อน W มากที่สุด =  $H \times 0\%$

## การปรับมุม โฟกัส และการปรับภาพเพี้ยน

1. ใช้ตัวควบคุม **ซูม-ภาพ** (เฉพาะบนโปรเจ็กเตอร์) เพื่อปรับขนาดภาพที่ฉายและขนาดหน้าจอ **B**
2. ใช้ตัวควบคุม **โฟกัส-ภาพ** (เฉพาะบนโปรเจ็กเตอร์) เพื่อทำให้ภาพที่ฉายชัดขึ้น **A**
3. กดปุ่ม **▲ / ▼ / ◀ / ▶** (บนโปรเจ็กเตอร์ หรือรีโมทคอนโทรล) เพื่อแก้ภาพสี่เหลี่ยมทั้งแนวตั้งและแนวนอนหรือกดปุ่ม **คีย์สโตน** (บนรีโมท) เพื่อเลือกคีย์สโตน V (แนวตั้ง) หรือ H (แนวนอน)

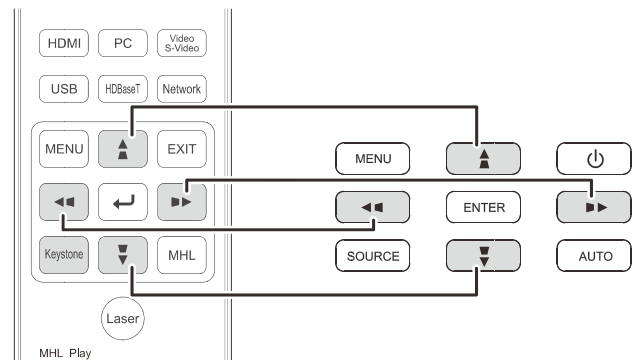
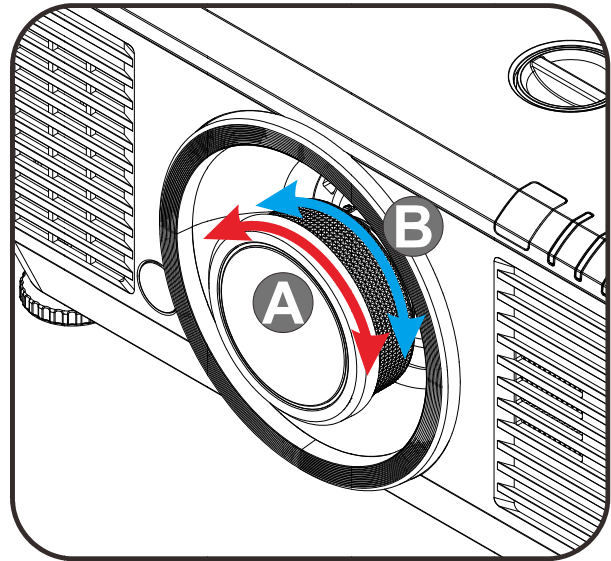

4. ตัวควบคุมการปรับความเพี้ยนภาพจะปรากฏบนจอแสดงผล  
กด **▲ / ▼** สำหรับภาพที่แก้ไขตามคีย์สโตนแนวนอน  
กด **◀ / ▶** สำหรับภาพที่แก้ไขตามคีย์สโตนแนวตั้ง

รีโมทคอนโทรลและแผงควบคุม OSD

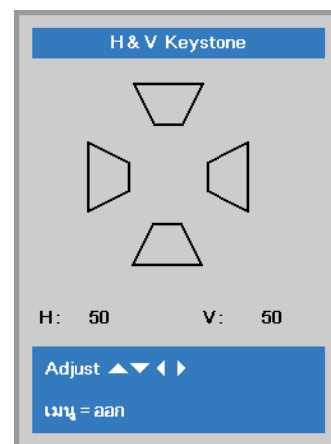

## การปรับระดับเสียง

1. กดปุ่มระดับเสียง บนรีโมทคอนโทรล ตัวควบคุมระดับเสียงจะปรากฏบนจอแสดงผล

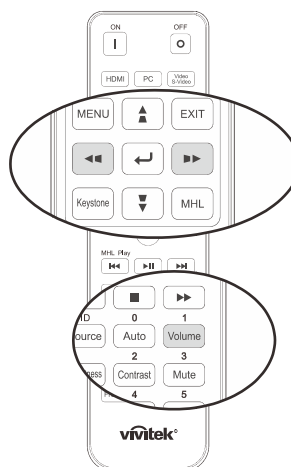

2. กดปุ่ม ◀ / ▶ บนแถบลูกศรเพื่อปรับระดับเสียง +/-



3. กดปุ่ม ปิดเสียง เพื่อปิดเสียง (การทำงานนี้มีเฉพาะบนรีโมทเท่านั้น)

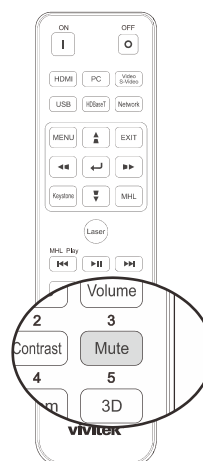

## การตั้งค่าเมนูที่แสดงบนหน้าจอ (OSD)

### ตัวควบคุมเมนู OSD

โปรเจ็กเตอร์มีเมนู OSD ที่อนุญาตให้คุณทำการปรับรูป และเปลี่ยนแปลงการตั้งค่าต่างๆ ได้หลายอย่าง

### การใช้ระบบเมนู OSD

คุณสามารถใช้ปุ่มเคอร์เซอร์รีโมทคอนโทรล หรือปุ่มบนโปรเจ็กเตอร์เพื่อเลื่อนและทำการเปลี่ยนแปลง OSD ภาพต่อไปนี้จะแสดงปุ่มที่เกี่ยวข้องบนโปรเจ็กเตอร์

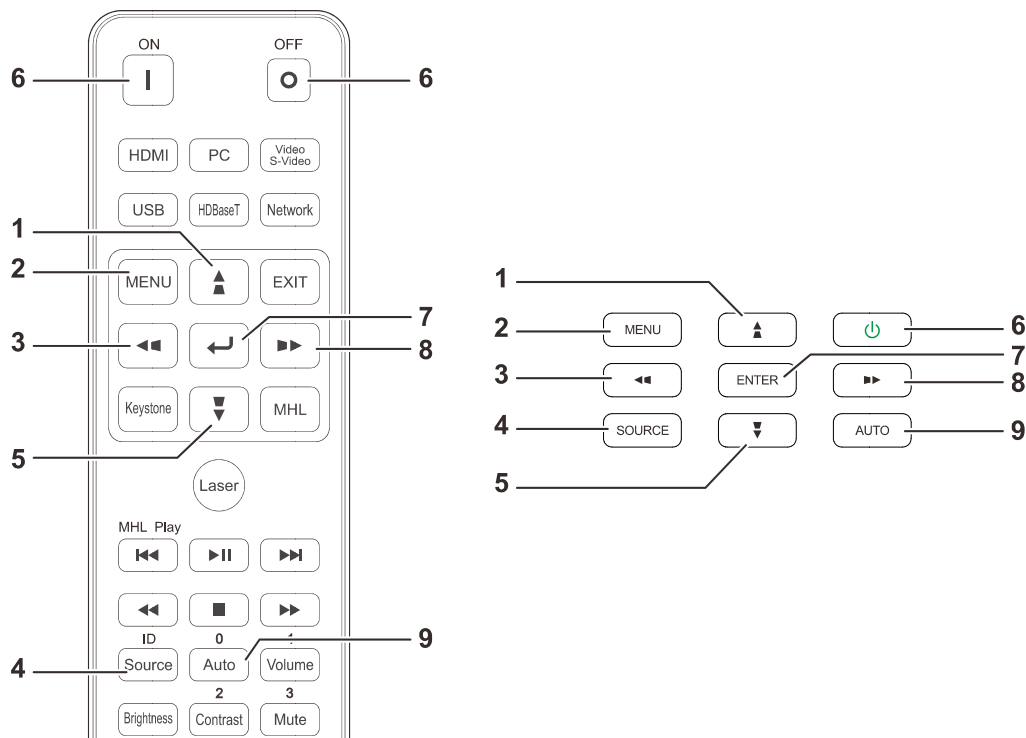

1. เพื่อที่จะเข้าสู่เมนู OSD กดปุ่ม **เมนู**
2. มีทั้งหมดสามเมนูกดปุ่มเคอร์เซอร์ **◀ / ▶** เพื่อเลื่อนไปมาระหว่างเมนู
3. กดปุ่มเคอร์เซอร์ **▲ / ▼** เพื่อเลื่อนขึ้นและลงในเมนู
4. กดปุ่มเคอร์เซอร์ **◀ / ▶** เพื่อเปลี่ยนค่าสำหรับการตั้งค่า
5. กดปุ่ม **เมนู** เพื่อปิด OSD หรือออกจากเมนูย่อย กดปุ่ม **ออก** เพื่อกลับไปยังเมนูก่อนหน้า



#### หมายเหตุ:

ขึ้นอยู่กับสัญญาณของวิดีโอ ไม่ใช่รายการทั้งหมดใน OSD จะใช้ได้ ตัวอย่างเช่น ตำแหน่งแนวตั้ง/แนวนอนในเมนูในคอมพิวเตอร์ สามารถแก้ไขได้เมื่อเชื่อมต่อกับพีซีแล้วรายการที่ใช้ไม่ได้จะไม่สามารถเข้าถึงได้และเป็นสีเทา

## การตั้งค่าภาษา OSD

ตั้งภาษา OSD ตามความต้องการของคุณก่อนที่จะดำเนินการต่อไป

1. กดปุ่มเมนู กดปุ่มเคอร์เซอร์ ◀▶ เพื่อเลื่อนไปยังการตั้งค่า 1 กดปุ่มเคอร์เซอร์ ▲▼ เพื่อเลื่อนไปยังเมนูระดับสูง 1

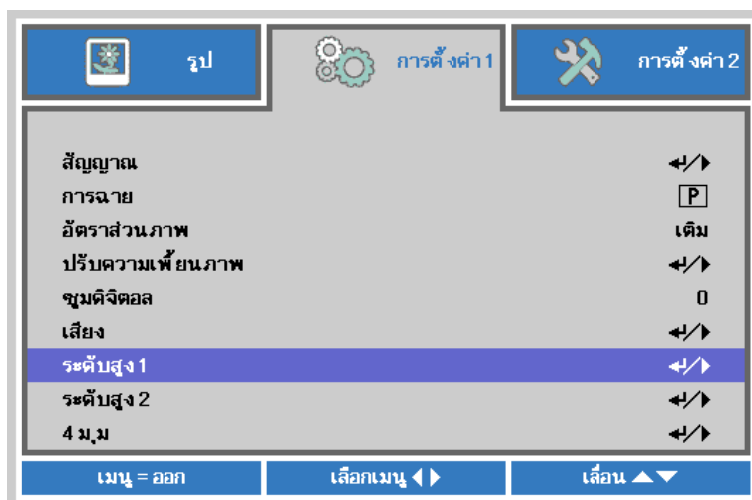

2. กด ◀ (ป้อน) / ▶ เพื่อเข้าไปยังเมนูย่อยระดับสูง 1 กดปุ่มเคอร์เซอร์ ▲▼ จนกว่า ภาษา จะถูกไฮไลต์

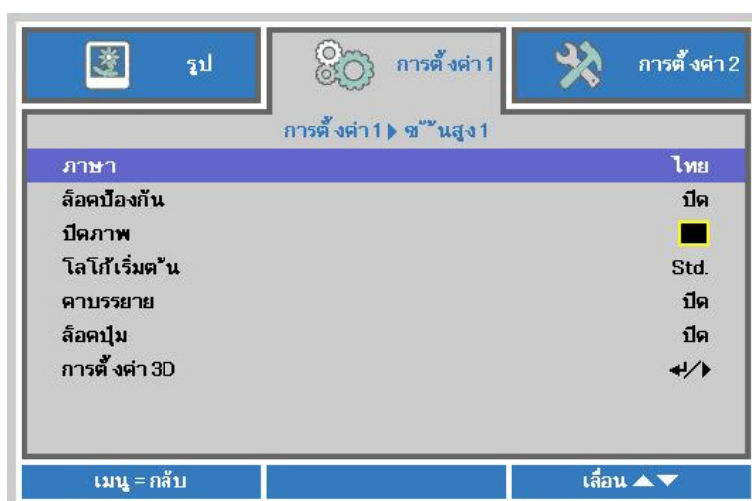

3. กดปุ่มเคอร์เซอร์ จนกว่าภาษาที่ต้องการจะถูกไฮไลต์
4. กดปุ่มเมนู สี่ครั้งเพื่อปิดเมนู OSD

## ภาพรวมเกี่ยวกับเมนู OSD

ใช้ภาพประกอบต่อไปนี้เพื่อค้นหาการตั้งค่าอย่างรวดเร็วสำหรับการตั้งค่าที่ต้องการ

เมนูหลัก	เมนูย่อย	การตั้งค่า	
ภาพ	โหมดการแสดงผล	การนำเสนอ, ความสว่าง, เกม, ภาพยนตร์, Vivid, ทวี, sRGB, DICOM SIM, ผู้ใช้, ผู้ใช้ 2	
	ความสว่าง	0~100	
	ความเข้ม	0~100	
	คอมพิวเตอร์	ตำแหน่งแนวนอน	-5~5 (ขึ้นอยู่กับออโตซิงค์)
		ตำแหน่งแนวตั้ง	-5~5 (ขึ้นอยู่กับออโตซิงค์)
		ความถี่	0~31
		การติดตาม	-5~5
		ซิงค์อัตโนมัติ	เปิด, ปิด
	ภาพอัตโนมัติ		
	ขั้นสูง	สีสดใส	0~10
		ความชัด	0~31
		แกมมา	1.8, 2.0, 2.2, 2.4, B&W, เส้น
		อุณหภูมิสี	อบอุ่น, ธรรมดา, เย็น
		วีดีโอ AGC	ปิด, เปิด
		ความอึมของสีวีดีโอ	0~100
โทนสีวีดีโอ		0~100	
ไวท์บาลานซ์		เกน R	0~200
		เกน G	0~200
		เกน B	0~200
	ออฟเซต R	-100~100	
ออฟเซต G	-100~100		
ออฟเซต B	-100~100		
การจัดการสี	แดง	เจดสี, ความอึมตัว, อัตราขยาย	
	เขียว	เจดสี, ความอึมตัว, อัตราขยาย	
	น้ำเงิน	เจดสี, ความอึมตัว, อัตราขยาย	
	ฟ้า	เจดสี, ความอึมตัว, อัตราขยาย	
	ม่วง	เจดสี, ความอึมตัว, อัตราขยาย	
	เหลือง	เจดสี, ความอึมตัว, อัตราขยาย	
	ขาว	เจดสี, ความอึมตัว, อัตราขยาย	
สีไดนามิก การตั้งค่า	สีไดนามิก	ปิด, เปิด	
	ตัวตั้งเวลาปิดไฟ	ปิดใช้งาน 0.5 วินาที, 1 วินาที, 2 วินาที, 3 วินาที, 4 วินาที	
การตั้งค่า HDR	การควบคุม HDR	ปิด, อัตโนมัติ, เปิด	
	โหมด HDR	PQ-L300, PQ-L400, PQ-L500, PQ-L600	

เมนหลัก	เมนย่อย		การตั้งค่า		
การตั้งค่า 1	สัญญาณ	สัญญาณ	เลือกสัญญาณอินพุตอ้างอิง (IR / ปุ่มกด)		
	การฉายภาพ		ธรรมดา, จริ่ง, เพดาน, จริ่ง+เพดาน		
	อัตราส่วนภาพ		เต็ม, 4:3, 16:9, กล้องจดหมาย, เนทีฟ, 7.25:1		
	ปรับภาพเพี้ยน		H: -25 ~ +25 V: -30 ~ +30		
	ดิจิตอลซูม		-10~10		
	เสียง	ระดับเสียง		0~10	
		ปิดเสียง		ปิด, เปิด	
		ลำโพงในเครื่อง		ปิด, เปิด	
	ขั้นสูง 1	ภาษา		English, Français, Deutsch, Español, Português, 简体中文, 繁體中文, Italiano, Norsk, Svenska, Nederlands, Русский, Polski, Suomi, Ελληνικά, 한국어, Magyar, Čeština, العربية, Türkçe, Việt, 日本語, ไทย, فارسی,	
		ล๊อคป้องกัน		ปิด, เปิด	
		ปิดภาพ		ว่าง, แดง, เขียว, น้ำเงิน, ขาว	
		โลโก้เริ่มต้น		มาตรฐาน, สีดำ, สีน้ำเงิน	
		ค่าบรรยาย		ปิด, เปิด	
		ล๊อคปุ่ม		ปิด, เปิด	
		การตั้งค่า 3D	3D		ปิด DLP-Link IR
			3D		ปิด, เปิด
			รูปแบบ 3D		เฟรมแพคกิ้ง, บน/ล่าง, เคียงข้างกัน, เฟรมสี่เหลี่ยม, ใต้จอ
			หน้าจอ 3D		0~359
			อินพุต 3D ซิงค์		ภายใน, ภายนอก
			เอาต์พุต 3D ซิงค์	ภายใน, บายพาส	
	ขั้นสูง 2	รูปแบบทดสอบ		ไม่มี, แรมป์RGB, แถบสี, แถบชั้น, CheckBoard, กริด, เส้นแนวนอน, เส้นแนวตั้ง, เส้นทแยง, แรมป์แนวนอน,	
		เลื่อนภาพแนวนอน		-50~50	
		เลื่อนภาพแนวตั้ง		-50~50	
	4 มม		บนซ้าย, บนขวา, ล่างขวา, ล่างซ้าย		

## คู่มือผู้ใช้ — โปรเจ็กเตอร์ DLP

เมนูหลัก	เมนูย่อย	การตั้งค่า	
การตั้งค่า 2	สัญญาณอัตโนมัติ	ปิด, เปิด	
	ปิดเมื่อไม่มีสัญญาณ	0~180	
	เปิดอัตโนมัติ	ปิด, เปิด	
	การตั้งค่าแสง	โหมดแสง	ปกติ, อีโค, อีโคพลัส, หรี, หรือ แสงเต็มที่, แสงกำหนดเอง
		แสงกำหนดเอง	50~200
		ความสว่างคงที่	ปิด, เปิด
	รีเซ็ตทั้งหมด		
	สถานะ	เปิดสัญญาณ	
		ข้อมูลวิดีโอ	
		ชั่วโมงแสง	
		เวอร์ชันซอฟต์แวร์	
		รหัสการเชื่อมต่อระยะไกล	
		หมายเลขซีเรียล	
		ชั่วโมงกรองอากาศ	
		ขั้นสูง 1	ตำแหน่งเมนู
เมนูโปร่ง			0%, 25%, 50%, 75%, 100%
โหมดพลังงานต่ำ			เปิด, เปิดโดย Lan
ความเร็วพัดลม	ธรรมดา, สูง		
ข้อมูลแสง	ปกติ, อีโค, อีโคพลัส, หรี, หรือ แสงเต็มที่, แสงกำหนดเอง		
ID โปรเจ็กเตอร์	0~98		
รหัสการเชื่อมต่อระยะไกล	ค่าเริ่มต้น, 1, 2, 3, 4, 5, 6, 7		
เครือข่าย	สถานะเครือข่าย		เชื่อมต่อ, เลิกเชื่อมต่อ
	DHCP		เปิด, ปิด
	IP แอดเดรส		0~255, 0~255, 0~255. 0~255
	ซับเน็ต มาสก์		0~255, 0~255, 0~255. 0~255
	เกตเวย์		0~255, 0~255, 0~255. 0~255
	DNS		0~255, 0~255, 0~255. 0~255
	เริ่มใช้		ตกลง / ยกเลิก
	HDBaseT-IR/S232		HDBaseT- IR/RS232
		IR ด้านหน้า	เปิด, ปิด
		IR ด้านหลัง	เปิด, ปิด
ขั้นสูง 2	ตัวตั้งเวลาสลีป	0~600	
	ตัวกรองสัญญาณ	HDMI1	ปิดการใช้งาน, เปิดใช้งาน
		HDMI2	ปิดการใช้งาน, เปิดใช้งาน
		DVI	ปิดการใช้งาน, เปิดใช้งาน
		VGA	ปิดการใช้งาน, เปิดใช้งาน
		BNC	ปิดการใช้งาน, เปิดใช้งาน
		คอมโพสวิดีโอ	ปิดการใช้งาน, เปิดใช้งาน
		HDBaseT	ปิดการใช้งาน, เปิดใช้งาน
		ตั้งค่าชั่วโมงกรองอากาศใหม่	ตกลง / ยกเลิก
	พื้นที่สี	อัตโนมัติ, RGB, YUV	
	ช่วงระยะควอนไทเซชัน	อัตโนมัติ, เต็มรูปแบบ, จำกัด	
	HDMI EDID	เพิ่มประสิทธิภาพ, มาตรฐาน	



## เมนูรูป

**ข้อควรระวัง !**

เมื่อมีการเปลี่ยนแปลงพารามิเตอร์โหมดการแสดงผลทั้งหมด ข้อมูลจะถูกบันทึกไปยังโหมดผู้ใช้

กดปุ่ม เมนู เพื่อเปิดเมนู OSD กดปุ่มเคอร์เซอร์ ◀▶ เพื่อเลื่อนไปยังเมนูรูป กดปุ่มเคอร์เซอร์ ▲▼ เพื่อเลื่อนขึ้นและลงในเมนู รูป กด ◀▶ เพื่อเข้าไปยัง และ เปลี่ยนแปลงค่าสำหรับการตั้งค่าต่างๆ

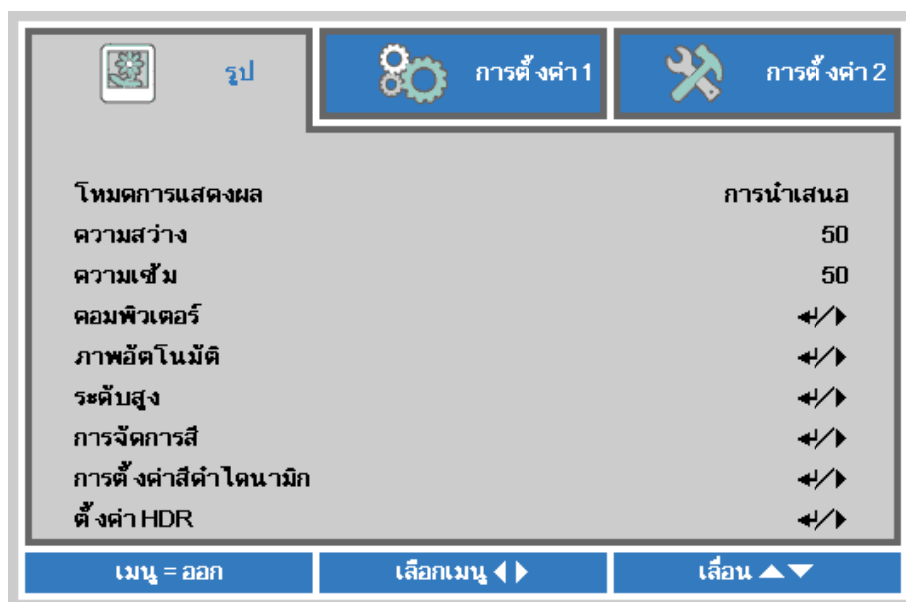

รายการ	คำอธิบาย
โหมดการแสดงผล	กดปุ่มเคอร์เซอร์ ◀▶ เพื่อเข้าไปยัง และตั้งค่าโหมดการแสดงผล
ความสว่าง	กดปุ่มเคอร์เซอร์ ◀▶ เพื่อเข้าไปยัง และปรับความสว่างการแสดงผล
ความเข้ม	กดปุ่มเคอร์เซอร์ ◀▶ เพื่อเข้าไปยัง และปรับความเข้มการแสดงผล
คอมพิวเตอร์	กด◀(ป้อน) / ▶ เพื่อเข้าไปยังเมนูคอมพิวเตอร์ ดู <a href="#">เมนูคอมพิวเตอร์หน้า 30</a>
ภาพอัตโนมัติ	กด◀(ป้อน) / ▶ เพื่อปรับเฟส การติดตาม ขนาด และตำแหน่งโดยอัตโนมัติ
ระดับสูง	กด◀(ป้อน) / ▶ เพื่อเข้าไปยังเมนู ชั้นสูง ดู <a href="#">คุณสมบัติชั้นสูงหน้า 31</a>
ตั้งค่า HDR	กด◀(ป้อน) / ▶ เพื่อเข้าไปยังเมนูการจัดการสี ดูหน้า <a href="#">33</a> สำหรับข้อมูลเพิ่มเติมเกี่ยวกับ <a href="#">การจัดการสี</a>
การตั้งค่าสีตาไดนามิก	กด◀(ป้อน) / ▶ เพื่อเข้าไปยังเมนูการตั้งค่าสีตาไดนามิก ดูหน้า <a href="#">34</a> สำหรับข้อมูลเพิ่มเติมเกี่ยวกับ <a href="#">การตั้งค่าสีตาไดนามิก</a>
ตั้งค่า HDR	กด◀(ป้อน) / ▶ เพื่อเข้าไปยังเมนูการตั้งค่า HDR ดูหน้า <a href="#">35</a> สำหรับข้อมูลเพิ่มเติมเกี่ยวกับ <a href="#">ตั้งค่า HDR</a>

**เมนูคอมพิวเตอร์**

กดปุ่ม เมนู เพื่อเปิดเมนู OSD กด ◀▶ เพื่อเลื่อนไปยังเมนู รูปกด ▲▼ เพื่อเลื่อนไปยังเมนู คอมพิวเตอร์ แล้วกด ป้อน หรือ ▶กด ▲▼ เพื่อเลื่อนขึ้นและลงในเมนู คอมพิวเตอร์



รายการ	คำอธิบาย
ตำแหน่งตามแนวนอน	กดปุ่มเคอร์เซอร์ ◀▶ เพื่อ เข้าไปยัง และปรับตำแหน่งการแสดงผลไปทางซ้ายหรือขวา
ตำแหน่งตามแนวตั้ง	กดปุ่มเคอร์เซอร์ ◀▶ เพื่อ เข้าไปยัง และปรับตำแหน่งการแสดงผลขึ้นหรือลง
ความถี่	กดปุ่มเคอร์เซอร์ ◀▶ เพื่อเข้าไปยัง และปรับนาฬิกาแหลมปลิง A/D
แทร็กกิ้ง	กดปุ่มเคอร์เซอร์ ◀▶ เพื่อเข้าไปยัง และปรับจุดแหลมปลิง A/D
ซิงค์อัตโนมัติ	กดปุ่มเคอร์เซอร์ ◀▶ เพื่อ เข้าไปยัง และปรับตำแหน่งการซิงค์อัตโนมัติให้เปิดหรือปิด

**คุณสมบัติขั้นสูง**

กดปุ่ม **เมนู** เพื่อเปิดเมนู **OSD** กด ◀▶ เพื่อเลื่อนไปยังเมนู **รูป** กด ▲▼ เพื่อเลื่อนไปยังเมนู **ขั้นสูง** จากนั้นกด **ป้อน** หรือ ▶ กด ▲▼ เพื่อเลื่อนขึ้นและลงในเมนู **ขั้นสูง**

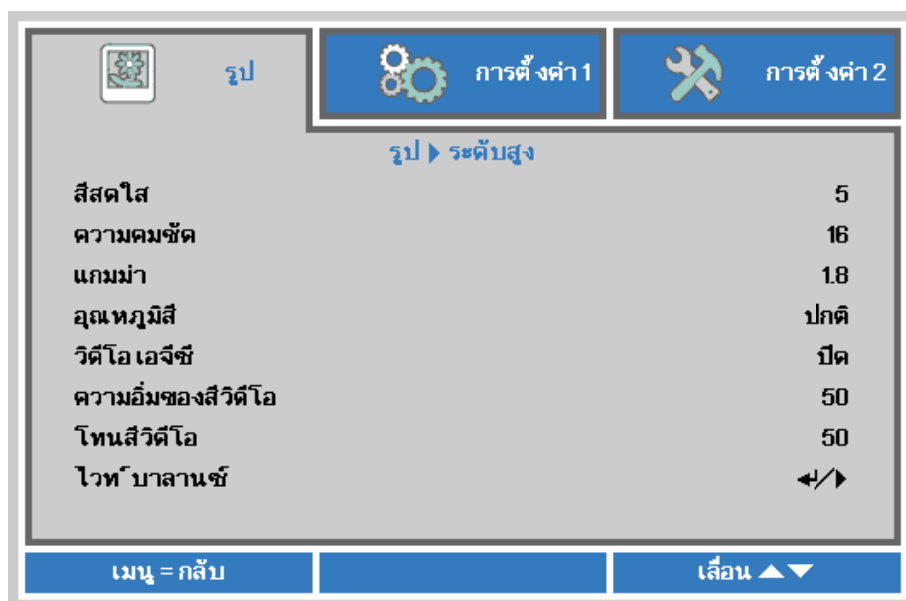

รายการ	คำอธิบาย
สีสดใส	กดปุ่มเคอร์เซอร์ ◀▶ เพื่อเข้าไปยัง และปรับค่าสีสดใส
ความคมชัด	กดปุ่มเคอร์เซอร์ ◀▶ เพื่อเข้าไปยัง และปรับความคมชัดการแสดงผล
แกมมา	กดปุ่มเคอร์เซอร์ ◀▶ เพื่อเข้าไปยัง และปรับการแก้ไขแกมมาของการแสดงผล
อุณหภูมิสี	กดปุ่มเคอร์เซอร์ ◀▶ เพื่อเข้าไปยังและปรับค่าอุณหภูมิสี
วิดีโอเอจิสต์	กดปุ่มเคอร์เซอร์ ◀▶ เพื่อเข้าไปยังและเปิดหรือปิดการทำงานการควบคุมอัตราขยายอัตโนมัติสำหรับสัญญาณวิดีโอ
ความอืดของสีวิดีโอ	กดปุ่มเคอร์เซอร์ ◀▶ เพื่อ เข้าไปยังและ ปรับความอืดของสีวิดีโอ
โทนสีวิดีโอ	กดปุ่มเคอร์เซอร์ ◀▶ เพื่อ เข้าไปยังและ ปรับโทน/เฉดสีวิดีโอ
ไวท์บาลานซ์	กดปุ่ม <b>ปุ่ม ป้อน</b> / ▶ เพื่อเข้าไปยังเมนูย่อย <b>ไวท์บาลานซ์</b> ดู <b>ไวท์บาลานซ์</b> ที่หน้า32

## ไวท์บาลานซ์

กดปุ่ม **ENTER** เพื่อเข้าไปยังเมนูย่อย ไวท์บาลานซ์



รายการ	คำอธิบาย
เพิ่ม R	กดปุ่ม ◀▶ เพื่อปรับเกนสีแดง
เพิ่ม G	กดปุ่ม ◀▶ เพื่อปรับเกนสีเขียว
เพิ่ม B	กดปุ่ม ◀▶ เพื่อปรับเกนสีน้ำเงิน
ลด R	กดปุ่ม ◀▶ เพื่อปรับออฟเซตสีแดง
ลด G	กดปุ่ม ◀▶ เพื่อปรับออฟเซตสีเขียว
ลด B	กดปุ่ม ◀▶ เพื่อปรับออฟเซตสีน้ำเงิน

การจัดการสี

กดปุ่ม **เมนู** เพื่อเปิดเมนู**OSD** กด ◀▶ เพื่อเลื่อนไปยังเมนู **รูป** กด ▼▲ เพื่อเลื่อนไปยังเมนู **การจัดการสี** และกดปุ่ม **อน** หรือ ▶ กด ▼▲ เพื่อเลื่อนขึ้นและลงในเมนู **การจัดการสี**



รายการ	คำอธิบาย
แดง	เลือกเพื่อไปยังการจัดการสีแดง กดปุ่ม ◀▶ เพื่อปรับเจดสี ความอิ่มตัว และอัตราขยาย
เขียว	เลือกเพื่อไปยังการจัดการสีเขียว กดปุ่ม ◀▶ เพื่อปรับเจดสี ความอิ่มตัว และอัตราขยาย
น้ำเงิน	เลือกเพื่อไปยังการจัดการสีน้ำเงิน กดปุ่ม ◀▶ เพื่อปรับเจดสี ความอิ่มตัว และอัตราขยาย
ฟ้ามืดเขียว	เลือกเพื่อไปยังการจัดการสีฟ้ามืดเขียว กดปุ่ม ◀▶ เพื่อปรับเจดสี ความอิ่มตัว และอัตราขยาย
ม่วงแดง	เลือกเพื่อไปยังการจัดการสีม่วง กดปุ่ม ◀▶ เพื่อปรับเจดสี ความอิ่มตัว และอัตราขยาย
เหลือง	เลือกเพื่อไปยังการจัดการสีเหลือง กดปุ่ม ◀▶ เพื่อปรับเจดสี ความอิ่มตัว และอัตราขยาย
ขาว	เลือกเพื่อไปยังการจัดการสีขาว กดปุ่ม ◀▶ เพื่อปรับสีแดง เขียว และน้ำเงิน

### การตั้งค่าสีดำไดนามิก

กดปุ่ม เมนู เพื่อเปิดเมนู OSD กด ◀▶ เพื่อเลื่อนไปยังเมนู รูป กด ▼▲ เพื่อเลื่อนไปยังเมนู การตั้งค่าสีดำไดนามิก จากนั้นกด Enter หรือ ▶กด ▼▲ เพื่อเลื่อนขึ้นและลงในเมนู การตั้งค่าสีดำไดนามิก

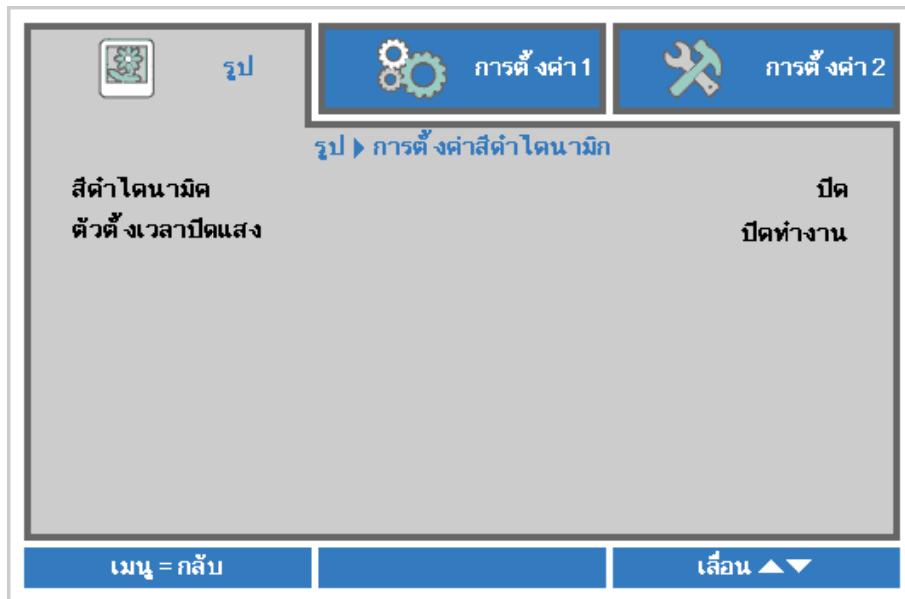

รายการ	คำอธิบาย
สีดำไดนามิก	เลือกเพื่อเข้าไดนามิกแบล็กในโหมดธรรมดาและโหมดอีโคโน กดปุ่ม ◀▶ เพื่อปรับเปิดหรือปิด
ตัวตั้งเวลาปิดแสง	เลือกเพื่อเข้าสู่ตัวตั้งเวลาปิดไฟ กดปุ่ม ◀▶ เพื่อปรับปิดใช้งาน, 0.5 วินาที, 1 วินาที, 2 วินาที, 3 วินาที, 4 วินาที

## ตั้งค่า HDR

กดปุ่ม เมนู เพื่อเปิดเมนู OSD กด ◀▶ เพื่อเลื่อนไปยังเมนู รูป กด ▼▲ เพื่อเลื่อนไปยังเมนู การตั้งค่า HDR จากนั้นกด Enter หรือ ▶ กด ▼▲ เพื่อเลื่อนขึ้นและลงในเมนู การตั้งค่า HDR



รายการ	คำอธิบาย
ควบคุม HDR	เลือกเพื่อเข้าสู่การตั้งค่า HDR กดปุ่ม ◀▶ เพื่อปรับปิด อัตโนมัติ และเปิด
โหมด HDR	เลือกเพื่อเข้าสู่ตัวตั้งเวลาปิดไฟ กดปุ่ม ◀▶ เพื่อปรับ PQ-L300, PQ-L400, PQ-L500, PQ-L600

**หมายเหตุ:**

หากต้องการเข้าสู่การตั้งค่า HDR โปรดตรวจสอบให้แน่ใจว่าแหล่งสัญญาณ HDMI มี HDR-10 หรือ HLG

## เมนูการตั้งค่า 1

กดปุ่ม **เมนู** เพื่อเปิดเมนู **OSD** กดปุ่ม **เคอร์เซอร์** ◀▶ เพื่อเลื่อนไปยังเมนู **การตั้งค่า 1** กดปุ่ม **เคอร์เซอร์** ▲▼ เพื่อเลื่อนขึ้นและลงในเมนู **การตั้งค่า 1** กด ◀▶ เพื่อเข้าไปยัง และเปลี่ยนค่าสำหรับการตั้งค่า



รายการ	คำอธิบาย
สัญญาณ	กดปุ่มเคอร์เซอร์ ◀▶ เพื่อเข้าไปยังเมนูสัญญาณ เลือกสัญญาณอินพุตอ้างอิง (IR / ปุ่มกด)
การฉาย	กดปุ่มเคอร์เซอร์ ◀▶ เพื่อเข้าไปยังและเลือกจากวิธีการฉายสี่วิธี.
อัตราส่วนภาพ	กดปุ่มเคอร์เซอร์ ◀▶ เพื่อเข้าไปยังและปรับอัตราส่วนภาพวิดีโอ
ปรับความเพี้ยนภาพ	กดปุ่ม◀(ป้อน) / ▶ เพื่อเข้าไปยังเมนู เครือข่าย ดู <a href="#">ปรับภาพเพี้ยน</a> ที่หน้า37.
ชุมติจิตอล	กดปุ่มเคอร์เซอร์ ◀▶ เพื่อเข้าไปยังและปรับเมนูติจิตอลชุม
เสียง	กด◀(ป้อน) / ▶ เพื่อเข้าไปยังเมนูเสียง ดู <a href="#">เสียง37</a>
ระดับสูง 1	กด◀(ป้อน) / ▶ เพื่อเข้าสู่เมนูชั้นสูง 1 ดู <a href="#">คุณสมบัติ ชั้นสูง 1</a> ในหน้า 38
ระดับสูง 2	กด◀(ป้อน) / ▶ เพื่อเข้าสู่เมนูชั้นสูง 2 ดู <a href="#">คุณสมบัติ ชั้นสูง 2</a> ในหน้า 40
4 มม	กดปุ่ม◀(ป้อน) / ▶ เพื่อเข้าไปยังเมนูย่อย 4 มม ดู <a href="#">4 มม</a> ที่หน้า41. หมายเหตุ: ไม่สนับสนุนเมื่อเปิดโหมด 3D



### ปรับภาพเพี้ยน

กดปุ่ม **เมนู** เพื่อเปิดเมนู **OSD** กด ◀▶ เพื่อเลื่อนไปยังเมนู **การตั้งค่า 1** กด ▼▲ เพื่อเลื่อนไปยังเมนู **ส่วนสำคัญ** และกดปุ่ม **Enter** หรือ ▶ กดปุ่ม ▼▲ เพื่อปรับค่าแนวตั้งจาก -30 ถึง 30 กด ◀▶ เพื่อปรับค่าแนวนอนจาก -25 ถึง 25

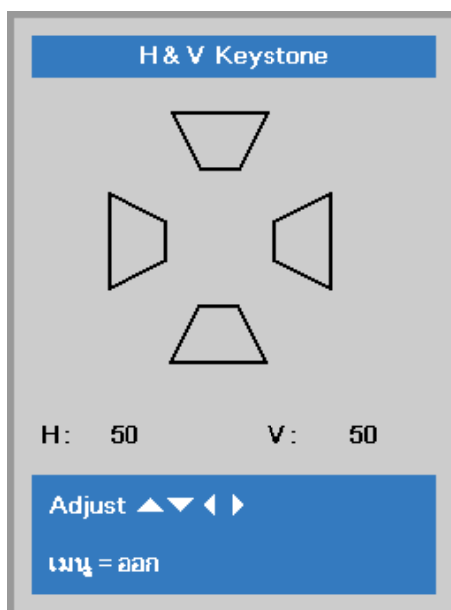

### เสียง

กดปุ่ม **เมนู** เพื่อเปิดเมนู **OSD** กด ◀▶ เพื่อเลื่อนไปยังเมนู **การตั้งค่า 1** กด ▼▲ เพื่อเลื่อนไปยังเมนู **เสียง** จากนั้นกด **ปุ่ม** หรือ ▶ กด ▼▲ เพื่อเลื่อนขึ้นและลงในเมนู **เสียง**



รายการ	คำอธิบาย
ระดับเสียง	กดปุ่มเคอร์เซอร์ ◀▶ เพื่อ เข้าไปยังและปรับระดับเสียง
ปิดเสียง	กดปุ่มเคอร์เซอร์ ◀▶ เพื่อ เข้าไปยังและ เปิดหรือปิดลำโพง
ลำโพงในเครื่อง	กดปุ่มเคอร์เซอร์ ◀▶ เพื่อเลือกการเปิดหรือปิดลำโพงภายใน

**คุณสมบัติ ขั้นสูง 1**

กดปุ่ม **เมนู** เพื่อเปิดเมนู OSD กด ◀▶ เพื่อเลื่อนไปยังเมนู **การตั้งค่า 1** กด ▲▼ เพื่อเลื่อนไปยังเมนู **ขั้นสูง 1** จากนั้นกด **ป้อน** หรือ ▶ กด ▲▼ เพื่อเลื่อนขึ้นและลงในเมนู **ขั้นสูง 1** กด ◀▶ เพื่อ เข้าสู่และเปลี่ยนค่าสำหรับการตั้งค่า



รายการ	คำอธิบาย
ภาษา	กดปุ่มเคอร์เซอร์ ◀▶ เพื่อเข้าไปยัง และเลือกเมนูภาษาที่แตกต่างกัน
ล็อคป้องกัน	กดปุ่มเคอร์เซอร์ ◀▶ เพื่อเข้าไปยัง และเปิดหรือปิดการใช้งานฟังก์ชันล็อคป้องกัน
ปิดภาพ	กดปุ่มเคอร์เซอร์ ◀▶ เพื่อเข้าไปยัง และเลือกสีที่แตกต่างกัน เพื่อปิดหน้าจอ
โลโก้เริ่มต้น	กดปุ่มเคอร์เซอร์ ◀▶ เพื่อเข้าไปยังและเปิดหรือปิดการใช้งานการแสดงผลโลโก้
คำบรรยาย	กดปุ่มเคอร์เซอร์ ◀▶ เพื่อเข้าไปยังและเปิดหรือปิดการใช้งานคำบรรยาย
ล็อคปุ่ม	กดปุ่มเคอร์เซอร์ ◀▶ เพื่อเข้าไปยัง และเปิดทำงานหรือปิดทำงานปุ่มที่สามารถทำงานบนแป้นกด หมายเหตุ : กดปุ่มเคอร์เซอร์ ▼ บนแป้นกดค้างไว้ 5 วินาทีเพื่อปลดล็อคแป้นกด
การตั้งค่า 3D	กด ◀ (ป้อน) / ▶ เพื่อเข้าไปยังเมนู 3D ดูหน้า 39 สำหรับข้อมูลเพิ่มเติมเกี่ยวกับ การตั้งค่า 3D

**หมายเหตุ:**  
เพื่อสนุกละเอียดกับฟังก์ชัน 3D, แรกสุดให้เปิดทำงานการตั้งค่า เล่นภาพยนตร์แบบ 3D ที่พบในอุปกรณ์ DVD ของคุณ ภายใต้เมนู แผ่น 3D

## การตั้งค่า 3D

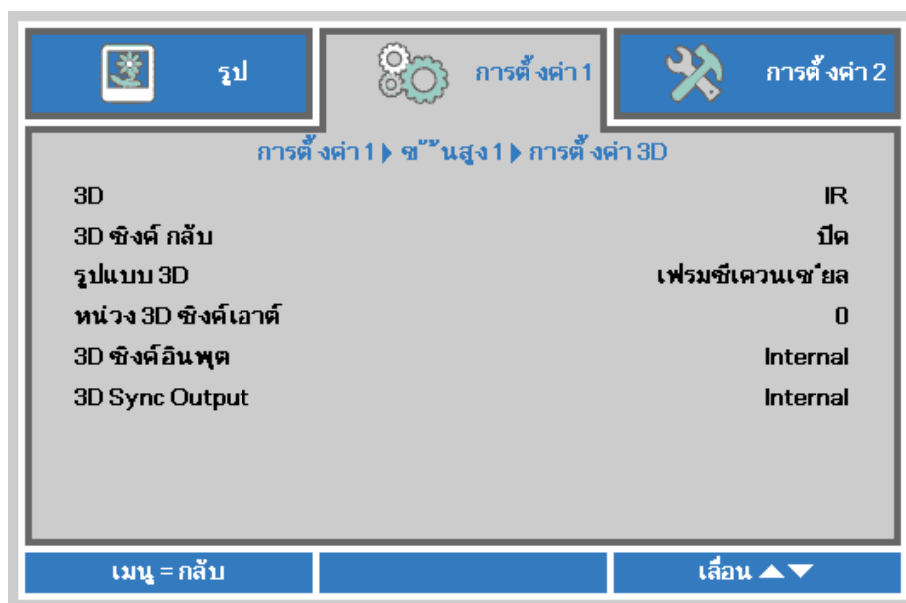

รายการ	คำอธิบาย
3D	กดปุ่มเคอร์เซอร์ ◀▶ เพื่อเข้าไปยัง และเลือกโหมด 3D ที่แตกต่าง
3D ซิงค์ กลับ	กดปุ่มเคอร์เซอร์ ◀▶ เพื่อเข้าไปยัง และเปิดหรือปิดการใช้งาน 3D ซิงค์ กลับ
รูปแบบ 3D	กดปุ่มเคอร์เซอร์ ◀▶ เพื่อเข้าไปยัง และเลือกรูปแบบ 3D ที่แตกต่าง
หน่วง 3D ซิงค์เอาต์	กดปุ่มเคอร์เซอร์ ◀▶ เพื่อปรับการหน่วงสัญญาณ 3D ซิงค์ออก
3D ซิงค์อินพุต	เชื่อมต่อตรงกับอินพุต 3D ซิงค์โดยอัตโนมัติ
3D Sync Output	กดปุ่มเคอร์เซอร์ ◀▶ เพื่อเข้าสู่ภายในหรือบายพาสของอินพุต 3D ซิงค์

**หมายเหตุ:**

- รายการเมนู OSD 3D จะเป็นสีเทา ถ้าไม่มีแหล่งสัญญาณ 3D ที่เหมาะสม นี่เป็นการตั้งค่าเริ่มต้น
- เมื่อโปรเจ็กเตอร์เชื่อมต่ออยู่กับแหล่งสัญญาณ 3D ที่เหมาะสม, เมนู OSD 3D จะถูกเปิดทำงานเพื่อให้ทำการเลือก
- ใช้แว่น 3D เพื่อดูภาพ 3D
- คุณจำเป็นต้องมีเนื้อหา 3D จากแผ่น DVD 3D หรือไฟล์มีเดีย 3D
- คุณจำเป็นต้องเปิดทำงานแหล่งสัญญาณ 3D (แผ่น DVD 3D บางแผ่นอาจมีคุณสมบัติเลือกการเปิด-ปิด 3D)
- คุณจำเป็นต้องมีแว่น DLP ลิงค์ 3D หรือแว่น IR 3D ชัตเตอร์กลาส ถ้าเป็นแว่น IR 3D ชัตเตอร์กลาส, คุณจำเป็นต้องติดตั้งไดรเวอร์บน PC ของคุณและเชื่อมต่อตัวส่งสัญญาณ USB
- โหมด 3D ของ OSD จำเป็นต้องตรงกับชนิดของแว่น (DLP ลิงค์ หรือ IR 3D)
- เปิดแว่น โดยปกติแว่นจะมีสวิตช์เปิด-ปิด  
แว่นแต่ละชนิดมีขั้นตอนการกำหนดค่าของตัวเอง โปรดปฏิบัติตามขั้นตอนการกำหนดค่าที่มาพร้อมกับแว่นของคุณ เพื่อทำการระบวนการตั้งค่าให้เสร็จ
- พาสซีฟ 3D ไม่สนับสนุนผ่าน 3D ซิงค์เข้า/ออก

**หมายเหตุ:**

เนื่องจากแว่นชนิดต่างๆ (DLP ลิงค์ หรือ IR ชัตเตอร์กลาส) มีขั้นตอนการตั้งค่าของตัวเอง, โปรดปฏิบัติตามคำแนะนำเพื่อทำการระบวนการตั้งค่าให้เสร็จ

**คุณสมบัติ ขั้นสูง 2**

กดปุ่ม **เมนู** เพื่อเปิดเมนู OSD กด ◀▶ เพื่อเลื่อนไปยังเมนู **การตั้งค่า 1** กด ▲▼ เพื่อเลื่อนไปยังเมนู **ขั้นสูง 2** จากนั้นกด **ป้อน** หรือ ▶ กด ▲▼ เพื่อเลื่อนขึ้นและลงในเมนู **ขั้นสูง 2** กด ◀▶ เพื่อ เข้าสู่และเปลี่ยนค่าสำหรับการตั้งค่า



รายการ	คำอธิบาย
รูปแบบทดสอบ	กดปุ่มเคอร์เซอร์ ◀▶ เพื่อเข้าไปยัง และเลือกรูปแบบทดสอบภายใน
เลื่อนภาพแนวนอน	กดปุ่มเคอร์เซอร์ ◀▶ เพื่อเข้าไปยัง และตั้งค่า เลื่อนภาพแนวนอน
เลื่อนภาพแนวตั้ง	กดปุ่มเคอร์เซอร์ ◀▶ เพื่อเข้าไปยัง และตั้งค่า เลื่อนภาพแนวตั้ง

4 มม

กดปุ่ม ◀ (Enter) / ▶ เพื่อเข้าไปยังเมนูย่อย 4 มม

1. กดปุ่มเคอร์เซอร์ ▲ / ▼ เพื่อเลือกมุมและกด **ENTER**

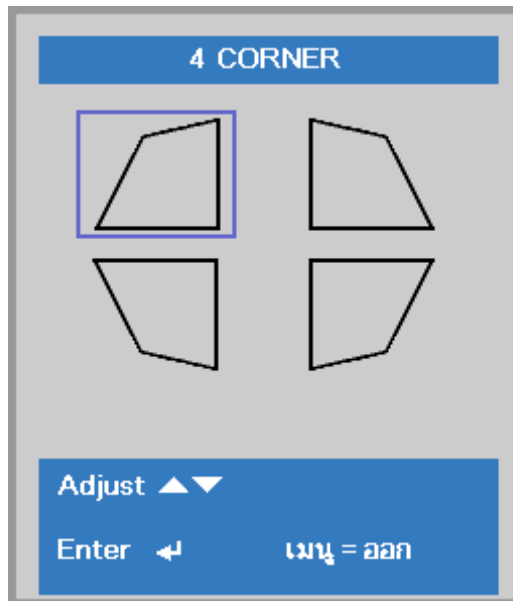

2. กดปุ่มเคอร์เซอร์ ▲ / ▼ เพื่อปรับแต่งค่าในแนวตั้ง และกดปุ่มเคอร์เซอร์ ◀ / ▶ เพื่อปรับแต่งค่าในแนวนอน
3. กดปุ่ม **เมนู** เพื่อบันทึกและออกจากการตั้งค่า

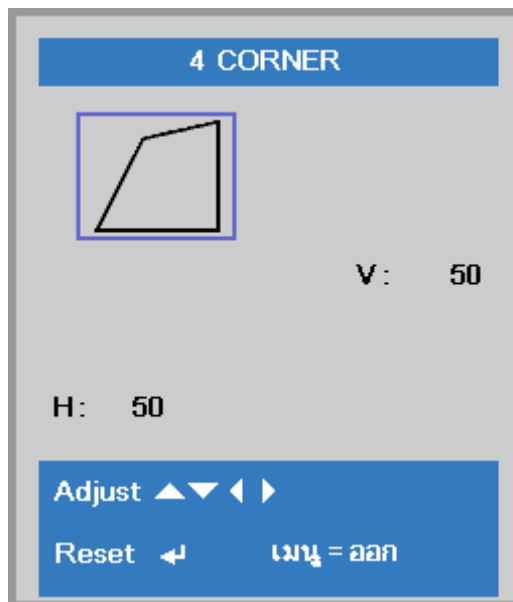

## เมนูการตั้งค่า 2

กดปุ่ม **เมนู** เพื่อเปิดเมนู **OSD** กดปุ่ม **เคอร์เซอร์** ◀▶ เพื่อเลื่อนไปยังเมนู **การตั้งค่า 2** กดปุ่ม **เคอร์เซอร์** ▲▼ เพื่อเลื่อนขึ้นและลงในเมนู **การตั้งค่า 2**

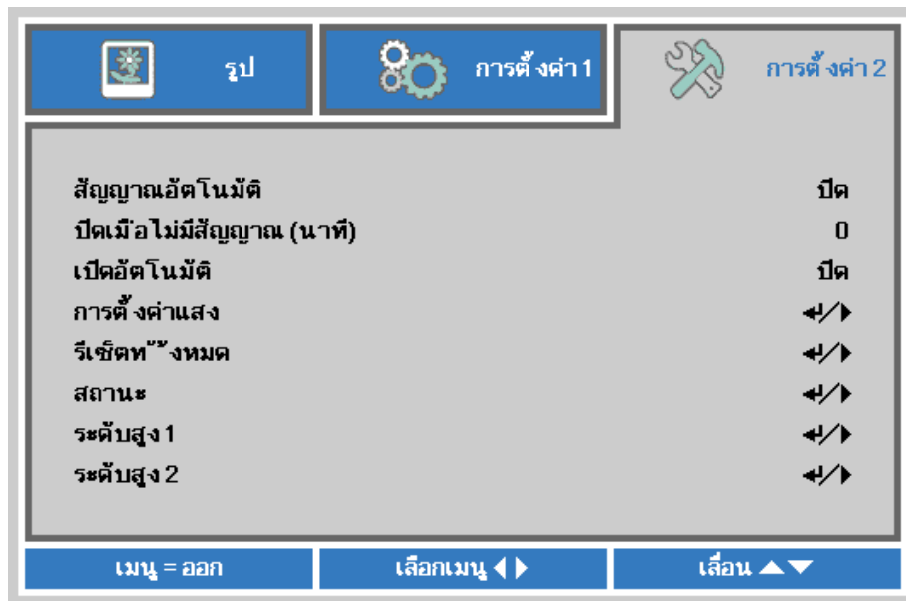

รายการ	คำอธิบาย
สัญญาณอัตโนมัติ	กดปุ่ม <b>เคอร์เซอร์</b> ◀▶ เพื่อเข้าไปยัง และเปิดหรือปิดการตรวจจับแหล่งสัญญาณอัตโนมัติ
ปิดเมื่อไม่มีสัญญาณ (นาฬิกา)	กดปุ่ม <b>เคอร์เซอร์</b> ◀▶ เพื่อเข้าไปยัง และตั้งค่าการปิดแหล่งกำเนิดแสงอัตโนมัติเมื่อไม่มีสัญญาณ
เปิดอัตโนมัติ	กดปุ่ม <b>เคอร์เซอร์</b> ◀▶ เพื่อเข้าไปยัง และเปิดทำงานหรือปิดทำงานการเปิดเครื่องอัตโนมัติเมื่อมีการจ่ายไฟ AC
การตั้งค่าแสง	กดปุ่ม <b>เคอร์เซอร์</b> เพื่อเข้าและเลือกโหมดแสง แสงกำหนดเอง หรือความสว่างคงที่ อ่านหน้า 43 เพื่อดูข้อมูลเพิ่มเติมเกี่ยวกับ <a href="#">การตั้งค่าแสง</a>
รีเซ็ตทั้งหมด	กด ◀ (ป้อน) / ▶ เพื่อรีเซ็ตการตั้งค่าทั้งหมดกลับเป็นค่าเริ่มต้น
สถานะ	กด ◀ (ป้อน) / ▶ เพื่อเข้าไปยังเมนู สถานะ ดูหน้า 44 สำหรับข้อมูลเพิ่มเติมเกี่ยวกับ สถานะ
ระดับสูง 1	กด ◀ (ป้อน) / ▶ เพื่อเข้าสู่เมนูชั้นสูง 1 ดู <a href="#">คุณสมบัติ ชั้นสูง 1</a> ในหน้า 45
ระดับสูง 2	กด ◀ (ป้อน) / ▶ เพื่อเข้าสู่เมนูชั้นสูง 2 ดู <a href="#">คุณสมบัติ ชั้นสูง 2</a> ในหน้า 58

## การตั้งค่าแสง

กดปุ่มเคอร์เซอร์ เพื่อเลื่อนขึ้นและลงในเมนู การตั้งค่า 2 เลือกเมนู การตั้งค่าแสง และกด ป้อน หรือ เพื่อเข้า



รายการ	คำอธิบาย
โหมดแสง	กดปุ่มเคอร์เซอร์ เพื่อเลือกปกติ, อีโค, อีโคพลัส, หรี, หรือแสงเต็มที
แสงแบบกำหนดเอง	กดปุ่มเคอร์เซอร์ เพื่อเข้าและตั้งค่าตัวตั้งเวลา
ความสว่างคงที่	กดปุ่มเคอร์เซอร์ เพื่อเข้าและเปิดใช้งานหรือปิดการใช้งานความสว่างคงที่

**หมายเหตุ:**

การหรีแสงเต็มที: ประหยัดการสิ้นเปลืองพลังงานแหล่งกำเนิดแสงได้ถึง 50% เมื่ออยู่ในหน้าจอเปล่า (กดปุ่ม BLANK)

เมื่อโหมดแสงถูกตั้งค่าเป็นแสงกำหนดเองฟังก์ชันแสงกำหนดเองจะเปิดทำงาน

**สถานะ**

กดปุ่มเคอร์เซอร์ ▲ ▼ เพื่อเลื่อนขึ้นและลงในเมนู การตั้งค่า 2 เลือกสถานะ สถานะและกด ป้อน หรือ ► เพื่อเข้าไปยัง



รายการ	คำอธิบาย
เปิดสัญญาณ	แสดงสัญญาณที่เปิดอยู่
ข้อมูลวิดีโอ	แสดงความละเอียด/ข้อมูลวิดีโอสำหรับสัญญาณ RGB และมาตรฐานสีสำหรับแหล่งสัญญาณวิดีโอ
ชั่วโมงแสง	ข้อมูลชั่วโมงแสงที่ใช้ไปจะแสดงขึ้นมา
เวอร์ชันซอฟต์แวร์	แสดงเวอร์ชันซอฟต์แวร์ระบบ
RemoteID	แสดง ID ของผู้ควบคุมระยะไกล
หมายเลขซีเรียล	การแสดงผลหมายเลขซีเรียลของผลิตภัณฑ์
ชั่วโมงกรองอากาศ	แสดงเลขของจำนวนชั่วโมงที่ใช้ไส้กรองอากาศไป



**คุณสมบัติ ขั้นสูง 1**

กดปุ่ม **เมนู** เพื่อเปิดเมนู OSD กด ◀▶ เพื่อเลื่อนไปยังเมนู **การตั้งค่า 2** กด ▲▼ เพื่อเลื่อนไปยังเมนู **ขั้นสูง 1** จากนั้นกด **ป้อน** หรือ ▶ กด ▲▼ เพื่อเลื่อนขึ้นและลงในเมนู **ขั้นสูง 1** กด ◀▶ เพื่อเข้าไปยัง และเปลี่ยนค่าสำหรับการตั้งค่า



รายการ	คำอธิบาย
ตำแหน่งเมนู	กดปุ่มเคอร์เซอร์ ◀▶ เพื่อเข้าไปยังและเลือกตำแหน่ง OSD ที่แตกต่างกัน
เมนูโปร่ง	กดปุ่มเคอร์เซอร์ ◀▶ เพื่อเข้าไปยังและเลือกระดับความโปร่งของพื้นหลังของ OSD
โหมดพลังงานต่ำ	กดปุ่ม ◀▶ เพื่อเข้าและเปิดโหมดพลังงานต่ำ หรือ เปิดโดย Lan
ความเร็วพัดลม	กดปุ่มเคอร์เซอร์ ◀▶ เพื่อเข้าไปยัง และสลับระหว่างความเร็วพัดลมปกติ และความเร็วสูง หมายเหตุ: เราแนะนำให้เลือกความเร็วสูงในบริเวณที่มีอุณหภูมิสูง, ความชื้นสูง หรืออัลติจูดที่สูง (สูงกว่า 1,500 ม./4,921 ฟุต)
ข้อมูลแสง	กด ◀ (ป้อน) / ▶ เพื่อเข้าไปยังเมนู ข้อมูลแสง เพื่อแสดงชั่วโมงแสงสำหรับโหมดแสงแต่ละโหมด
ID โปรเจ็กเตอร์	กดปุ่มเคอร์เซอร์ ◀▶ เพื่อเข้าไปยัง และปรับ ID โปรเจ็กเตอร์สองหลัก ตั้งแต่ 00 ถึง 98
ID รีโมทคอนโทรล	กดปุ่มเคอร์เซอร์ ◀ / ▶ เพื่อเลือกรหัสการเชื่อมต่อระยะไกลให้ตรงกับการตั้งค่ารหัสการเชื่อมต่อระยะไกลปัจจุบัน
เครื่องฉาย	กด ◀ (ป้อน) / ▶ เพื่อเข้าไปยังเมนู เครื่องฉาย ดูหน้า 46 สำหรับข้อมูลเพิ่มเติมเกี่ยวกับ <i>เครื่องฉาย</i>
HDBaseT-IR/RS232	กด ◀ (ป้อน) / ▶ เพื่อเข้าไปยังเมนู HDBaseT ดูหน้า 57 สำหรับข้อมูลเพิ่มเติมเกี่ยวกับ <i>HDBaseT-IR/RS232</i>

**หมายเหตุ:**  
เกี่ยวกับ "เปิดโดย Lan", RJ45 จะสนับสนุนการปลุกเครื่องในโหมดนี้ (ภายใน 3W) แต่ scalar ไม่สนับสนุน

- หมายเหตุ :**
- รหัสลูกค้าแบบ Remoter with Default มีให้ใช้งานสำหรับการตั้งค่า ID รีโมทคอนโทรล ใน OSD
  - สถานะจะตรวจสอบได้สำหรับการตั้งค่า ID รีโมทคอนโทรล ใน OSD
  - หากผู้ใช้ลืมการตั้งค่า ID รีโมทคอนโทรล ในปัจจุบัน โปรดกดปุ่ม Status key เพื่อติดต่อ INFORMATION OSD เพื่อตรวจสอบการตั้งค่า ID รีโมทคอนโทรล และปรับ ID ผ่านทาง Remoter เพื่อให้ใช้งานได้กับการตั้งค่า OSD
  - หลังจากปรับค่า ID รีโมทคอนโทรล จาก OSD แล้ว หากเมนู OSD ถูกปิด ค่า ID ใหม่จะได้เริ่มใช้งานได้และทำการบันทึก
  - การตั้งค่า "Default" หมายถึง ID 0 ใน Remoter

## เครือข่าย

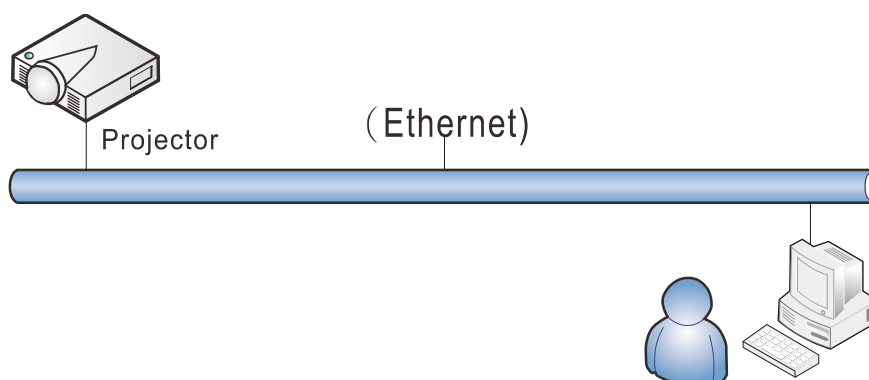

รายการ	คำอธิบาย
สถานะเครือข่าย	แสดงสถานะการเชื่อมต่อเครือข่าย
DHCP	กด ◀▶ เพื่อเปิดหรือปิด DHCP หมายเหตุ: ถ้าคุณเลือก ปิด DHCP, ให้กรอกฟิลด์ IP แอดเดรส, ชับเน็ต มาสก์, เกตเวย์ และ DNS ให้สมบูรณ์
IP แอดเดรส	ป้อน IP แอดเดรสที่ถูกต้อง ถ้า DHCP ปิด
ซับเน็ต มาสก์	ป้อนซับเน็ต มาสก์ที่ถูกต้อง ถ้า DHCP ปิด
เกตเวย์	ป้อนเกตเวย์แอดเดรสที่ถูกต้อง ถ้า DHCP ปิด
DNS	ป้อนชื่อ DNS ที่ถูกต้อง ถ้า DHCP ปิด
เริ่มใช้	กด ◀ (ป้อน) / ▶ เพื่อยืนยันการตั้งค่า

**LAN\_RJ45****การทำงานของเทอร์มินัล LAN แบบมีสาย**

นอกจากนี้ คุณสามารถควบคุมและตรวจดูแลโปรเจ็กเตอร์ระยะไกลจาก PC (หรือโน้ตบุ๊ก) ผ่าน LAN แบบมีสายได้ ความสามารถในการใช้งานได้กับกล่องควบคุม Crestron / AMX (Device Discovery) / Extron ช่วยให้ไม่เพียงแต่สามารถจัดการโปรเจ็กเตอร์บนเครือข่ายได้ แต่ยังสามารถจัดการจากแผงควบคุมบนหน้าจอเบรเซอร์ของ PC (หรือโน้ตบุ๊ก) ได้ด้วย

- ★ Crestron เป็นเครื่องหมายการค้าจดทะเบียนของ Crestron Electronics, Inc. ของประเทศสหรัฐอเมริกา
- ★ Extron เป็นเครื่องหมายการค้าจดทะเบียนของ Extron Electronics, Inc. ของประเทศสหรัฐอเมริกา
- ★ AMX เป็นเครื่องหมายการค้าจดทะเบียนของ AMX LLC ของประเทศสหรัฐอเมริกา
- ★ PJLink ใช้สำหรับการลงทะเบียนเครื่องหมายการค้าและโลโก้ ในญี่ปุ่น สหรัฐอเมริกา และประเทศอื่นๆ โดย JBMIA

**อุปกรณ์ภายนอกที่สนับสนุน**

โปรเจ็กเตอร์นี้ได้รับการสนับสนุนโดยคำสั่งที่ระบุของตัวควบคุม Crestron Electronics และซอฟต์แวร์ที่เกี่ยวข้อง (เช่น RoomView ®)

<http://www.crestron.com/>

โปรเจ็กเตอร์นี้ได้รับการสนับสนุนโดย AMX ( Device Discovery )

<http://www.amx.com/>

โปรเจ็กเตอร์นี้สอดคล้องในการสนับสนุนอุปกรณ์ Extron สำหรับการอ้างอิง

<http://www.extron.com/>

โปรเจ็กเตอร์นี้สนับสนุนคำสั่งทั้งหมดของ PJLink คลาส 1 (เวอร์ชัน 1.00)

<http://pjlink.jbmia.or.jp/english/>

สำหรับรายละเอียดของข้อมูลเกี่ยวกับชนิดต่างๆ ของอุปกรณ์ภายนอกซึ่งสามารถเชื่อมต่อเข้ากับพอร์ต LAN/RJ45 และควบคุมโปรเจ็กเตอร์จากระยะไกลได้, รวมทั้งคำสั่งควบคุมที่สนับสนุนสำหรับอุปกรณ์ภายนอกแต่ละอย่าง โปรดติดต่อกับทีมบริการสนับสนุนโดยตรง

## LAN RJ45

1. เชื่อมต่อสายเคเบิล RJ45 เข้ากับพอร์ต RJ45 บนโปรเจกเตอร์และ PC (โน้ตบุ๊ก)

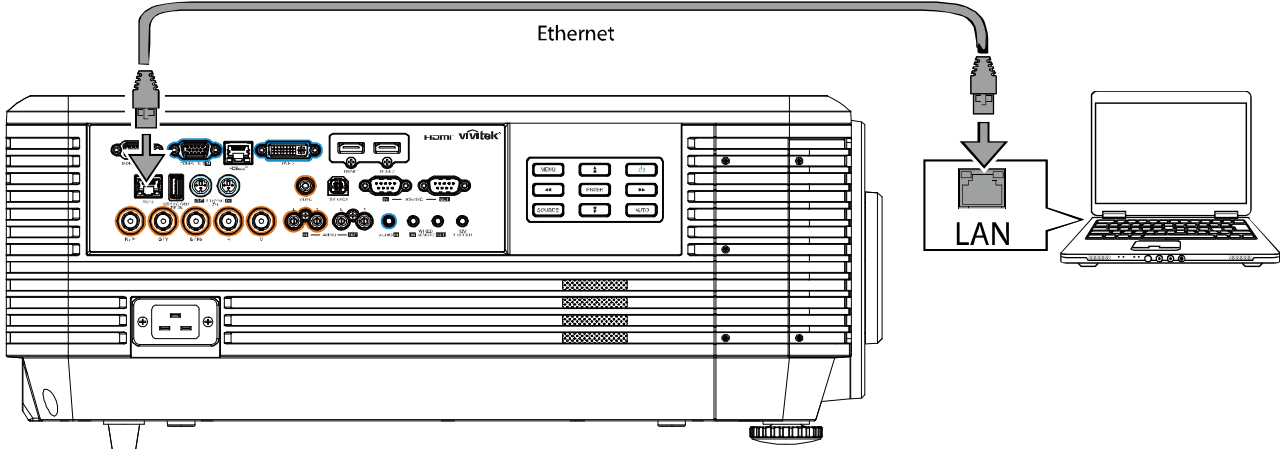

2. บน PC (แล็ปท็อป) เลือก เริ่ม → แผงควบคุม → เครือข่ายและอินเทอร์เน็ต

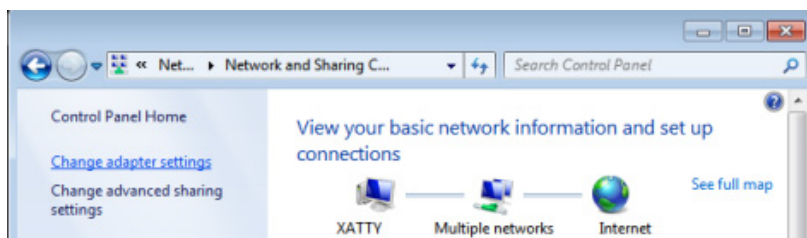
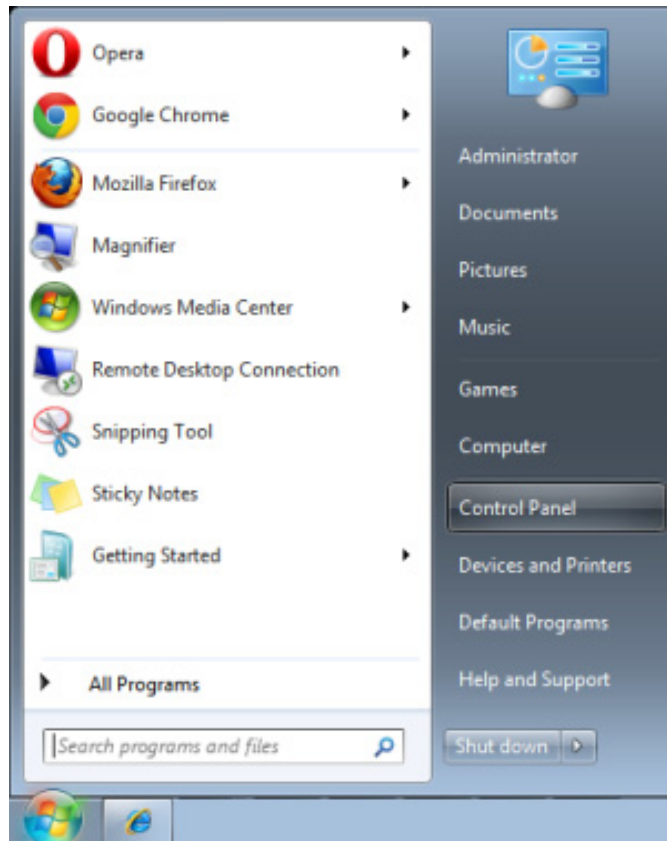

## 3. คลิกขวาที่ การเชื่อมต่อแลนและเลือก คุณสมบัติ

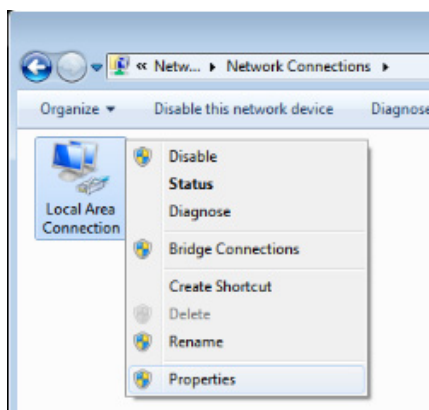

## 4. ในหน้าต่าง คุณสมบัติ เลือกแท็บ เครือข่าย และเลือก อินเทอร์เน็ตโปรโตคอล (TCP/IP)

## 5. คลิก คุณสมบัติ

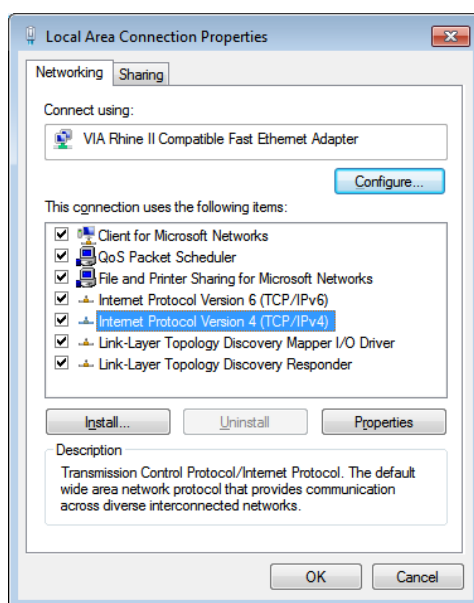

## 6. คลิก ใช้ IP แอดเดรสต่อไปนี้ และกรอก IP แอดเดรส และซับเน็ต มาสก์, จากนั้นคลิก ตกลง

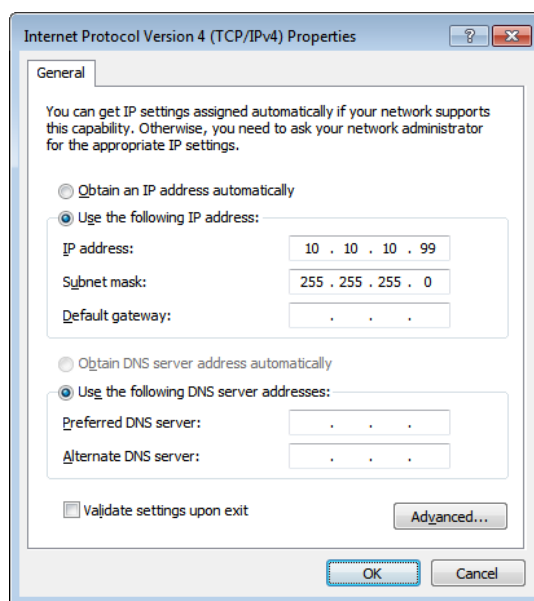

7. กดปุ่ม เมนู บนโปรเจ็กเตอร์
8. เลือก การตั้งค่า2 → ชั้นสูง1 → เครือข่าย
9. หลังจากเข้าไปยัง เครือข่าย, ป้อนสิ่งต่อไปนี้:
  - ▶ DHCP: ปิด
  - ▶ IP Address (IP แอดเดรส): 10.10.10.10.
  - ▶ Subnet Mask (ซับเน็ตมาสก์): 255.255.255.0.
  - ▶ เกตเวย์: 00.0.0
  - ▶ DNS เซิร์ฟเวอร์: 00.0.0
10. กด ◀ (ป้อน) / ▶ เพื่อยืนยันการตั้งค่า  
เปิดเว็บเบราว์เซอร์  
(ตัวอย่างเช่น Microsoft Internet Explorer ที่มี Adobe Flash Player 9.0 หรือสูงกว่า)

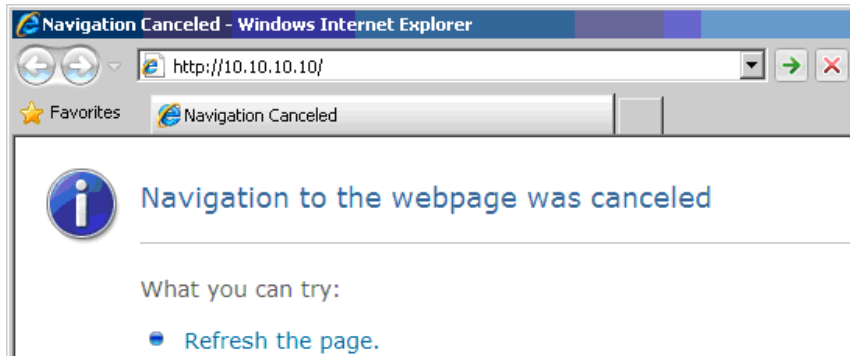

11. ในแถบที่อยู่ ป้อน IP แอดเดรส: 10.10.10.10.
12. กด ◀ (ป้อน) / ▶  
โปรเจ็กเตอร์ถูกตั้งค่าสำหรับการจัดการระยะไกล ฟังก์ชัน LAN/RJ45 จะแสดงดังนี้

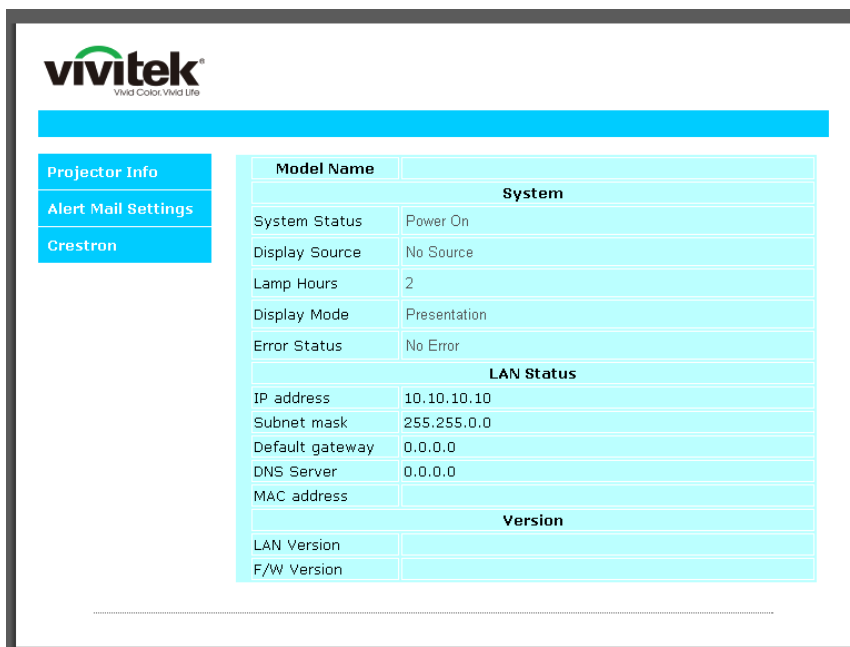



**CRESTRON** Expansion Options

Crestron Control	Projector	User Password
IP Address <input type="text"/>	Projector Name <input type="text" value="PJ01"/>	<input type="checkbox"/> Usr Enabled
IP ID <input type="text"/>	Location <input type="text" value="RM01"/>	Password <input type="text"/>
Control Port <input type="text"/>	Assigned To <input type="text" value="Sir"/>	Confirmed <input type="text"/>
<input type="button" value="Control Set"/>	<input type="button" value="Set"/>	<input type="button" value="Usr Set"/>
	Network Config <input type="checkbox"/> DHCP Enabled	Admin Password
	IP Address <input type="text" value="10.10.10.10"/>	<input type="checkbox"/> Adm Enabled
	Subnet Mask <input type="text" value="255.255.255.0"/>	Password <input type="text"/>
	Default Gateway <input type="text" value="0.0.0.0"/>	Confirmed <input type="text"/>
	DNS Server <input type="text" value="0.0.0.0"/>	<input type="button" value="Adm Set"/>
	<input type="button" value="Net Set"/>	
	<input type="button" value="Tools Exit"/>	

ประเภท	รายการ	ความยาวการป้อน
การควบคุม Crestron	IP แอดเดรส	15
	IP ID	3
	พอร์ต	5
โปรเจกเตอร์	ชื่อโปรเจกเตอร์	10
	สถานที่	10
	กำหนดให้กับ	10
การกำหนดค่าเครือข่าย	DHCP (เปิดทำงาน)	(N/A)
	IP แอดเดรส	15
	ซับเน็ต มาสก์	15
	เกตเวย์มาตรฐาน	15
	DNS เซิร์ฟเวอร์	15
รหัสผ่านผู้ใช้	เปิดทำงาน	(N/A)
	รหัสผ่านใหม่	10
	ยืนยัน	10
รหัสผ่านผู้ดูแลระบบ	เปิดทำงาน	(N/A)
	รหัสผ่านใหม่	10
	ยืนยัน	10

สำหรับข้อมูลเพิ่มเติม โปรดเยี่ยมชม <http://www.crestron.com>

### การเตรียมการแจ้งเตือนอีเมล

1. ตรวจสอบให้แน่ใจว่าผู้ใช้สามารถเข้าใช้งานโฮมเพจของฟังก์ชัน LAN RJ45 ผ่านเว็บเบราว์เซอร์ได้ (ตัวอย่างเช่น Microsoft Internet Explorer v6.01/v8.0)
2. จากโฮมเพจของ LAN/RJ45 ให้คลิก การตั้งค่าการแจ้งเตือน

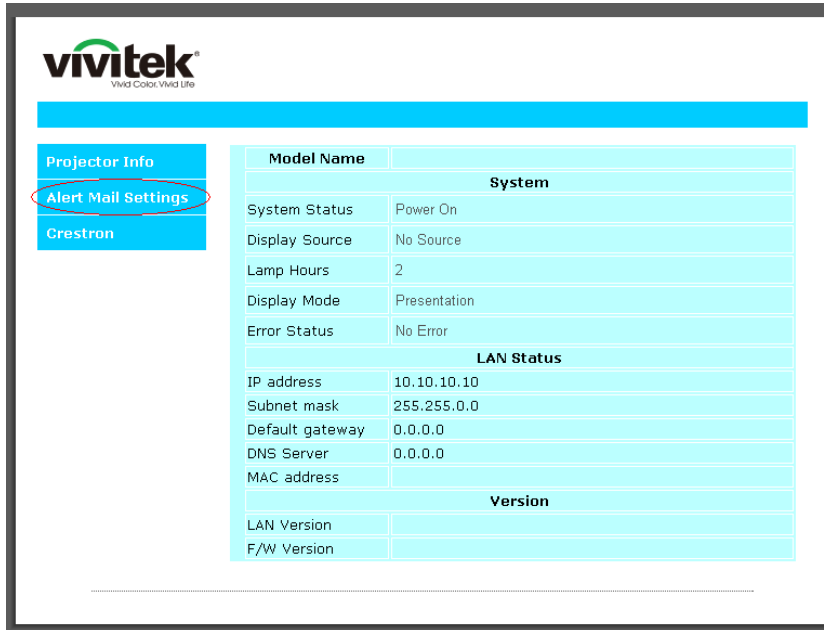

3. โดยค่าเริ่มต้น กล้องป้อนเหล่านี้ใน การตั้งค่าการแจ้งเตือนจะว่าง





## 4. สำหรับการส่งอีเมลแจ้งเตือน ให้ป้อนข้อมูลต่อไปนี้:

ฟิลด์ **SMTP** เป็นเมลเซิร์ฟเวอร์สำหรับส่งอีเมลออก (โปรโตคอล SMTP) ต้องป้อนข้อมูลในฟิลด์นี้

ฟิลด์ **To** คือที่อยู่อีเมลของผู้รับ (ตัวอย่างเช่น อีเมลของผู้ดูแลระบบโปรเจกเตอร์) ต้องป้อนข้อมูลในฟิลด์นี้

ฟิลด์ **Cc** ส่งสำเนาการแจ้งเตือนถึงที่อยู่อีเมลที่ระบุไว้ นี่คือนฟิลด์เสริม (ตัวอย่างเช่น อีเมลของผู้ช่วยผู้ดูแลระบบโปรเจกเตอร์)

ฟิลด์ **From** คือที่อยู่อีเมลของผู้ส่ง (ตัวอย่างเช่น อีเมลของผู้ดูแลระบบโปรเจกเตอร์) ต้องป้อนข้อมูลในฟิลด์นี้  
เลือกเงื่อนไขการแจ้งเตือนโดยคลิกกล่องที่ต้องการ

The screenshot shows the 'Send E-Mail' configuration page. At the top left is the Vivitek logo. Below it are navigation tabs: 'Projector Info', 'Alert Mail Settings', and 'Crestron'. The main heading is 'Send E-Mail'. Below the heading is a note: 'Enter the appropriate settings in the fields below: (Your SMTP server may not require a user name or password.)'. The form contains several input fields and checkboxes:

- SMTP Server:** mail.corp.com
- Port:** 25
- User Name:** Sender.US
- Password:** \*\*\*\*\*
- From:** send@mail.corp.com
- To:** rcvr1@mail.corp.com
- CC:** rcvr2@mail.corp.com
- E-mail Alert Options:**
  - Fan lock:  Over Heat:
  - Case Open:  Lamp Fail:
  - Lamp Hours Over:  Filter Hours Over:
  - Weekly Report:

Buttons include 'Mail Server Apply', 'Mail Address Apply', 'Alert Option Apply', and 'Send Test Mail'.

**หมายเหตุ:** กรอกข้อมูลในฟิลด์ทั้งหมดตามที่ระบุไว้ ผู้ใช้สามารถคลิก **ส่งเมลทดสอบ** เพื่อทดสอบว่าการตั้งค่าใดถูกต้อง เพื่อการส่งการแจ้งเตือนทางอีเมลที่ประสบผลสำเร็จ คุณจำเป็นต้องเลือกเงื่อนไขการแจ้งเตือนและป้อนที่อยู่อีเมลที่ถูกต้อง

## RS232 โดยฟังก์ชัน Telnet

นอกเหนือจากโปรเจ็กเตอร์ที่เชื่อมต่อกับอินเตอร์เฟซ RS232 ด้วยการสื่อสาร "Hyper-Terminal" โดยการควบคุมคำสั่ง RS232 เฉพาะแล้ว, ยังมีวิธีควบคุมคำสั่ง RS232 แบบอื่น ที่เรียกว่า "RS232 โดย TELNET" สำหรับอินเตอร์เฟซ LAN/RJ45 ด้วย

### คำแนะนำเริ่มต้นอย่างรวดเร็วสำหรับ "RS232 โดย TELNET"

ตรวจสอบและรับ IP แอดเดรสบน OSD ของโปรเจ็กเตอร์

ตรวจสอบให้แน่ใจว่าโน้ตบุ๊ก/PC สามารถเข้าถึงหน้าเว็บของโปรเจ็กเตอร์ได้

ตรวจสอบให้แน่ใจว่าการตั้งค่า "ไฟร์วอลล์ของ Windows" ถูกปิดทำงาน ในกรณีที่ฟังก์ชัน "TELNET" ถูกกรองออก โดยโน้ตบุ๊ก/PC

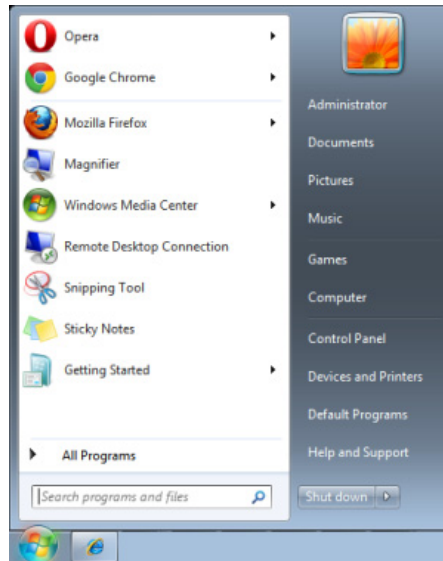

เริ่ม => โปรแกรมทั้งหมด => อุปกรณ์เสริม => พรอมต์คำสั่ง

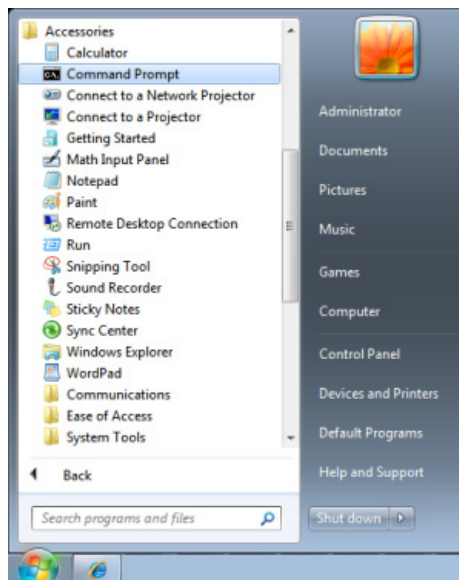

ป้อนรูปแบบคำสั่งดังแสดงด้านล่าง:

**telnet ttt.xxx.yyy.zzz 23** (กดปุ่ม "ป้อน")

(ttt.xxx.yyy.zzz: IP แอดเดรสของโปรเจกเตอร์)

ถ้าการเชื่อมต่อ Telnet พร้อม และผู้ใช้สามารถป้อนคำสั่ง RS232 เข้าไป, จากนั้นกดปุ่ม "ป้อน", คำสั่ง RS232 จะสามารถทำงานได้

## วิธีเปิดทำงาน TELNET ใน Windows

ตามค่าเริ่มต้น การติดตั้งฟังก์ชัน "TELNET" บน Windows ไม่ได้รวมมา แต่ผู้ใช้สามารถดำเนินการได้โดยการเปิดทำงาน "เปิดหรือปิดคุณสมบัติ Windows"

เปิด "แผงควบคุม" ใน Windows

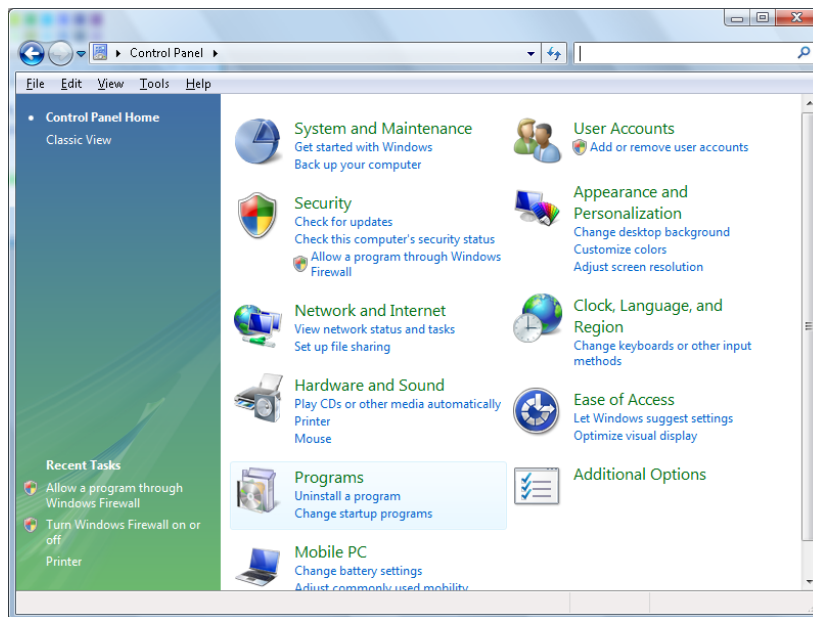

เปิด "โปรแกรม"

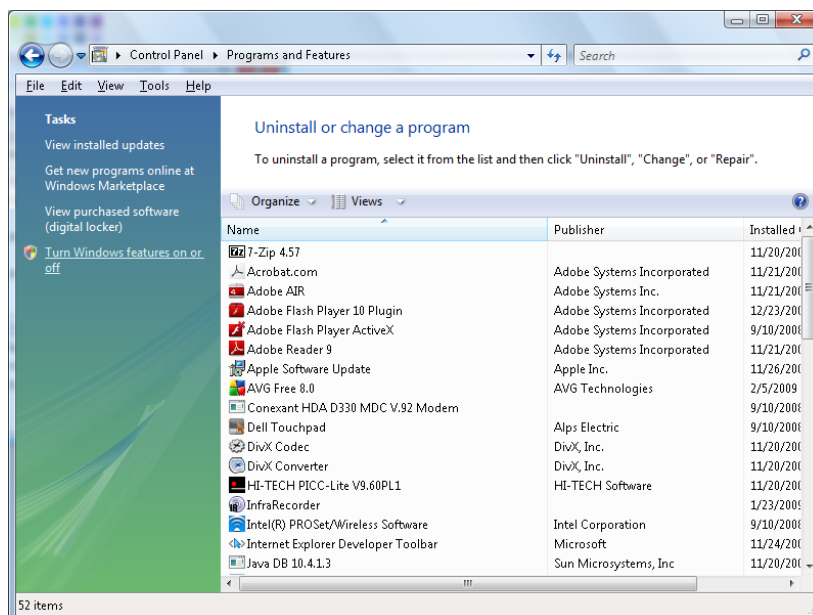

เลือก "เปิดหรือปิดคุณสมบัติ Windows" เป็นเปิด

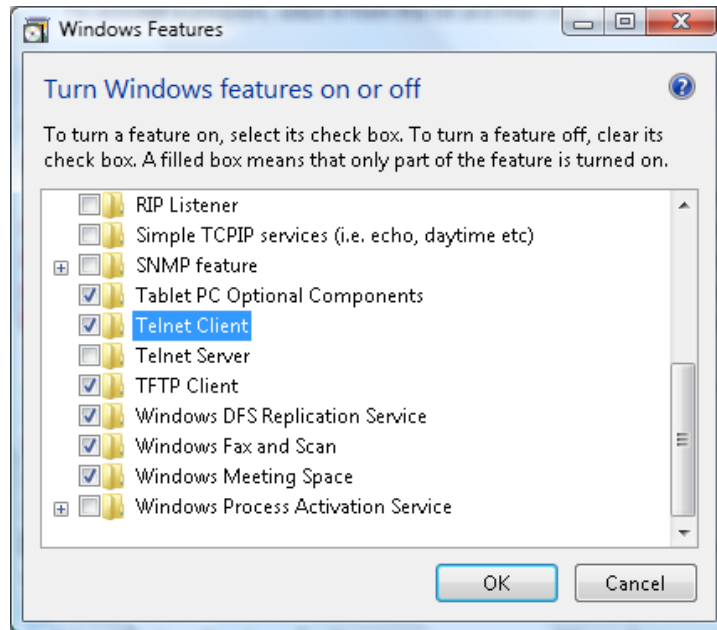

กาเครื่องหมายที่ตัวเลือก "Telnet ไคลเอ็นต์" จากนั้นกดปุ่ม "ตกลง"

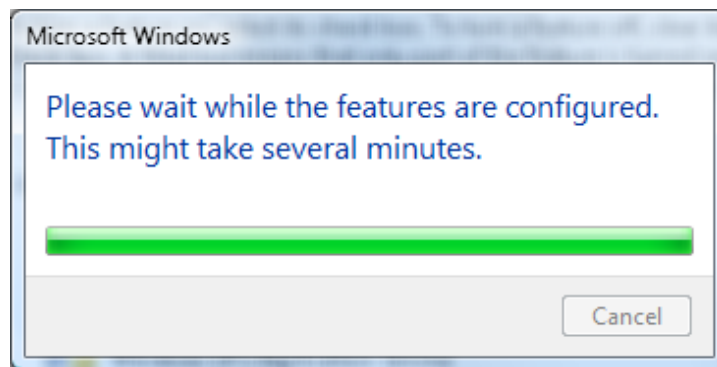

**แผ่นข้อมูลสำหรับ "RS232 โดย TELNET" :**

1. Telnet: TCP
2. พอร์ต Telnet: 23  
(สำหรับรายละเอียดเพิ่มเติม โปรดติดต่อกับตัวแทนหรือทีมบริการ)
3. ยูทิลิตี้ Telnet: Windows "TELNET.exe" (โหมตคอนโซล)
4. การตัดการเชื่อมต่อสำหรับการควบคุม RS232-โดย-Telnet ตามปกติ: ปิดยูทิลิตี้ Telnet บน Windows โดยตรงหลังจากการเชื่อมต่อ TELNET พร้อม
5. ข้อจำกัด 1 สำหรับการควบคุม Telnet: มีน้อยกว่า 50 ไบต์สำหรับภาระงานเครือข่ายที่สำเร็จสำหรับแอปพลิเคชันการควบคุม Telnet  
ข้อจำกัด 2 สำหรับการควบคุม Telnet: มีน้อยกว่า 26 ไบต์สำหรับคำสั่ง RS232 ที่สมบูรณ์หนึ่งคำสั่งสำหรับการควบคุม Telnet  
ข้อจำกัด 3 สำหรับการควบคุม Telnet: การล่าช้าต่ำที่สุดสำหรับคำสั่ง RS232 ถัดไปต้องมากกว่า 200 (ms)  
(\* , ใน Windows ยูทิลิตี้ "TELNET.exe" ในตัว, ปุ่ม "ป้อน" ที่กดจะมีรหัส "Carriage-Return" และ "ขึ้นบรรทัดใหม่")

## HDBaseT-IR/RS232



รายการ	คำอธิบาย
HDBaseT-IR/RS232	กดปุ่มเคอร์เซอร์ ◀▶ เพื่อเข้าไปยังและเปิดหรือปิดการใช้งาน HDBaseT-IR/RS232
IR ด้านหน้า	กดปุ่มเคอร์เซอร์ ◀▶ เพื่อเข้าไปยังและเปิดหรือปิดการใช้งาน IR ด้านหน้า
IR ด้านหลัง	กดปุ่มเคอร์เซอร์ ◀▶ เพื่อเข้าไปยังและเปิดหรือปิดการใช้งาน IR ด้านหลัง

**หมายเหตุ:**

- เปิดใช้งานฟังก์ชัน HDBaseT-IR/RS232 เมื่อคุณต้องการใช้กล่อง TX ของ HDBaseT (ลบ ฟังก์ชันการควบคุม RS232 และ RJ45/LAN จากโปรเจ็กเตอร์ไปยังกล่อง TX ของ HDBaseT) ดูตารางฟังก์ชันการควบคุม HDBaseT
- เมื่อเปิดใช้งาน HDBaseT โหมดพลังงานต่ำ จะตั้งค่าอัตโนมัติเป็น เปิดโดย HDBaseT
- HDBaseT-IR/RS232 ถูกปิดใช้งานเมื่อสัญญาณกล่อง TX ของ HDBaseT ถูกตัดออก

## ตารางฟังก์ชันการควบคุม HDBaseT

ด้านควบคุม	ฟังก์ชัน	โหมดโปรเจ็กเตอร์			หมายเหตุ
		เปิดโหมดพลังงานต่ำ (<0.5W)	เปิดโหมดพลังงานต่ำ โดย LAN (<3W)	เปิดใช้งานการควบคุม HDBaseT เปิดโหมดพลังงานต่ำ โดย HDBaseT (<6W)	
โปรเจ็กเตอร์	IR ด้านหน้า (ไร้สาย)	O	O	O(สามารถปิดใช้งานโดย OSD)	
	IR ด้านหลัง (ไร้สาย)	O	O	O(สามารถปิดใช้งานโดย OSD)	
	RS-232	O	O	X	
	RJ45/LAN	X	O	X	
	รีโมทแบบมีสาย	O	O	O	
กล่อง TX ของ HDBaseT	HDBT-IR(ไร้สาย)	X	X	O	
	RS-232	X	X	O	
	RJ45/LAN	X	X	O	
	รีโมทแบบมีสาย	X	X	O	ผู้ใช้สามารถเชื่อมต่อรีโมทแบบมีสายที่ด้าน TX ของ HDBaseT เพื่อใช้งานฟังก์ชันแบบมีสาย

O : เปิดใช้งาน X : ปิดใช้งาน

## คุณสมบัติ ขั้นสูง 2

กดปุ่ม **เมนู** เพื่อเปิดเมนู OSD กด ◀▶ เพื่อเลื่อนไปยังเมนู **การตั้งค่า 2** กด ▲▼ เพื่อเลื่อนไปยังเมนู **ขั้นสูง 2** จากนั้นกด **ป้อน** หรือ ▶ กด ▲▼ เพื่อเลื่อนขึ้นและลงในเมนู **ขั้นสูง 2** กด ◀▶ เพื่อเข้าไปยัง และเปลี่ยนค่าสำหรับการตั้งค่า

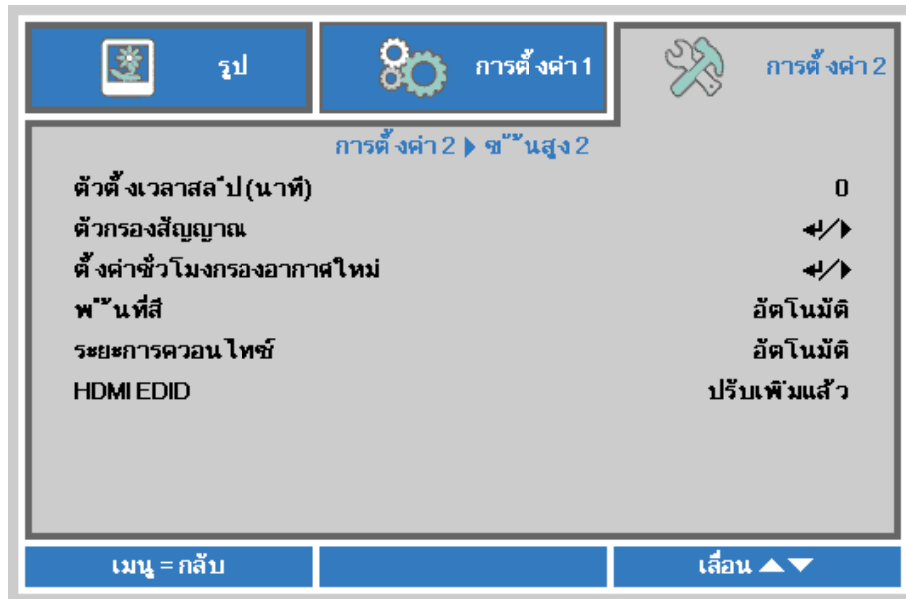

รายการ	คำอธิบาย
ตัวตั้งเวลาสลีป (นาฬิกา)	กดปุ่มเคอร์เซอร์ ◀▶ เพื่อเข้าไปยัง และตั้งค่าตัวตั้งเวลา โปรเจ็กเตอร์ปิดเครื่องโดยอัตโนมัติ หลังจากถึงเวลาที่กำหนดไว้ล่วงหน้า
ตัวกรองสัญญาณ	กด ◀ (ป้อน) / ▶ เพื่อเข้าไปยังเมนู ตัวกรองสัญญาณ ดูหน้า 59 สำหรับข้อมูลเพิ่มเติมเกี่ยวกับ <b>ตัวกรองสัญญาณ</b>
ตั้งค่าชั่วโมงกรองอากาศใหม่	กดปุ่ม ◀ (ป้อน) / ▶ เพื่อตั้งค่าชั่วโมงกรองอากาศใหม่
พื้นที่สี	กดปุ่มเคอร์เซอร์ เพื่อเข้าและกำหนดค่าพื้นที่สี
ระยะเวลาดาอนโทซ์	กดปุ่มเคอร์เซอร์ เพื่อเข้าสู่และกำหนดควอนไทเซชัน
HDMI EDID	กดปุ่มเคอร์เซอร์ เพื่อเข้าและเลือก HDMI EDID อื่น

## ตัวกรองสัญญาณ

กดปุ่ม ป้อน เพื่อเข้าไปยังเมนูย่อย ตัวกรองสัญญาณ

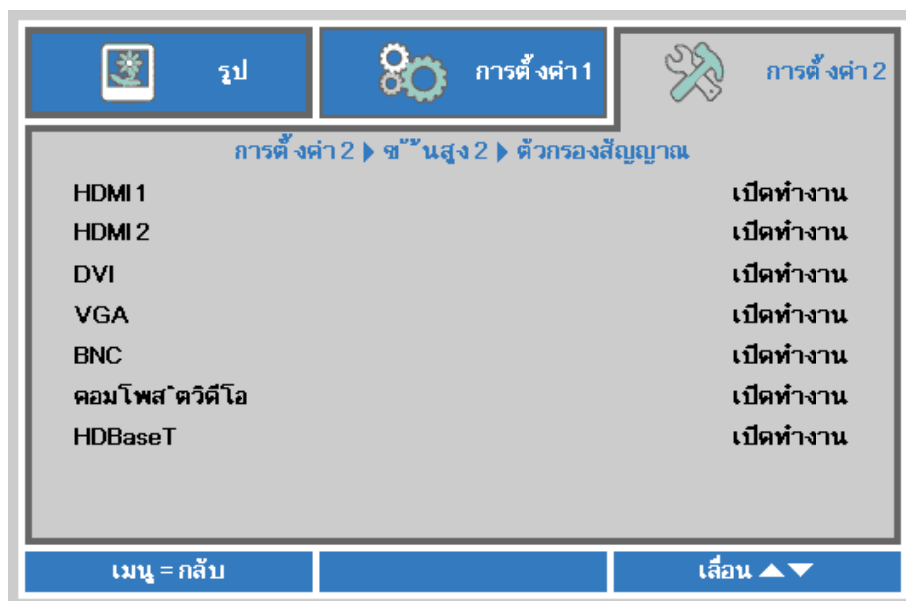

รายการ	คำอธิบาย
HDMI1	กดปุ่มเคอร์เซอร์ ◀▶ เพื่อเข้าไปยังและเปิดหรือปิดการใช้งานสัญญาณ HDMI1
HDMI2	กดปุ่มเคอร์เซอร์ ◀▶ เพื่อเข้าไปยังและเปิดหรือปิดการใช้งานสัญญาณ HDMI2
DVI	กดปุ่มเคอร์เซอร์ ◀▶ เพื่อเข้าไปยังและเปิดหรือปิดการใช้งานสัญญาณ DVI
VGA	กดปุ่มเคอร์เซอร์ ◀▶ เพื่อเข้าไปยังและเปิดหรือปิดการใช้งานสัญญาณ VGA
BNC	กดปุ่มเคอร์เซอร์ ◀▶ เพื่อเข้าไปยังและเปิดหรือปิดการใช้งานสัญญาณ BNC
คอมพิวเตอร์วิดีโอ	กดปุ่มเคอร์เซอร์ ◀▶ เพื่อเข้าไปยังและเปิดหรือปิดการใช้งานสัญญาณคอมพิวเตอร์วิดีโอ
HDBaseT	กดปุ่มเคอร์เซอร์ ◀▶ เพื่อเข้าไปยังและเปิดหรือปิดการใช้งานสัญญาณ HDBaseT

## การบำรุงรักษาและระบบรักษาความปลอดภัย

### การทำความสะอาดโปรเจ็กเตอร์

การทำความสะอาดโปรเจ็กเตอร์โดยการกำจัดฝุ่นและสิ่งสกปรกออก จะช่วยให้คุณมั่นใจถึงการทำงานที่ปราศจากปัญหา



#### คำเตือน:

1. ให้แน่ใจว่าปิดเครื่อง และถอดปลั๊กโปรเจ็กเตอร์เป็นเวลาอย่างน้อย 30 นาทีก่อนที่จะทำความสะอาด การทำไม่เช่นนั้น อาจเป็นผลให้เกิดการไหม้อย่างรุนแรง
2. ใช้เฉพาะผ้าเปียกหมาดๆ ในขณะที่ทำความสะอาดเท่านั้น อย่าให้น้ำเข้าไปในช่องระบายอากาศบนโปรเจ็กเตอร์
3. ถ้ามีน้ำเข้าไปด้านในโปรเจ็กเตอร์เล็กน้อยในขณะที่ทำความสะอาด อย่าเพิ่งเสียบปลั๊กโปรเจ็กเตอร์ และปล่อยทิ้งไว้ในห้องที่มีอากาศถ่ายเทดีเป็นเวลาหลายชั่วโมงก่อนที่จะใช้
4. ถ้ามีน้ำปริมาณมากเข้าไปด้านในโปรเจ็กเตอร์ในขณะที่ทำความสะอาด ให้นำโปรเจ็กเตอร์ไปเข้ารับบริการ

### การทำความสะอาดเลนส์

คุณสามารถซื้อสารทำความสะอาดเลนส์ออปติกจากร้านขายยากล้องโดยส่วนใหญ่ ดูขั้นตอนต่อไปในการทำความสะอาดเลนส์โปรเจ็กเตอร์

1. ใช้ผ้านุ่มที่สะอาดขูดสารทำความสะอาดเลนส์ออปติกเล็กน้อย (อย่าใช้สารทำความสะอาดกับเลนส์โดยตรง)
2. เช็ดเลนส์เป็นแนววงกลมอย่างนุ่มนวล



#### ข้อควรระวัง:

1. อย่าใช้สารทำความสะอาดหรือตัวทำละลายชนิดขัด
2. เพื่อป้องกันการเปลี่ยนสีหรือทำให้ตัวเครื่องซีดจาง อย่าใช้สารทำความสะอาดโดนตัวเครื่องโปรเจ็กเตอร์

### การทำความสะอาดตัวเครื่อง

ดูขั้นตอนต่อไปในการทำความสะอาดตัวเครื่องโปรเจ็กเตอร์

1. เช็ดฝุ่นให้สะอาดด้วยผ้าเปียกหมาดๆ
2. ใช้น้ำอุ่นและสารทำความสะอาดอย่างอ่อน (เช่นการใช้น้ำยาล้างจาน) ทำให้ผ้าชื้น, จากนั้นเช็ดตัวเครื่อง
3. ล้างสารทำความสะอาดทั้งหมดออกจากผ้า จากนั้นเช็ดโปรเจ็กเตอร์อีกครั้ง



#### ข้อควรระวัง:

เพื่อป้องกันการเปลี่ยนสีหรือทำให้ตัวเครื่องซีดจาง อย่าใช้สารทำความสะอาดที่มีส่วนผสมของแอลกอฮอล์



## การทำความสะอาดไส้กรองอากาศ

แผ่นกรองอากาศ ช่วยป้องกันฝุ่นไม่ให้สะสมบนพื้นผิวของชิ้นส่วนออปติคัลภายในโปรเจ็กเตอร์ ถ้าแผ่นกรองสกปรกหรืออุดตัน โปรเจ็กเตอร์ของคุณอาจร้อนเกินไป หรือทำให้คุณภาพของภาพที่ฉายลดลง

1. ปิดเครื่องโปรเจ็กเตอร์ และถอดปลั๊กสายไฟ AC จากเต้าเสียบ AC
2. การทำความสะอาดแผ่นกรองด้วยเครื่องดูดฝุ่น

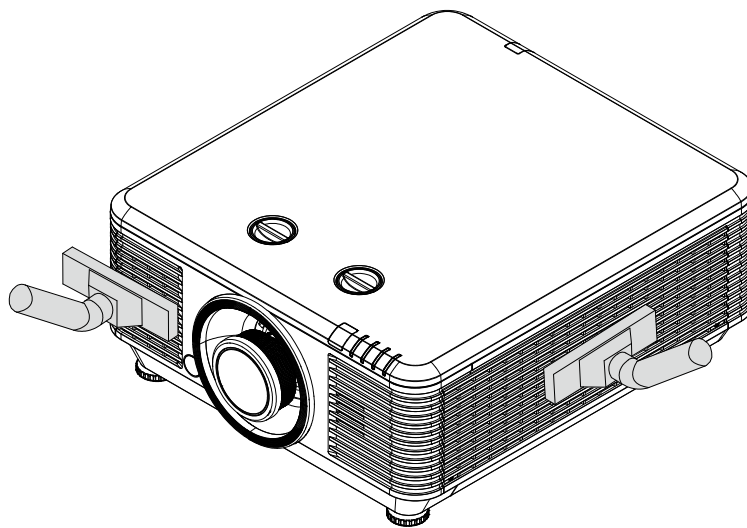

### ข้อควรระวัง:

แนะนำให้หลีกเลี่ยงสภาพแวดล้อมที่มีฝุ่นมากหรือมีควันเมื่อคุณใช้โปรเจ็กเตอร์ เนื่องจากอาจทำให้คุณภาพของภาพต่ำลง

ถ้าแผ่นกรองอุดตันอย่างมาก และไม่สามารถทำความสะอาดได้ ให้เปลี่ยนแผ่นกรองใหม่

### หมายเหตุ:

ในการเข้าถึงแผ่นกรอง แนะนำให้ใช้บันได อย่าถอดโปรเจ็กเตอร์จากผนังที่ยึด

## การเปลี่ยนแผ่นกรอง

1. ปิดเครื่องโปรเจ็กเตอร์ และ ถอดปลั๊กสายไฟ AC จาก เต้าเสียบ AC

ทำความสะอาดฝุ่นบนโปรเจ็กเตอร์ และรอบๆ ช่องระบายอากาศ

ไขสกรูออกจากโมดูลแผ่นกรอง

คลายสกรูบนโมดูลแผ่นกรอง

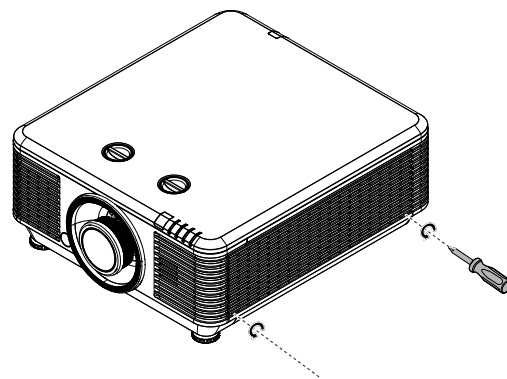
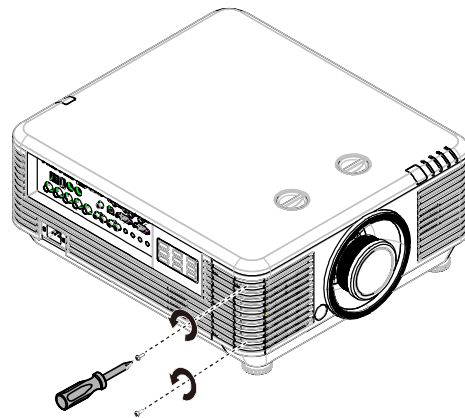

2. นำโมดูลแผ่นกรองออกจากโปรเจ็กเตอร์

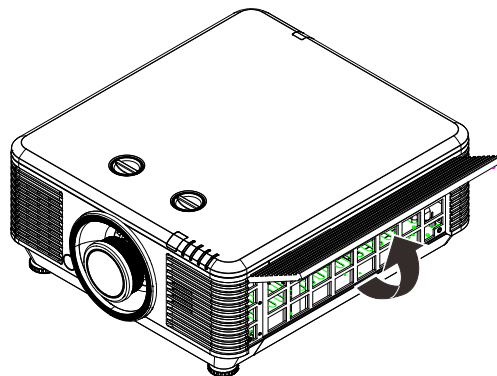
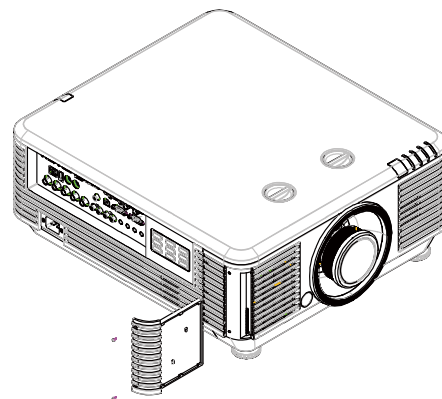

**3.** ยกแผ่นกรองจากฝาปิดแผ่นกรอง

ใส่แผ่นกรองใหม่ลงในฝาปิด

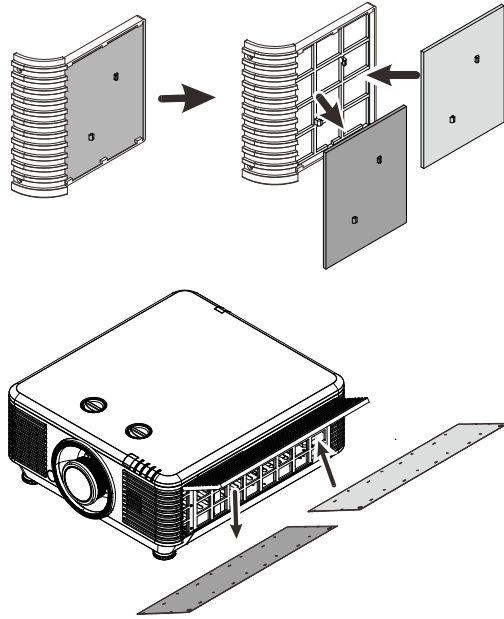

**4.** ใส่ฝาปิดแผ่นกรองกลับไปยังโปรเจ็กเตอร์

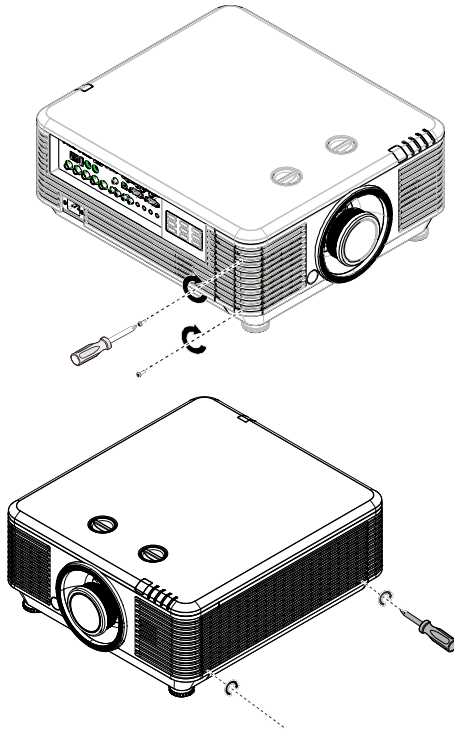

**5.** เปิดโปรเจ็กเตอร์และตั้งค่าตัวจับเวลาแผ่นกรองอากาศใหม่ หลังจากแผ่นกรองอากาศได้รับการเปลี่ยนแล้ว  
 การตั้งค่าตัวจับเวลาแผ่นกรองอากาศใหม่:  
 กด **เมนู** > เลือก **การตั้งค่า 2** >> **ขั้นสูง 2** และเลือก **ตั้งค่าตัวจับเวลาแผ่นกรองอากาศใหม่** กดปุ่ม **←** (ป้อน) / **▶** เพื่อตั้งค่าตัวจับเวลาใหม่



**คำเตือน:**

อย่าล้างแผ่นกรองด้วยน้ำ หรือของเหลวอื่นๆ



**สำคัญ:**

LED แผ่นกรองสว่างขึ้นเมื่อถึงเวลาบริการแผ่นกรอง

ถ้าแผ่นกรองแตก โปรดใช้แผ่นกรองใหม่

## การใช้ล๊อคทางกายภาพ

### การใช้งาน Kensington สล๊อคความปลอดภัย

ถ้าคุณกังวลเกี่ยวกับความปลอดภัย ให้ยึดโปรเจ็กเตอร์เข้าวัตถุที่เคลื่อนที่ไม่ได้ด้วยสล๊อค และสายเคเบิลเพื่อความปลอดภัยของ Kensington



**หมายเหตุ:**

ติดต่อผู้จำหน่ายของคุณสำหรับรายละเอียดในการซื้อสายเคเบิลเพื่อความปลอดภัยของ Kensington ที่เหมาะสม

ล๊อคเพื่อความปลอดภัยที่สอดคล้องกับระบบรักษาความปลอดภัย MicroSaver ของ Kensington ถ้าคุณมีข้อคิดเห็นใดๆ ติดต่อ: Kensington, 2853 Campus Drive, San Mateo, CA 94403, U.S.A. โทร: 800-535-4242, <http://www.Kensington.com>

### การใช้ล๊อคแถบเพื่อความปลอดภัย

นอกเหนือจากฟังก์ชันการป้องกันด้วยรหัสผ่าน และล๊อค Kensington แล้ว, แถบเพื่อความปลอดภัยก็สามารถช่วยป้องกันโปรเจ็กเตอร์จากการใช้ที่ไม่ได้รับอนุญาตได้

ดูภาพต่อไปนี้



## การแก้ไขปัญหา

### ปัญหาและวิธีแก้ไขปัญหาทั่วไป

แนวทางเหล่านี้ให้เทคนิคในการจัดการกับปัญหาต่างๆ ที่คุณอาจพบในขณะที่ใช้โปรเจกเตอร์ ถ้าปัญหายังคงไม่สามารถแก้ไขได้ ให้ติดต่อตัวแทนจำหน่ายของคุณเพื่อขอความช่วยเหลือ

บ่อยครั้งหลังจากที่ใช้เวลาในการพิจารณาแก้ไขปัญหา จะพบว่าปัญหามาง่ายๆ อย่างนั้นง่ายมาก เช่น การเชื่อมต่อหลวม ตรวจสอบรายการต่อไป นี้ ก่อนที่จะดำเนินการแก้ไขปัญหาที่เฉพาะเจาะจง

*ใช้อุปกรณ์ไฟฟ้าอื่นๆ เพื่อยืนยันว่าเต้าเสียบไฟฟ้านั้นทำงานเป็นปกติ*

*ตรวจสอบให้แน่ใจว่าโปรเจกเตอร์เปิดเครื่องอยู่*

*ตรวจสอบให้แน่ใจว่าการเชื่อมต่อทั้งหมดถูกเสียบอย่างแน่นหนา*

*ตรวจสอบให้แน่ใจว่าโปรเจกเตอร์เปิดเครื่องอยู่*

*ตรวจสอบให้แน่ใจว่า PC ที่เชื่อมต่ออยู่ไม่ได้อยู่ในโหมดซัสเพนด์*

*ตรวจสอบให้แน่ใจว่าคอมพิวเตอร์โน้ตบุ๊กที่เชื่อมต่ออยู่ ถูกกำหนดค่าสำหรับจอแสดงผลภายนอก*

*(โดยปกติ ทำได้โดยการกดปุ่มผสม Fn บนโน้ตบุ๊ก)*

### เทคนิคสำหรับการแก้ไขปัญหา

ในส่วนเฉพาะของปัญหาแต่ละส่วน ลองทำขั้นตอนในลำดับที่แนะนำ นี้ อาจช่วยให้คุณแก้ไขปัญหาได้รวดเร็วขึ้น

พยายามระบุปัญหา และหลีกเลี่ยงการเปลี่ยนชิ้นส่วนที่ไม่ได้เสียหาย

ตัวอย่างเช่น ถ้าคุณเปลี่ยนแบตเตอรี่แล้ว แต่ปัญหายังคงอยู่ ให้ใส่แบตเตอรี่เดิมกลับคืน และไปยังขั้นตอนถัดไป

จดบันทึกถึงขั้นตอนที่คุณทำในขณะที่แก้ไขปัญหา: ข้อมูลเหล่านี้ อาจเป็นประโยชน์เมื่อคุณโทรหาฝ่ายสนับสนุนด้านเทคนิค หรือเพื่อใช้ส่งผ่านไปยังช่างซ่อม

## ข้อความผิดพลาด LED

ข้อความรหัสข้อผิดพลาด	LED เพาเวอร์	LED แสง	LED อุณหภูมิ	LED แผงกรอง
แหล่งกำเนิดแสงพร้อม	ติด	ดับ	ดับ	ดับ
เริ่ม	กะพริบ	ดับ	ดับ	ดับ
กำลังทำความเย็น	กะพริบ	ดับ	ดับ	ดับ
อุณหภูมิสูงเกิน T1	ดับ	กะพริบ 1 ครั้ง	ติด	ดับ
อุณหภูมิสูงเกิน T2	ดับ	กะพริบ 2 ครั้ง	ติด	ดับ
อุณหภูมิสูงเกิน T3	ดับ	กะพริบ 3 ครั้ง	ติด	ดับ
อุณหภูมิสูงเกิน T4	ดับ	กะพริบ 4 ครั้ง	ติด	ดับ
อุณหภูมิสูงเกิน T5	ดับ	กะพริบ 5 ครั้ง	ติด	ดับ
ข้อผิดพลาดเซนเซอร์ความร้อนเกิน	กะพริบ 4 ครั้ง	ดับ	ดับ	ดับ
พัดลม 1 ผิดพลาด	กะพริบ 4 ครั้ง	กะพริบ 1 ครั้ง	ดับ	ดับ
พัดลม 2 ผิดพลาด	กะพริบ 6 ครั้ง	กะพริบ 2 ครั้ง	ดับ	ดับ
พัดลม 3 ผิดพลาด	กะพริบ 6 ครั้ง	กะพริบ 3 ครั้ง	ดับ	ดับ
พัดลม 4 ผิดพลาด	กะพริบ 6 ครั้ง	กะพริบ 4 ครั้ง	ดับ	ดับ
พัดลม 5 ผิดพลาด	กะพริบ 6 ครั้ง	กะพริบ 5 ครั้ง	ดับ	ดับ
พัดลม 6 ผิดพลาด	กะพริบ 6 ครั้ง	กะพริบ 6 ครั้ง	ดับ	ดับ
พัดลม 7 ผิดพลาด	กะพริบ 6 ครั้ง	กะพริบ 7 ครั้ง	ดับ	ดับ
พัดลม 8 ผิดพลาด	กะพริบ 6 ครั้ง	กะพริบ 8 ครั้ง	ดับ	ดับ
พัดลม 9 ผิดพลาด	กะพริบ 6 ครั้ง	กะพริบ 9 ครั้ง	ดับ	ดับ
1W MCU ตรวจพบว่าสเกลหยุดทำงาน	กะพริบ 2 ครั้ง	ดับ	ดับ	ดับ
ตัวเครื่องเปิด	กะพริบ 7 ครั้ง	ดับ	ดับ	ดับ
เปิดเลนส์	กะพริบ 7 ครั้ง	กะพริบ 1 ครั้ง	ดับ	ดับ
DMD ผิดพลาด	กะพริบ 8 ครั้ง	ดับ	ดับ	ดับ
ล้อสีผิดพลาด	กะพริบ 9 ครั้ง	กะพริบ 1 ครั้ง	ดับ	ดับ
ล้อฟอสเฟอร์ผิดพลาด	กะพริบ 9 ครั้ง	ดับ	ดับ	ดับ
แจ้งเตือนการเปลี่ยนตัวกรองอากาศ	ติด	ดับ	ดับ	ติด
G794 ผิดพลาด	กะพริบ 4 ครั้ง	กะพริบ 1 ครั้ง	ดับ	ดับ
วงล้อสีแผงวงจรของเลเซอร์ไดรเวอร์ความเร็วต่ำเกินไป	กะพริบ 4 ครั้ง	กะพริบ 2 ครั้ง	ดับ	ดับ
วงล้อสีแผงวงจรของฟอสเฟอร์ความเร็วต่ำเกินไป	กะพริบ 4 ครั้ง	กะพริบ 3 ครั้ง	ดับ	ดับ
แผงวงจรของเลเซอร์ไดรเวอร์ 54V ผิดพลาด	กะพริบ 4 ครั้ง	กะพริบ 4 ครั้ง	ดับ	ดับ
แผงวงจรของเลเซอร์ไดรเวอร์อุณหภูมิสูงเกินไป	กะพริบ 4 ครั้ง	กะพริบ 5 ครั้ง	ดับ	ดับ
แผงวงจรของเลเซอร์ไดรเวอร์ SCI ผิดพลาด	กะพริบ 4 ครั้ง	กะพริบ 6 ครั้ง	ดับ	ดับ

ในกรณีที่เกิดข้อผิดพลาด โปรดตัดการเชื่อมต่อสายไฟ AC และรอเป็นเวลาหนึ่ง (1) นาทีก่อนที่จะเริ่มเปิดโปรเจกเตอร์ใหม่ หากไฟหลอด หาก LED แหล่งกำเนิดแสงหรือเพาเวอร์ยังคงกะพริบอยู่ หรือไฟแสดงอุณหภูมิ LED สูงเกินติด โปรดติดต่อศูนย์ให้บริการของคุณ

## ปัญหาเกี่ยวกับภาพ

**ปัญหา:** ไม่มีภาพปรากฏบนหน้าจอ

1. ตรวจสอบการตั้งค่าบนโน้ตบุ๊กหรือเดสก์ทอป PC ของคุณ
2. ปิดอุปกรณ์ทั้งหมด และเปิดเครื่องอีกครั้งในลำดับที่ถูกต้อง

**ปัญหา: ภาพเบลอ**

1. ปรับ โฟกัส บนโปรเจ็กเตอร์
2. กดปุ่ม **อัตโนมัติ** บนรีโมทคอนโทรลหรือโปรเจ็กเตอร์
3. ตรวจสอบให้แน่ใจว่าระยะทางจากโปรเจ็กเตอร์ถึงหน้าจออยู่ภายในช่วงที่ระบุ
4. ตรวจสอบว่าเลนส์โปรเจ็กเตอร์สะอาด

**ปัญหา: ภาพที่ด้านบนหรือด้านล่างกว้างกว่า (ลักษณะสีเหลี่ยมคางหมู)**

1. จัดตำแหน่งของโปรเจ็กเตอร์ให้ตั้งฉากกับหน้าจอมากที่สุดเท่าที่จะเป็นไปได้
2. ใช้ปุ่ม **ดีย์สโตน** บนรีโมทคอนโทรลหรือโปรเจ็กเตอร์เพื่อแก้ไขปัญหา

**ปัญหา: ภาพกลับด้าน**

ตรวจสอบการตั้งค่าการฉาย ในเมนู การตั้งค่า **1** ใน OSD

**ปัญหา: ภาพเป็นริ้ว**

1. ตั้งค่าความถี่ และการตั้งค่า การติดตามในเมนูรูปภาพ->คอมพิวเตอร์ ของ OSD ไปยังการตั้งค่าเริ่มต้น
2. เพื่อให้แน่ใจว่าปัญหาไม่ได้มีสาเหตุจากวิดีโอการ์ดของ PC ที่เชื่อมต่ออยู่ ให้เชื่อมต่อไปยังคอมพิวเตอร์อีกเครื่องหนึ่ง

**ปัญหา: ภาพดูจืด โดยไม่มีคอนทราสต์**

ปรับการตั้งค่าคอนทราสต์ในเมนู รูปภาพ ของ OSD

**ปัญหา: สีของภาพที่ฉายไม่ตรงกับภาพต้นฉบับ**

ปรับการตั้งค่า อุณหภูมิสี และการตั้งค่า แกมมา ในเมนู รูปภาพ->ขั้นสูงของ OSD

**ปัญหาของแหล่งกำเนิดแสง****ปัญหา: ไม่มีแสงออกจากโปรเจ็กเตอร์**

1. ตรวจสอบว่าสายเพาเวอร์เชื่อมต่ออย่างแน่นหนา
2. ตรวจสอบให้แน่ใจว่าแหล่งพลังงานทำงานถูกต้อง โดยการทดสอบกับอุปกรณ์ไฟฟ้าอื่น
3. เริ่มโปรเจ็กเตอร์ใหม่ในลำดับที่ถูกต้อง และตรวจสอบว่า LED เพาเวอร์ติด

**ปัญหาเกี่ยวกับรีโมทคอนโทรล****ปัญหา: โปรเจ็กเตอร์ไม่ตอบสนองต่อรีโมทคอนโทรล**

1. เล็งรีโมทคอนโทรลไปยังเซนเซอร์รีโมทบนโปรเจ็กเตอร์
2. ให้แน่ใจว่าเส้นทางระหว่างรีโมทและเซนเซอร์ไม่มีอะไรขวางกั้น
3. ปิดหลอดฟลูออเรสเซนต์ในห้อง
4. ตรวจสอบขั้วแบตเตอรี่
5. เปลี่ยนแบตเตอรี่
6. ปิดอุปกรณ์ที่ใช้อินฟราเรดอื่นๆ ในบริเวณใกล้เคียง
7. นำรีโมทคอนโทรลไปซ่อม

**ปัญหาเกี่ยวกับเสียง****ปัญหา: ไม่มีเสียง**

1. ปรับระดับเสียงบนรีโมทคอนโทรล
2. ปรับระดับเสียงของแหล่งกำเนิดเสียง
3. ตรวจสอบการเชื่อมต่อสายเคเบิลเสียง
4. ทดสอบเอาต์พุตเสียงของแหล่งกำเนิดด้วยลำโพงอื่นๆ
5. นำโปรเจ็กเตอร์ไปซ่อม

**ปัญหา: เสียงแตก**

1. ตรวจสอบการเชื่อมต่อสายเคเบิลเสียง
2. ทดสอบเอาต์พุตเสียงของแหล่งกำเนิดด้วยลำโพงอื่นๆ
3. นำโปรเจ็กเตอร์ไปซ่อม

**การนำโปรเจ็กเตอร์ไปซ่อม**

ถ้าคุณไม่สามารถแก้ไขปัญหาได้ คุณควรนำโปรเจ็กเตอร์ไปซ่อม บรรจุโปรเจ็กเตอร์ใน กล่องดั้งเดิมที่มาพร้อมเครื่อง ใส่เอกสารที่อธิบายถึงปัญหา และรายการตรวจสอบของขั้นตอนที่คุณดำเนินการในขณะที่พยายามแก้ไขปัญหา: ข้อมูลเหล่านี้อาจมีประโยชน์ต่อช่างบริการ ในการเข้ารับบริการ ให้ส่งคืนโปรเจ็กเตอร์ไปยังสถานที่ซึ่งคุณซื้อเครื่องมา

## คำถาม & คำตอบเกี่ยวกับ HDMI

### ถาม อะไรคือความแตกต่างระหว่างสายเคเบิล HDMI "มาตรฐาน" กับสายเคเบิล HDMI "ความเร็วสูง"?

เมื่อเร็วๆ นี้ HDMI Licensing, LLC ได้ประกาศว่าสายเคเบิลควรได้รับการทดสอบเป็นสายเคเบิลมาตรฐาน หรือความเร็วสูง

- สายเคเบิล HDMI มาตรฐาน (หรือ "ประเภท 1") ได้รับการทดสอบว่าทำงานที่ความเร็ว 75Mhz หรือสูงถึง 2.25Gbps ซึ่งเทียบเท่ากับสัญญาณ 720p/1080i
- สายเคเบิล HDMI ความเร็วสูง (หรือ "ประเภท 2") HDMI ได้รับการทดสอบว่าทำงานที่ความเร็ว 340Mhz หรือสูงถึง 10.2Gbps ซึ่งคือแบนด์วิดท์ที่สูงที่สุดในขณะนั้นบนสายเคเบิล HDMI และสามารถจัดการกับสัญญาณ 1080p ซึ่งประกอบด้วยความลึกสีที่เพิ่มขึ้น และ/หรืออัตราเฟรมที่เพิ่มขึ้นจากแหล่งสัญญาณ นอกจากนี้ สายเคเบิลความเร็วสูงยังสามารถสนับสนุนการทำงานของจอแสดงผลที่มีความละเอียดสูงกว่า เช่น จอภาพ WQXGA ซีเนมา (ความละเอียด 2560 x 1600) ได้ด้วย

### ถาม ฉันจะใช้สายเคเบิล HDMI ที่มีความยาวมากกว่า 10 เมตรได้อย่างไร?

มีอะแดปเตอร์ HDMI มากมายที่ทำงานกับโซลูชัน HDMI ซึ่งเพิ่มระยะทางการทำงานที่มีประสิทธิภาพของสายเคเบิล จากระยะทางทั่วไป 10 เมตรให้มีระยะทางไกลกว่านั้นมาก บริษัทเหล่านี้ ผลิตโซลูชันที่หลากหลาย ซึ่งประกอบด้วยสายเคเบิลแยกที่ฟ (วงจรอิเล็กทรอนิกส์ที่ใช้ไฟฟ้าสร้างเข้าไปในสายเคเบิลซึ่งเพิ่มและขยายสัญญาณของสายเคเบิล), รีพีตเตอร์, แอมพลิฟายเออร์ รวมทั้งโซลูชัน CAT5/6 และไฟเบอร์

### ถาม จะบอกได้อย่างไรว่าสายเคเบิลเป็นสายเคเบิลที่ได้รับการรับรอง HDMI?

ผลิตภัณฑ์ HDMI ทั้งหมดจำเป็นต้องได้รับการรับรองโดยผู้ผลิต เป็นส่วนหนึ่งของข้อมูลจำเพาะในการทดสอบความสอดคล้องกับ HDMI อย่างไรก็ตาม อาจมีบางกรณีซึ่งสายเคเบิลที่มีโลโก้ HDMI แต่ไม่ได้รับการทดสอบอย่างเหมาะสม HDMI Licensing, LLC มีการสืบสวนกรณีเหล่านี้อยู่ในขณะนี้ เพื่อให้มั่นใจว่าเครื่องหมายการค้า HDMI ถูกใช้อย่างเหมาะสมในตลาด เราแนะนำให้ลูกค้าซื้อสายเคเบิลจากแหล่งที่มีชื่อเสียง และบริษัทที่ไว้วางใจได้

สำหรับข้อมูลเพิ่มเติมอย่างละเอียด ให้ตรวจสอบที่ <http://www.hdmi.org/learningcenter/faq.aspx#49>



## ข้อมูลจำเพาะ

## ข้อมูลจำเพาะ

ชื่อรุ่น	ซีรีส์ DU70x	
ชนิดการแสดงผล	0.67 WUXGA	
ความละเอียด	WUXGA 1920x1200	
การแก้ไขภาพเพี้ยน	แนวตั้ง	±30° สำหรับ±30 ชั้น
	แนวนอน	±25° สำหรับ±25 ชั้น
วิธีการฉายภาพ	ด้านหน้า, ด้านหลัง, ตั้งโต๊ะ/เพดาน (ด้านหลัง, ด้านหน้า)	
ความเข้ากันได้ของข้อมูล	VGA, SVGA, XGA, SXGA, SXGA+, UXGA, WUXGA@60hz Mac	
SDTV/EDTV/ HDTV	480i, 576i, 480p, 576p, 720p, 1080i, 1080p	
ระบบวิดีโอที่ใช้ร่วมกันได้	NTSC/ NTSC (M, 3.58/4.43 MHz), PAL (B,D,G,H,I,M,N), SECAM (B,D,G,K,K1,L)	
H-ซิงค์	15.31 – 91.4kHz	
V-ซิงค์	24 - 30Hz, 47 – 120 Hz	
ใบรับรองด้านความปลอดภัย	FCC-B, cUL, UL, CB, CE, CCC, KC,CU, BSMI, China CECP, RCM	
สภาพอากาศในการทำงาน	0° ~ 40°C, 10% ~ 85% (ไม่ความชื้น)	
สภาพอากาศในการเก็บรักษา	-20° ~ 60°C, 5% ถึง 95% (ไม่มีการกลั่นตัวเป็นหยดน้ำ)	
ขนาด	517 มม. (ก) x 470 มม. (ล) x 202 มม. (ส)	
อินพุต AC	AC สากล 100 – 240, ท้าไป @ 110VAC (100 – 240)/+-10%	
การสิ้นเปลืองพลังงาน	650W(ธรรมดา), 530W(อีโค) , <0.5W (สแตนด์บาย), <3W (เปิดโดย Lan)	
แหล่งแสง: เลเซอร์-ฟอสเฟอร์	2MCLs	
ลำโพงเสียง	สูงสุด 10W x 2	
เทอร์มินัลอินพุต	VGA เข้า x 1	
	DVI-D x 1	
	5 BNC (RGBHV) x 1	
	มินิแจ๊คสเตอริโอ x 1	
	คอมโพสิตวิดีโอ x 1	
	HDMI x 2	
	สัญญาณเสียง RCA (R/L) x 1	
	3D ซิงค์เข้า x 1	
	HDBaseT x 1	

## คู่มือผู้ใช้ — โปรเจ็กเตอร์ DLP

เทอร์มินัลเอาต์พุต	VGA x 1
	สัญญาณเสียง RCA (R/L) x 1
	USB ชนิด A สำหรับการสนับสนุนพลังงานบน WHDI x 1
เทอร์มินัลควบคุม	3D-ซิงค์ ออก x 1
	RS-232 เข้า x 1 ( สำหรับซีเรียลเข้าเพื่อการควบคุม )
	RS-232 ออก x 1 ( ซีเรียลออก สำหรับพาสทรูเดซีเซน)
	RJ45 x 1 (10/100Mbps)
	ทรักเกอร์หน้าจอ: แจ็ค DC x 1 ( ฟังก์ชันเอาต์พุต DC12V 200mA)
	เชื่อมต่อระยะไกลแบบใช้สาย เข้า x 1
	เชื่อมต่อระยะไกลแบบใช้สาย ออก x 1
	USB ประเภท B สำหรับการบริการ x 1
ล๊อคป้องกัน	สล๊อตความปลอดภัย Kensington
	แถบระบบป้องกัน

เลนส์	อัตราส่วนระยะทาง	อัตราการซูม	ขนาดภาพ (เส้น ทแยงมุม)	ระยะทางการฉาย
การฉายระยะใกล้ VL904G/LNS-5FX2	0.778	N.A.	47.8~298.3"	0.8m~5.0m
การฉายกึ่งระยะใกล้ VL907G/LNS-5STZ	1.1~1.3	1.18	35.8" ~ 379.8"	1m~9m
เลนส์ STD VL906G/LNS-5SZ2	1.54~1.93	1.25	36.1~211"	1.5m~7m
การฉายระยะไกล VL908G/LNS-5LZ3	1.93~2.9	1.5	32.1~481"	2.0m~20m
การฉายระยะไกลพิเศษ VL909G/LNS-5LZ2	3~5	1.67	27.9" ~ 309.5"	3m~20m
การฉายระยะใกล้ VL911G/LNS-5WZ2	0.77~1.1	1.42	42.3"~300"	1m~4.98m
การฉายกึ่งระยะใกล้ VL912G/LNS-5SZ12	1.25~1.60	1.28	39.1"~300"	1.35m~8.08m

**หมายเหตุ:** สำหรับข้อซักถามเกี่ยวกับข้อมูลจำเพาะของผลิตภัณฑ์ โปรดติดต่อผู้จัดจำหน่ายในพื้นที่ของคุณ

**ระยะทางการฉาย VS ขนาดการฉาย**

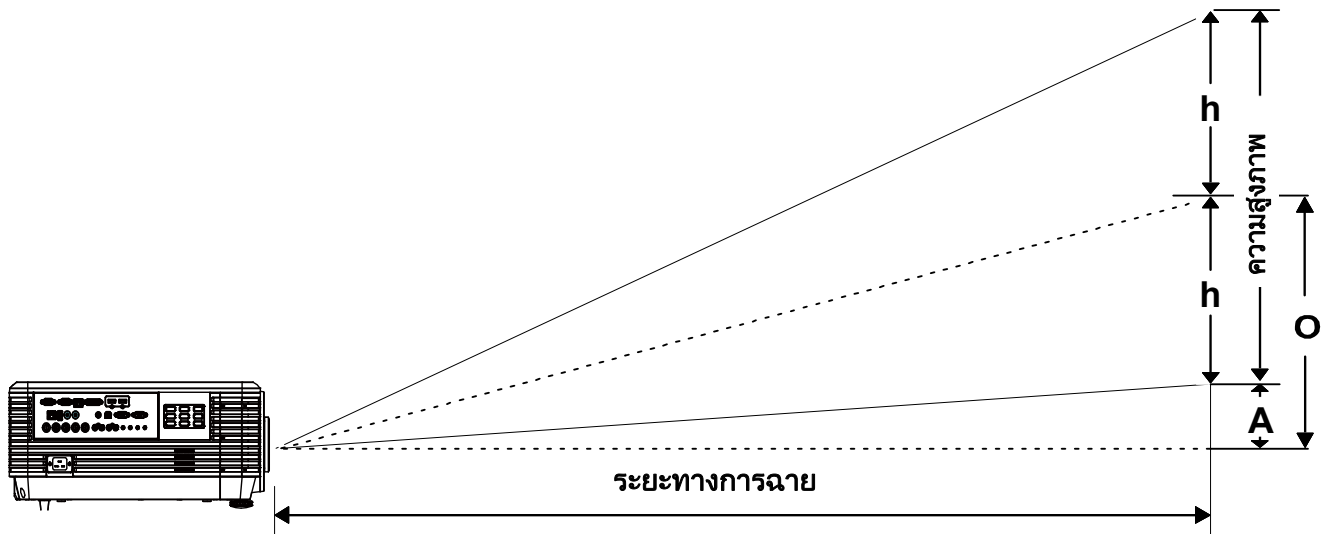

**ตารางระยะทางการฉาย และขนาด**

เลนส์การฉาย Short throw ใหม่: TR: 0.778; ออฟเซต=55%

	คงที่			
ระยะทาง (ม.)	0.67	1.34	1.68	2.51
ทแยงมุม (")	40	80	100	150
ความกว้างภาพ (มม.)	862	1723	2154	3231
ความสูงภาพ (มม.)	538	1077	1346	2019
h (มม.)	269	538	673	1010
O (มม.)	296	592	740	1111
A (มม.)	27	54	67	101

เลนส์การฉาย Short throw: TR: 0.77 ~ 1.1; ออฟเซต=55%

	เทเล				กว้าง			
ระยะทาง (ม.)	1.18	2.37	3.55	4.98	1.00	1.66	3.32	4.98
ทแยงมุม (")	50	100	150	210	60	100	200	300
ความกว้างภาพ (มม.)	1077	2154	3231	4523	1292	2154	4308	6462
ความสูงภาพ (มม.)	673	1346	2019	2827	808	1346	2692	4039
h (มม.)	337	673	1010	1414	404	673	1346	2019
O (มม.)	370	740	1111	1555	444	740	1481	2221
A (มม.)	34	67	101	141	40	67	135	202

## คู่มือผู้ใช้ — โปรเจ็กเตอร์ DLP

เลนส์การฉายกึ่ง Short throw: TR: 1.1 ~ 1.3; ออฟเซต=55%

	เทเล				ไวด์			
ระยะทาง (ม.)	1.12	2.80	5.60	8.96	1.18	3.55	7.11	9.00
ทแยงมุม (")	40	100	200	320	50	150	300	380
ความกว้างภาพ (มม.)	862	2154	4308	6893	1077	3231	6462	8185
ความสูงภาพ (มม.)	538	1346	2692	4308	673	2019	4039	5116
h (มม.)	269	673	1346	2154	337	1010	2019	2558
O (มม.)	296	740	1481	2369	370	1111	2221	2814
A (มม.)	27	67	135	215	34	101	202	256

เลนส์การฉายกึ่ง Throw: TR: 1.25 ~ 1.6; ออฟเซต=55%

	เทเล				กว้าง			
ระยะทาง (ม.)	1.38	3.45	5.17	7.93	1.35	2.69	5.38	8.08
ทแยงมุม (")	40	100	150	230	50	100	200	300
ความกว้างภาพ (มม.)	862	2154	3231	4954	1077	2154	4308	6462
ความสูงภาพ (มม.)	538	1346	2019	3096	673	1346	2692	4039
h (มม.)	269	673	1010	1548	337	673	1346	2019
O (มม.)	296	740	1111	1703	370	740	1481	2221
A (มม.)	27	67	101	155	34	67	135	202

เลนส์การฉายมาตรฐาน: TR: 1.54 ~ 1.93; ออฟเซต=55%

	เทเล				ไวด์			
ระยะทาง (ม.)	1.66	3.33	4.16	8.31	1.66	3.32	6.63	9.95
ทแยงมุม (")	40	80	100	200	50	100	200	300(*)
ความกว้างภาพ (มม.)	862	1723	2154	4308	1077	2154	4308	6462
ความสูงภาพ (มม.)	538	1077	1346	2692	673	1346	2692	4039
h (มม.)	269	538	673	1346	337	673	1346	2019
O (มม.)	296	592	740	1481	370	740	1481	2221
A (มม.)	27	54	67	135	34	67	135	202

หมายเหตุ:  
(\*) โอเวอร์ไดรฟ์

เลนส์การฉาย Long throw: TR: 1.93 ~ 2.9; ออฟเซต=55%

	เทเล				ไวด์			
ระยะทาง (ม.)	2.5	6.25	12.49	18.74	2.08	6.24	12.47	18.71
ทแยงมุม (")	40	100	200	300	50	150	300	450
ความกว้างภาพ (มม.)	862	2154	4308	6462	1077	3231	6462	9693
ความสูงภาพ (มม.)	538	1346	2692	4039	673	2019	4039	6058
h (มม.)	269	673	1346	2019	337	1010	2020	3029
O (มม.)	296	740	1481	2221	370	1111	2222	3332
A (มม.)	27	67	135	202	34	101	202	303

เลนส์การฉายชุปเปอร์ Long throw: TR: 3 ~ 5; ออฟเซต=55%

	เทเล				ไวด์			
ระยะทาง (ม.)	3.23	10.77	16.15	19.92	3.23	6.46	12.92	20.03
ทแยงมุม (")	30	100	150	185	50	100	200	310
ความกว้างภาพ (มม.)	646	2154	3231	3985	1077	2154	4308	6677
ความสูงภาพ (มม.)	404	1346	2019	2490	673	1346	2692	4173
h (มม.)	202	673	1010	1245	337	673	1346	2087
O (มม.)	222	740	1111	1370	370	740	1481	2295
A (มม.)	20	67	101	125	34	67	135	209

ออฟเซต % =  $O/(2 \times h) \times 100\%$

$O=A+h$

$h=(1/2) \times (\text{ความสูงภาพ})$

ตารางโหมดใหม่มีง

ตารางความถี่ที่สนับสนุน

เครื่องหาสัญญาณ PC เพื่อเลือกความละเอียดที่เหมาะสมโดยอัตโนมัติ สัญญาณบางอย่างอาจจำเป็นต้องมีการปรับด้วยตัวเอง

สัญญาณ	ความละเอียด	ซิงค์แนวนอน ( KHz )	ซิงค์แนวตั้ง ( Hz )	คอมโพสิต	คอมโพเนนต์	RGB/ BNC (อนาล็อก)	DVI/ HDMI/ HDBASET (ดิจิทัล)
NTSC	-	15.734	60.0	○	-	-	-
PAL/SECAM	-	15.625	50.0	○	-	-	-
VESA	640 x 400	37.9	85.08	-	-	○	○
	720 x 400	31.5	70.1	-	-	○	○
	720 x 400	37.9	85.04	-	-	○	○
	640 x 480	31.5	60.0	-	-	○	○
	640 x 480	37.9	72.8	-	-	○	○
	640 x 480	37.5	75.0	-	-	○	○
	640 x 480	43.3	85.0	-	-	○	○
	800 x 600	35.2	56.3	-	-	○	○
	800 x 600	37.9	60.3	-	-	○	○
	800 x 600	46.9	75.0	-	-	○	○
	800 x 600	48.1	72.2	-	-	○	○
	800 x 600	53.7	85.1	-	-	○	○
	800 x 600	76.3	120.0	-	-	○	○
	1024 x 576	35.8	60.0	-	-	○	○
	1024 x 600	37.3	60.0	-	-	○	○
	1024 x 600	41.5	65.0	-	-	○	○
	1024 x 768	48.4	60.0	-	-	○	○
	1024 x 768	56.5	70.1	-	-	○	○
	1024 x 768	60.0	75.0	-	-	○	○
	1024 x 768	68.7	85.0	-	-	○	○
	1024 x 768	97.6	120.0	-	-	○	○
	1024 x 768	99.0	120.0	-	-	○	○
	1152 x 864	67.5	75.0	-	-	○	○
	1280 x 720	45.0	60.0	-	-	○	○
	1280 x 720	90.0	120.0	-	-	○	○
	1280 x 768	47.4	60.0	-	-	○	○
	1280 x 768	47.8	59.9	-	-	○	○
	1280 x 800	49.7	59.8	-	-	○	○
	1280 x 800	62.8	74.9	-	-	○	○
	1280 x 800	71.6	84.9	-	-	○	○
	1280 x 800	101.6	119.9	-	-	○	○
	1280 x 1024	64.0	60.0	-	-	○	○
	1280 x 1024	80.0	75.0	-	-	○	○
1280 x 1024	91.1	85.0	-	-	○	○	
1280 x 960	60.0	60.0	-	-	○	○	
1280 x 960	85.9	85.0	-	-	○	○	
1360 x 768	47.7	60.0	-	-	○	○	
1400 x 1050	65.3	60.0	-	-	○	○	
1440 x 900	55.5	59.9	-	-	○	○	
1440 x 900	55.9	59.9	-	-	○	○	
1440 x 900	70.6	75.0	-	-	○	○	
1600 x 1200	75.0	60.0	-	-	○	○	

สัญญาณ	ความละเอียด	ซิงค์แนวนอน ( KHz )	ซิงค์แนวตั้ง ( Hz )	คอมโพสิต	คอมโพเนนต์	RGB/ BNC (อนาล็อก)	DVI/ HDMI/ HDBASET (ดิจิทัล)
	1680 x 1050	64.7	59.9	-	-	○	○
	1680 x 1050	65.3	60.0	-	-	○	○
	1920 x 1200	74.0	60.0	-	-	○	○
	1920 x 1080	67.5	60.0	-	-	○	○
โคมมิ่ง 4K (HDMI/HDBase T เท่านั้น)	3840 x 2160	53,946	23,976	-	-	-	○ ไม่มี DVI
	3840 x 2160	54.0	24.0	-	-	-	○ ไม่มี DVI
	3840 x 2160	56.25	25.0	-	-	-	○ ไม่มี DVI
	3840 x 2160	67.5	30.0	-	-	-	○ ไม่มี DVI
	3840 x 2160	112.5	50.0	-	-	-	○ ไม่มี DVI
	3840 x 2160	135.0	60.0	-	-	-	○ ไม่มี DVI
Apple Macintosh	640 x 480	35.0	66.7	-	-	○	○
	832 x 624	49.7	74.5	-	-	○	○
	1024 x 768	60.2	74.9	-	-	○	○
	1152 x 870	68.7	75.1	-	-	○	○
SDTV	480i	15.734	60.0	-	○	-	○
	576i	15.625	50.0	-	○	-	○
EDTV	576p	31.3	50.0	-	○	-	○
	480p	31.5	60.0	-	○	-	○
HDTV	720p	37.5	50.0	-	○	-	○
	720p	45.0	60.0	-	○	-	○
	1080i	33.8	60.0	-	○	-	○
	1080i	28.1	50.0	-	○	-	○
	1080p	27	24.0	-	○	-	○
	1080p	28	25.0	-	○	-	○
	1080p	33.7	30.0	-	○	-	○
	1080p	56.3	50.0	-	○	-	○
	1080p	67.5	60.0	-	○	-	○

O: ความถี่ที่รองรับ

—: ความถี่ที่ไม่รองรับ

★ ความละเอียดเนทีฟของหน้าจอคือ 1280 x 800

ความละเอียดอื่นที่นอกเหนือจากความละเอียดเนทีฟ อาจแสดงโดยมีขนาดของข้อความหรือเส้นที่ไม่สม่ำเสมอ

★      สีหมายถึงสามารถแสดงได้เท่านั้น (4:3 เท่านั้น)

★      สีหมายถึงอาจมีสัญญาณรบกวนเล็กน้อยที่ยอมรับได้

★ เครื่องมือตรวจสอบหลักของโคมมิ่ง HDTV คือ เครื่องเล่น DVD, VG828 เป็นระบบรอง

**ตารางความถี่ที่สนับสนุน สำหรับโหมด 3D**

เครื่องหาสัญญาณ PC เพื่อเลือกความละเอียดที่เหมาะสมโดยอัตโนมัติ สัญญาณบางอย่างอาจจำเป็นต้องมีการปรับด้วยตัวเอง

**สัญญาณอินพุตสำหรับ D-SUB/HDMI/DVI-D**

สัญญาณ	ความละเอียด	อัตราเฟรม (Hz)
SVGA	800 X 600	60/120
XGA	1024 X 768	60/120
HDTV(720P)	1280 X 720	60/120
WXGA	1280 X 800	60/120

**ตารางความเข้ากันได้กับวิดีโอ True 3D**

ความละเอียดอินพุต	อินพุต HDMI 1.4a 3D	โคมิ่งอินพุต		
		1280 X 720P @ 50Hz	บน - และ - ล่าง	
		1280 X 720P @ 60Hz	บน - และ - ล่าง	
		1280 X 720P @ 50Hz	เฟรมแพคกิ้ง	
		1280 X 720P @ 60Hz	เฟรมแพคกิ้ง	
		1920 X 1080i @50 Hz	ข้าง ๆ (ครึ่ง)	
		1920 X 1080i @60 Hz	ข้าง ๆ (ครึ่ง)	
		1920 X 1080P @24 Hz	บน - และ - ล่าง	
		1920 X 1080P @24 Hz	เฟรมแพคกิ้ง	
	HDMI 1.3	1920 x 1080i @ 50Hz 1920 x1080i @ 60Hz 1280 x 720P @50Hz 1280 x 720P @60Hz	ข้าง ๆ (ครึ่ง)	โหมด SBS เปิด
		1920 x 1080i @ 50Hz 1920 x1080i @ 60Hz 1280 x 720P @50Hz 1280 x 720P @60Hz	บน - และ - ล่าง	โหมด TAB เปิด
		480i	HQFS	รูปแบบ 3D เป็นเฟรมซีควเอนเชียล

**หมายเหตุ:**  
แวน 3D ต้องสนับสนุน 144Hz



ขนาดของโปรเจ็กเตอร์

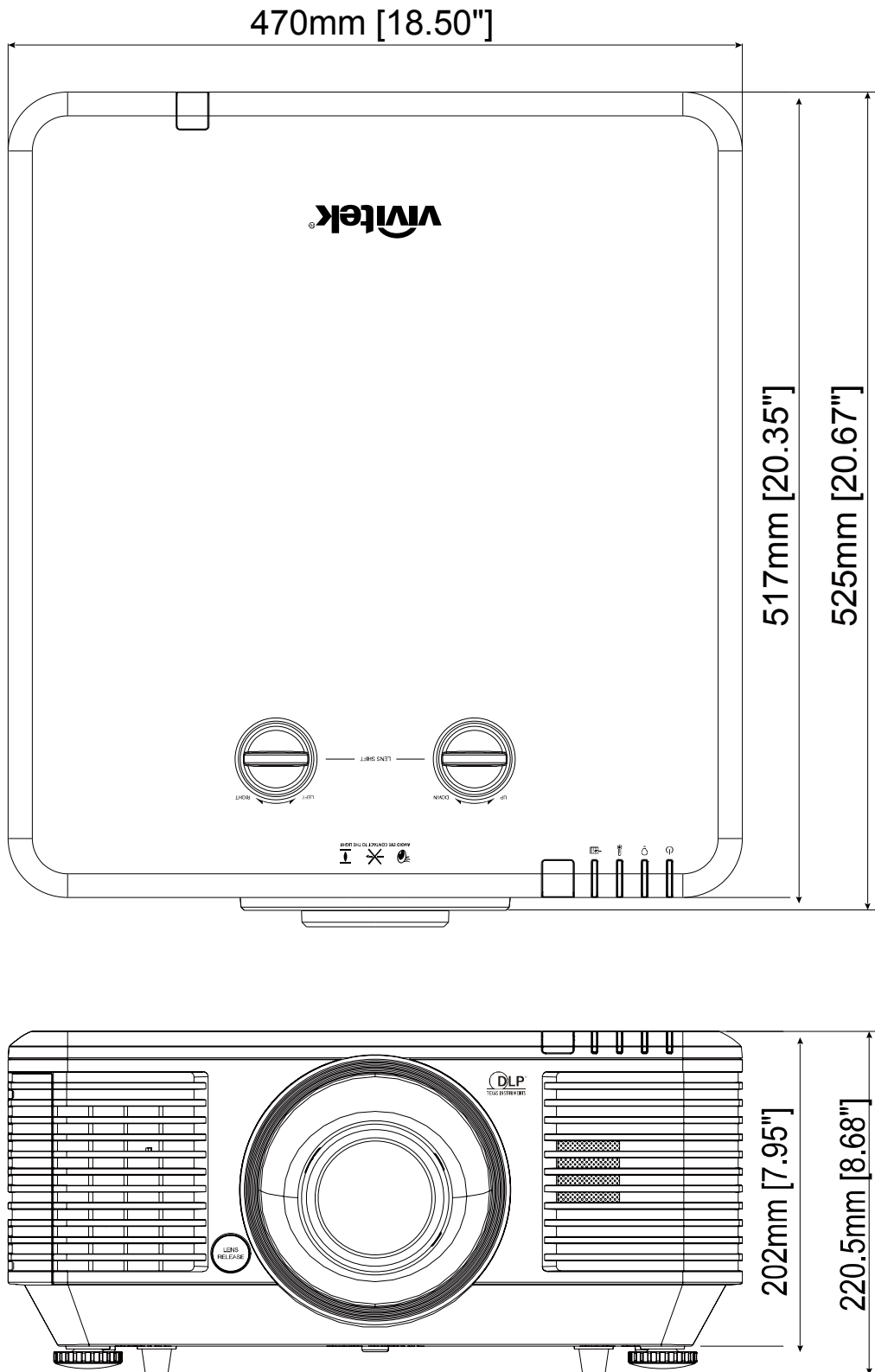

## ความสอดคล้องกับระเบียบข้อบังคับ

### คำเตือน FCC

อุปกรณ์นี้ได้รับการทดสอบ และพบว่าสอดคล้องกับข้อจำกัดสำหรับอุปกรณ์ดิจิทัลคลาส B ซึ่งตรงกับส่วนที่ 15 ของกฎข้อบังคับ FCC ข้อจำกัดเหล่านี้ได้รับการออกแบบเพื่อให้การป้องกันที่สมเหตุสมผลต่อการรบกวนที่เป็นอันตราย เมื่อใช้อุปกรณ์ในสภาพแวดล้อมเชิงพาณิชย์

อุปกรณ์นี้สร้าง ใช้ และสามารถแผ่รังสีพลังงานความถี่วิทยุ และถ้าไม่ได้ติดตั้งและใช้ตามที่ระบุในขั้นตอนการใช้งาน อาจก่อให้เกิดการรบกวนที่เป็นอันตรายต่อการสื่อสารทางวิทยุ การใช้งานอุปกรณ์นี้ในบริเวณที่พิกอาศัย มีโอกาสที่จะเป็นสาเหตุให้เกิดการรบกวนที่เป็นอันตราย ในกรณีดังกล่าว ผู้ใช้จำเป็นต้องแก้ไขการรบกวนโดยเป็นผู้ออกค่าใช้จ่ายเอง การเปลี่ยนแปลงหรือการดัดแปลงที่ไม่ได้รับการอนุมัติอย่างชัดเจนจากฝ่ายที่มีหน้าที่รับผิดชอบด้านความสอดคล้อง จะทำให้สิทธิ์ในการใช้งานอุปกรณ์ของผู้ใช้ถือเป็นโมฆะ

### แคนาดา

อุปกรณ์ดิจิทัลคลาส B นี้ สอดคล้องกับมาตรฐาน ICES-003 ของแคนาดา

### ใบรับรองด้านความปลอดภัย

FCC-B, cUL, UL, CB, CE, CCC, KC, CU, BSMI, China CECP และ RCM.

## ภาคผนวก I

## การตั้งค่าพารามิเตอร์การสื่อสาร

คุณสามารถใช้คำสั่งควบคุมแบบอนุกรมเพื่อป้อนคำสั่งสำหรับควบคุมโปรเจกเตอร์หรือกู้คืนข้อมูลการดำเนินงานผ่านซอฟต์แวร์เทอร์มินอลของไคลเอ็นต์ Windows

รายการ	พารามิเตอร์:
บิตต่อวินาที	9600 bps
บิตข้อมูล	8 บิต
พาริตี	ไม่มี
บิตหยุด	1
โพล์คอนโทรล	ไม่มี

## คำสั่งการทำงาน

## โครงสร้างไวยากรณ์ของคำสั่งการทำงาน

คำสั่งการทำงานจะนำหน้าด้วยอักขระ "op" ตามด้วยคำสั่งควบคุมและการตั้งค่าที่คั่นด้วยช่องว่าง [SP] และปิดท้ายด้วยคู่การขึ้นบรรทัดใหม่ "CR" และ "ASCII hex 0D" โครงสร้างไวยากรณ์ของคำสั่งควบคุมอนุกรม: **op[SP]<operation command>[SP]<Setting Value>[CR]**

<b>op</b>	ค่าคงที่ซึ่งหมายความว่าส่วนนี้คือคำสั่งการทำงาน
<b>[SP]</b>	หมายถึงช่องว่างหนึ่งช่อง
<b>[CR]</b>	หมายถึงคู่การขึ้นบรรทัดใหม่ "CR" และ "ASCII hex 0D" ซึ่งปิดท้ายคำสั่ง
<b>ค่าการตั้งค่า</b>	การตั้งค่าคำสั่งการทำงาน

ประเภทสตริงการตั้งค่า	อักขระของการตั้งค่า	คำอธิบาย
Query current setup	?	Question mark "?" indicates querying current setup
Setup	= <settings>	Syntax: Symbol "=" suffixed with setup values
Increase setup order of adjustment items	+	Some settings are changed in steps. Symbol "+" indicates changing one step up
Decrease setup order of adjustment items	-	Some settings are changed in steps. Symbol "-" indicates changing one step down
Execute operation command	None	Certain operation commands execute after input without further setting or regulators.

ตัวอย่างเช่น:

รายการควบคุม	ป้อนแถวคำสั่ง	ข้อความส่งคืนโปรเจกเตอร์
Execute command	reset.all[CR]	RESET.ALL
Query current brightness	op bright ?[CR]	OP BRIGHT = 50
Set up brightness	op bright = 100[CR]	OP BRIGHT = 100
Brightness value + 1	op bright +[CR]	OP BRIGHT = "new value"
Brightness value - 1	op bright -[CR]	OP BRIGHT = "new value"
Out of range or not support	op bright = 200[CR]	OP BRIGHT = NA
Illegal command	op abright = 100[CR]	*Illegal format#

**หมายเหตุ:**เมื่อส่งคำสั่งหลายรายการ โปรดตรวจสอบให้แน่ใจว่าได้รับข้อความส่งคืนของคำสั่งสุดท้าย ก่อนที่จะส่งคำสั่งถัดไป

## คู่มือผู้ใช้ — โปรเจ็กเตอร์ DLP

ฟังก์ชัน	การทำงาน	ตั้ง ค่า	ยอมรับ	เพิ่ม	ลด	EXE	ค่า
Auto Source	auto.src	V	V				0 : Off 1 : On
HDMI Color Space	color.space	V	V				0 : Auto 1 : RGB 2 : YUV
HDMI Range	hdmi.range	V	V				0 : Auto 1 : Full 2 : Limited
Video AGC	video.agc	V	V				0 : Off 1 : On
Video Saturation	video.saturation	V	V	V	V		0 ~ 100
Video Tint	video.tint	V	V	V	V		0 ~ 100
Closed Caption	cc	V	V				0 : Off 1 : On
H Position	h.pos	V	V	V	V		-5 ~ +5 -100 ~ +100(Auto Sync Off)
V Position	v.pos	V	V	V	V		-5 ~ +5 -100 ~ +100(Auto Sync Off)
Phase	phase	V	V	V	V		0 ~ 31
clock	clock	V	V	V	V		-5 ~ +5
Auto Sync	auto.sync	V	V				0 : Off 1 : On
HDBaseT Control	hdbaset	V	V				0 : Off 1 : On
3D	threed	V	V				0 : Off 1 : DLP-Link 2 : IR
3D Sync Invert	threed.syncinvert	V	V				0 : Off 1 : On
3D Format	threed.format	V	V				0 : Frame Sequential 1 : Top / Bottom 2 : Side by side 3 : Frame Packing 4: Auto
3D Sync Out Delay	threed.syncdelay	V	V				0 ~ 359
3D Sync Input	threed.syncinput		V				0 : Internal 1 : External
3D Sync Output	threed.syncoutput	V	V				0 : Internal 1 : Bypass
Picture Mode	pic.mode	V	V				0 : Presentation 1 : Bright 2 : Game 3 : Movie 4: Vivid 5: TV 6: sRGB 8 : DICOM 9 : User 1 10 : User 2 11 : HDR
Brightness	bright	V	V	V	V		0 ~ 100
Contrast	contrast	V	V	V	V		0 ~ 100

ฟังก์ชัน	การทำงาน	ตั้ง ค่า	ยอมรับ	เพิ่ม	ลด	EXE	ค่า
HDR Control	hdr.control	V	V				0 : Off 1 : Auto 2 : On
HDR Mode	hdr.mode	V	V				0 : PQ-L300 1 : PQ-L400 2 : PQ-L500 3 : PQ-L600
Dynamic Black	dblack	V	V				0 : Off 1 : On
Projector Light	projector.light	V	V				0 : Disable 1: 0.5 sec 2: 1 Sec 3: 2 Sec 4: 3 Sec 5: 4 Sec
HSG/Red Gain	hsg.r.gain	V	V	V	V		0 ~ 100
HSG/Green Gain	hsg.g.gain	V	V	V	V		0 ~ 100
HSG/Blue Gain	Hsg.b.gain	V	V	V	V		0 ~ 100
HSG/Cyan Gain	hsg.c.gain	V	V	V	V		0 ~ 100
HSG/Magenta Gain	hsg.m.gain	V	V	V	V		0 ~ 100
HSG/Yellow Gain	hsg.y.gain	V	V	V	V		0 ~ 100
HSG/Red/Saturation	hsg.r.sat	V	V	V	V		0 ~ 100
HSG/Green/Saturation	hsg.g.sat	V	V	V	V		0 ~ 100
HSG/Blue/Saturation	Hsg.b.sat	V	V	V	V		0 ~ 100
HSG/Cyan/Saturation	hsg.c.sat	V	V	V	V		0 ~ 100
HSG/Magenta/Saturation	hsg.m.sat	V	V	V	V		0 ~ 100
HSG/Yellow/Saturation	Hsg.y.sat	V	V	V	V		0 ~ 100
HSG/Red/Hue	hsg.r.hue	V	V	V	V		0 ~ 100
HSG/Green/Hue	hsg.g.hue	V	V	V	V		0 ~ 100
HSG/Blue/Hue	Hsg.b.hue	V	V	V	V		0 ~ 100
HSG/Cyan/Hue	hsg.c.hue	V	V	V	V		0 ~ 100
HSG/Magenta/Hue	hsg.m.hue	V	V	V	V		0 ~ 100
HSG/Yellow/Hue	Hsg.y.hue	V	V	V	V		0 ~ 100
HSG/White/Red Gain	hsg.wr.gain	V	V	V	V		0 ~ 100
HSG/White/Green Gain	hsg.wg.gain	V	V	V	V		0 ~ 100
HSG/White/Blue Gain	Hsg.wb.gain	V	V	V	V		0 ~ 100
Brilliant Color	bri.color	V	V	V	V		0 ~ 10
Sharpness	sharp	V	V	V	V		0 ~ 31
Gamma	gamma	V	V				0 : 1.8 1 : 2.0 2 : 2.2 3 : 2.4 4 : B&W 5 : Linear
Color Temperature	color.temp	V	V				0 : Warm 1 : Normal 2 : Cold
White Balance /Red Offset	red.offset	V	V	V	V		-100 ~ +100
White Balance /Green Offset	green.offset	V	V	V	V		-100 ~ +100

## คู่มือผู้ใช้ — โปรเจกเตอร์ DLP

ฟังก์ชัน	การทำงาน	ตั้ง ค่า	ยอมรับ	เพิ่ม	ลด	EXE	ค่า
White Balance /Blue Offset	blue.offset	V	V	V	V		-100 ~ +100
White Balance /Red Gain	red.gain	V	V	V	V		0 ~ 200
White Balance /Green Gain	green.gain	V	V	V	V		0 ~ 200
White Balance /Blue Gain	blue.gain	V	V	V	V		0 ~ 200
Aspect Ratio	aspect	V	V				0 : Fill 1 : 4:3 2 : 16:9 3 : LetterBox 4 : Native 5 : 2.35:1
Digital Zoom	zoom	V	V				-10 ~ +10
V Keystone	v.keystone	V	V	V	V		-30 ~ +30
H Keystone	h.keystone	V	V	V	V		-25 ~ +25
H Image Shift	img.hshift	V	V	V	V		-50 ~ +50
V Image Shift	img.vshift	V	V	V	V		-50 ~ +50
Projection	projection	V	V				0 : Front 1 : Rear 2 : Ceiling 3 : Rear + Ceiling
Direct Power On	direct.poweron	V	V				0 : Off 1 : On
Light Mode	light.mode	V	V				0: Normal (100%) 1: Eco (80%) 2: Eco Plus 3: Dimming 4: Extre Diming 5: Custom Light
Custom Light	custom.light	V	V				50 ~ 200
Fan Speed	fanspeed	V	V				0 : Normal 1 : High
IR Control	ir.control	V					0 : Both IR On 1 : Front IR On 2 : Rear IR On
Remote ID	remote.id	V	V				0 : Default(ID0) 1 : ID1 2 : ID2 3 : ID3 4 : ID4 5 : ID5 6 : ID6 7 : ID7
NetWork Status	net.status		V				0 : Disconnect 1 : Connected
NetWork / DHCP	net.dhcp	V	V				0 : Off 1 : On
NetWork / IP Address	net.ipaddr	V	V				<string>
NetWork / Subnet	net.subnet	V	V				<string>
NetWork / Gateway	net.gateway	V	V				<string>
NetWork / DNS	net.dns	V	V				<string>
NetWork Apply	net.apply	V					0 : Cancel 1 : OK

ฟังก์ชัน	การทำงาน	ตั้ง ค่า	ยอมรับ	เพิ่ม	ลด	EXE	ค่า
Standby Power	standby.power	V	V				1: On (0.5W) 2: On By Lan 3: On By HDBaseT
No Signal Power Off	nosignal.poweroff	V	V				0 ~ 36
Sleep Timer	sleep.timer	V	V				0 ~ 120
Volume	volume	V	V				0 ~ 10
Air Filter Hours	airfilter.hours		V				<string>
Air Filter Hour Reset	airfilter.reset					V	
Blank Screen Color	blankscreen.color	V	V				0 : Black 1 : Red 2 : Green 3 : Blue 4 : White
Logo	logo	V	V				0 : Std. 1 : Black 2 : Blue
MENU Position	menu.position	V	V				0 : Left 1 : Right 2 : Center 3 : Down 4 : Up
MENU Translucent	menu.trans	V	V				0 : Off 1 : 25% 2 : 50% 3 : 75% 4 : 100%
Keypad Lock	keypad.lock	V	V				0 : Off 1 : On
Language	lang	V	V				0 : English 1 : French 2 : German 3 : Spanish 4 : Portuguese 5 : Simplified Chinese 6 : Traditional Chinese 7 : Italian 8 : Norwegian 9 : Swedish 10 : Dutch 11 : Russian 12 : Polish 13 : Finnish 14 : Greek 15 : Korean 16 : Hungarian 17 : Czech 18 : Arabic 19 : Turkish 20 : Vietnamese 21 : Japanese 22 : Thai 23 : Farsi 24 : Hebrew 25 : Danish

**คู่มือผู้ใช้—โปรเจกเตอร์ DLP**

ฟังก์ชัน	การทำงาน	ตั้ง ค่า	ยอมรับ	เพิ่ม	ลด	EXE	ค่า
Reset All	reset.all					V	
Source Info	source.info		V				<string>
Light Hours 1	light1.hours		V				<string>
Software Version	sw.ver		V				<string>
Serial Number	ser.no		V				<string>
Auto Image	auto.img					V	
Light 1 Status	light1.stat		V				0 : Off 1 : On
Model	model		V				<string>
Pixel Clock	pixel.clock		V				<string>
H Refresh Rate	h.refresh		V				<string>
V Refresh Rate	v.refresh		V				<string>
Blank	blank	V	V				0 : Off 1 : On
Power On	power.on					V	
Power Off	power.off					V	
Projector Status	status		V				0 : Reset 1 : Standby 2 : Active 3 : cooling 4 : Warming
Mute	mute	V	V				0 : Off 1 : On
Freeze	freeze	V	V				0 : Off 1 : On
Internal Speaker	speaker	V	V				0 : Off 1 : On
Input Select	input.sel	V	V				1 : RGB 3: DVI 4: Video 6: HDMI 1 7: BNC 8: HDMI 2